



motorola

Téléphone numérique



## Motorola T1

Modèles: T101, T102, T103 et T104



ecomoto™

Attention: Chargez le combiné pendant 24 heures avant de l'utiliser.

# Bienvenue...

## *sur votre nouveau téléphone numérique sans fil Motorola T1 !*

- Tous les combinés sont sans fil et peuvent être utilisés en tout lieu à portée de la base.
- Répertoire pour 50 noms et numéros.
- Afficheur rétro-éclairé.
- Téléphone mains-libres avec haut-parleur.
- L'identification de l'appelant vous permet de savoir qui vous appelle et de voir les détails des 20 derniers appelants dans le journal des appels.<sup>1</sup>
- Rappelez les 10 derniers numéros que vous avez appelés.
- Souscrivez jusqu'à 4 combinés à une seule base.
- Enregistrez jusqu'à 4 combinés sur la même base.

Veillez noter que cet appareil n'est pas conçu pour effectuer des appels d'urgence en cas de coupure d'électricité. Il conviendra de trouver d'autres moyens pour appeler les services d'urgence.

## **Besoin d'aide ?**

Si vous avez des problèmes pour installer ou utiliser votre T1, veuillez appeler le service client au (+33) 0825 244 245.

Vous pouvez aussi trouver des réponses à vos questions dans la section "Aide" à la fin de ce mode d'emploi.

<sup>1</sup>Pour utiliser ces fonctions, vous devez vous abonner aux services d'identifiant de l'appelant et d'appel en attente de votre fournisseur de réseau. Ces services sont peut-être payants.

**Ce mode d'emploi vous fournit toutes les informations dont vous avez besoin pour profiter au maximum de votre téléphone.**

**Avant de passer votre premier appel, vous devez installer votre téléphone. Suivez les instructions simples de la section “Pour commencer” dans les pages suivantes.**

## **IMPORTANT**

Utilisez uniquement le cordon téléphonique fourni.

### **Vous avez tout ?**

- Combiné & base T1
- 2 piles rechargeables Ni-MH
- Adaptateur secteur pour la base
- Cordon téléphonique

**Si vous avez acheté un pack T1 multiple, vous trouverez aussi les accessoires suivants :**

- Combiné & chargeur T1
- 2 piles rechargeables Ni-MH
- Adaptateur secteur pour chargeur



ECOMOTO : une convergence des efforts déployés par le marketing, le design, la recherche, l'ingénierie et la gestion de la chaîne d'approvisionnement, conduisant à de meilleurs produits pour tous. Une vision globale qui met l'accent sur la responsabilité sociale et environnementale. Une passion et un point de vue partagés.

Notre ligne de conduite:

- Atteindre et / ou dépasser les exigences réglementaires environnementales EMEA.
- Emballage respectueux de l'environnement, contenant au minimum 20% de produits recyclés.
- Le boîtier du téléphone contient au minimum 25% de plastiques recyclés.
- Chargeur à faible consommation d'énergie répondant aux directives de l'UE.
- Pour le mode ÉCO qui réduit la puissance transmise et la consommation d'énergie, voir page 26.

1.	Pour commencer.....	6
2.	À la découverte de votre téléphone .....	10
3.	Utilisation du téléphone .....	15
3.1	Allumer / éteindre le combiné .....	15
3.2	Appels.....	15
3.2.1	Appeler .....	15
3.2.2	Pré-numérotation.....	15
3.2.3	Raccrocher.....	15
3.2.4	Décrocher.....	15
3.3	Régler le volume de l'écouteur .....	15
3.4	Secret.....	15
3.5	Interphone .....	16
3.5.1	Effectuer un appel interne.....	16
3.5.2	Répondre à un appel interne.....	16
3.5.3	Transférer un appel .....	16
3.5.4	Conférence à trois .....	16
3.6	Fonction mains-libres .....	17
3.6.1	Effectuer un appel mains-libres.....	17
3.6.2	Répondre à un appel mains-libres.....	17
3.6.3	Passer en mode mains-libres pendant un appel .....	17
3.7	Rappel.....	17
3.7.1	Voir ou rappeler un numéro.....	17
3.7.2	Copier un numéro de la liste Bis dans le répertoire.....	17
3.7.3	Supprimer une entrée .....	18
3.7.4	Delete the entire Redial list.....	18
3.8	Verrouiller / déverrouiller le clavier .....	18
3.9	Chercher / trouver un combiné.....	18
4.	Répertoire.....	19
4.1	Stocker un nom et un numéro.....	19
4.2	Voir ou appeler un contact .....	20
4.3	Modifier un nom et un numéro .....	20
4.4	Supprimer un contact.....	20
4.5	Effacez toutes les entrées.....	20
5.	Identification de l'appelant et journal des appels.....	21
5.1	Identification de l'appelant.....	21
5.2	Journal des appels .....	21
5.2.1	Consulter le journal des appels.....	21
5.2.2	Appeler un numéro du journal des appels.....	21
5.2.3	Copier un numéro du journal des appels dans le répertoire .....	22
5.2.4	Supprimer un numéro du journal .....	22
5.2.5	Vider le journal des appels .....	22

6.	Horloge et réveil .....	23
6.1	Ajuster la date et l'heure .....	23
6.2	Réglage du réveil .....	23
6.3	Arrêter la sonnerie du réveil .....	23
7	Réglages personnalisés .....	24
7.1	Sonneries du combiné .....	24
7.1.1	Volume de la sonnerie du combiné .....	24
7.1.2	Mélodie de la sonnerie du combiné .....	24
7.1.3	Bip des touches .....	24
7.2	Nom du combiné .....	25
7.3	Décrochage automatique .....	25
7.4	Langue .....	25
8.	Réglages de la base .....	26
8.1	Mode économique .....	26
8.2	ECO PLUS .....	26
8.3	Préfixe automatique .....	26
8.4	Durée flash (délai de rappel) .....	27
8.5	Mode de numérotation .....	27
8.6	Changer le code PIN de la base .....	27
8.7	Souscrire un combiné supplémentaire .....	27
8.8	Dé-souscrire un combiné .....	28
8.9	Restaurer les réglages par défaut .....	29
8.10	Réglages par défaut .....	29
9.	Aide .....	30
10.	Informations générales .....	32

## 1. Pour commencer

### **IMPORTANT**

*Ne placez pas votre T1 dans la salle de bains ou dans tout autre endroit humide.*

### **Emplacement de la base**

Placez la base T1 à 2 mètres maximum d'une prise de courant de 230V et d'une prise téléphone. La prise de courant devra être située près de l'appareil et facilement accessible.

Placez la base à au moins 1 mètre de distance de tout autre appareil électrique pour éviter les interférences. Votre T1 échange des signaux radio entre le combiné et la base. La puissance du signal dépend de l'endroit où se trouve votre base. Vous obtiendrez le meilleur signal si vous la placez le plus haut possible.

### **PORTÉE DU COMBINÉ**

*L'appareil a une portée de 300 mètres, à l'extérieur et sans obstacle entre le combiné et la base. Tout obstacle entre le combiné et la base peut considérablement réduire la portée. Si la base est à l'intérieur et le combiné soit à l'intérieur, soit à l'extérieur, la portée sera d'environ 50 mètres. Les murs épais en béton ou en pierre peuvent considérablement réduire la portée.*

### **PUISSANCE DU SIGNAL**

*Le symbole  sur votre combiné indique que vous êtes à portée de la base. Lorsque vous êtes hors de portée de la base, l'icône  clignote. Si vous êtes en communication, vous entendez un bip.*

*Si le combiné est hors de portée de la base, la ligne sera coupée. Rapprochez-vous de la base. Le combiné se reconnectera automatiquement à la base.*

### **Mise en place**

#### **IMPORTANT**

*La base doit être branchée en permanence au secteur. Ne branchez pas le cordon téléphonique à la prise murale avant d'avoir complètement chargé le combiné. Utilisez uniquement l'adaptateur secteur et le cordon téléphonique fournis avec le produit.*

## Installation de la base

1. Branchez le cordon téléphonique à la prise marquée  sous la base.

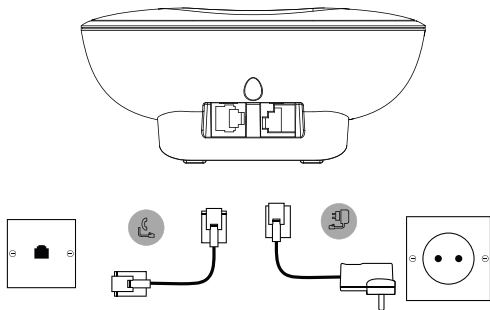

2. Branchez le jack de l'adaptateur secteur à la prise marquée  sous le chargeur et branchez l'adaptateur à une prise de courant.

## Installation et chargement du combiné

1. Enlevez le couvercle du compartiment des piles au dos du combiné et mettez en place les piles rechargeables Ni-MH fournies. Lorsque vous mettez les piles en place, respectez les polarités indiquées par les signes "+" et "-" à l'intérieur du compartiment.

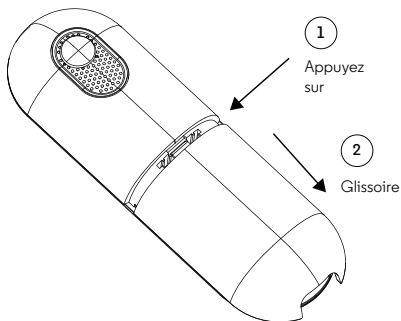



2. Remettez en place le couvercle du logement des piles.
3. Si vous chargez les piles pour la première fois, laissez le combiné sur la base pendant au moins 24 heures sans interruption.

4. Quand le combiné est complètement chargé, l'icône  s'allume sur l'afficheur. Branchez l'autre extrémité du cordon téléphonique à la prise téléphonique murale, après avoir vérifié que le cordon est bien connecté à la base.

## Installation du combiné et du chargeur (seulement pour les multi-packs)

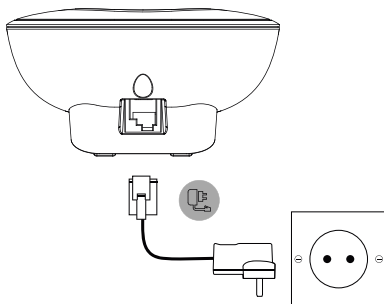
Si vous avez acheté un multi-pack, vous devrez effectuer cette opération pour tous les combinés et chargeurs.



1. Branchez le jack de l'adaptateur secteur à la prise marquée  sous le chargeur et branchez l'adaptateur à une prise de courant.
2. Enlevez le couvercle du compartiment des piles au dos du combiné et mettez en place les 2 piles rechargeables AAA Ni-MH fournies. Lorsque vous mettez les piles en place, respectez les polarités indiquées par les signes "+" et "-" à l'intérieur du compartiment.
3. Remettez en place le couvercle du compartiment des piles.
4. Si vous chargez les piles pour la première fois, laissez le combiné sur le chargeur pendant au moins 24 heures sans interruption.
5. Quand le combiné est complètement chargé, l'icône  s'affiche. Le nom et numéro du combiné (par exemple HANDSET 2) s'affichent, indiquant que le combiné est souscrit à la base.

### IMPORTANT

Attention ! Utilisez uniquement les piles rechargeables Ni-Mh fournies avec votre T1 (2 piles AAA Ni-MH, 300 mA rechargeables).

## ALERTE DE BATTERIE FAIBLE

Si l'icône  clignote sur l'afficheur et que vous entendez un bip toutes les minutes pendant un appel, vous devez recharger le combiné avant de continuer à l'utiliser.

Pendant la charge, l'icône  défile sur l'afficheur.

## PERFORMANCE DES PILES

Dans des conditions idéales, des piles complètement chargées devraient fournir environ 10 heures en communication ou jusqu'à 200 heures en veille, après une simple charge.<sup>1</sup>

Veuillez noter que des piles neuves n'atteignent pas leur pleine capacité avant d'avoir été utilisées normalement pendant plusieurs jours.

La capacité de charge des piles diminue avec le temps, ce qui réduit le temps de communication ou de veille du combiné. Finalement, elles devront être remplacées.







Après la première charge de votre combiné, les charges suivantes prennent environ 6 à 8 heures par jour. Les piles et le combiné peuvent chauffer pendant la charge : ceci est normal.

<sup>1</sup>Les durées en communication et en veille indiquées sont approximatives et dépendent des fonctions sélectionnées et de l'usage.

## Date et heure

Si vous êtes abonné au service d'identification de l'appelant de votre réseau, la date et l'heure sont automatiquement réglées sur tous les combinés lorsque vous recevez votre premier appel.

Si vous n'êtes pas abonné à ce service, vous pouvez régler manuellement la date et l'heure.

1. Appuyez sur , faites défiler avec  jusqu'à HORL./REVEIL et appuyez sur .
2. DATE & HEURE s'affiche.
3. Appuyez sur  pour sélectionner.
4. Saisissez la date en utilisant le clavier (exemple : 12-08-15 pour 12 août 2015) et appuyez sur  pour confirmer.
5. Saisissez l'heure en utilisant le clavier (p.ex. 06—30 pour 6:30) et pressez  pour confirmer.

**Votre T1 est maintenant prêt à être utilisé.**

## 2. À la découverte de votre téléphone

### Présentation de votre combiné

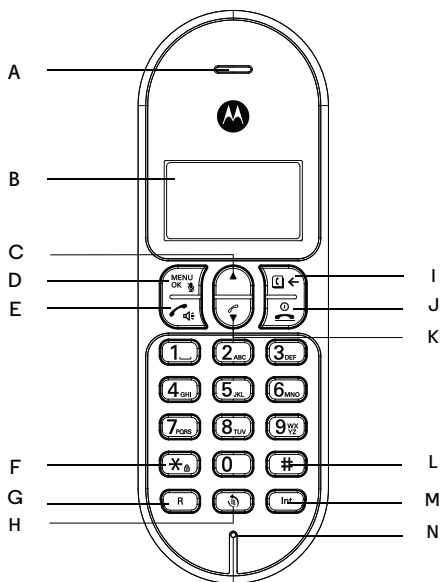

**A** Écouteur

**B** Afficheur

Voir page 12 pour la liste des symboles.

**C** Haut

Pendant un appel, appuyez pour augmenter le volume dans l'écouteur.

Quand le téléphone sonne, appuyez pour augmenter le volume de la sonnerie.

Appuyez pour faire défiler les options du menu, la liste bis, le journal des appels et les contacts du répertoire.

**D** Menu / OK / Mute

Appuyez pour afficher le menu.

Appuyez pour faire défiler les options du menu.

Durant un appel, appuyez pour activer ou désactiver la fonction "mute".

## **E Parler / Mains-libres**

Appuyez pour activer ou désactiver le mode mains-libres pendant un appel.

Appuyer pour effectuer un appel ou recevoir un appel.

## **F Verrouillage du clavier / Numérotation par impuls / \***

En mode veille, appuyez longuement pour verrouiller ou déverrouiller le clavier.

Appuyez pour basculer entre la numérotation par impulsion et par tonalité.

Entrer une étoile.

## **G Rappel**

Cette touche est utilisée pour les services du standard / PABX et pour certains services du réseau.

## **H Bis**

Appuyez en mode veille pour afficher la liste des appels émis.

## **I Répertoire / Effacer/ Retour**

En mode veille, appuyez pour afficher le menu du répertoire.

En mode d'édition, appuyez pour effacer un caractère ou un chiffre.

Retour au menu précédent.

## **J Raccrocher / Fin d'appel / Allumer ou éteindre le combiné**

Appuyer pour terminer un appel.

Lorsque vous consultez la liste bis ou le journal des appels, ou en mode de saisie, appuyez pour quitter et revenir au mode veille.

Appuyez pendant 3 secondes pour éteindre le combiné.

## **K Journal des appels / Baisser**

En mode veille, appuyez pour afficher le journal des appels.

Pendant un appel, appuyez pour diminuer le volume dans l'écouteur.

Quand le téléphone sonne, appuyez pour diminuer le volume de la sonnerie.

Appuyez pour défiler dans les options des menus, la liste bis, le journal des appels et les contacts du répertoire.

## **L Pause / #**

Appuyez et maintenez enfoncée pour entrer en pause (P) quand vous composez ou enregistrez un numéro.

Entrer un # (dièse).

## **M Interphone**







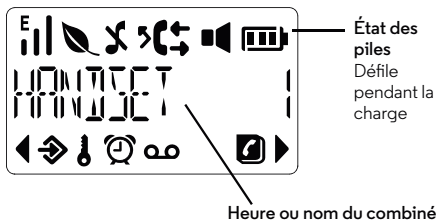







Cette touche sert à effectuer des appels internes et à transférer les appels vers les autres combinés T1 souscrits à la base.

## **N Microphone**



## Handset LCD Display



En mode veille, appuyez longuement sur  pour afficher soit le nom du combiné, soit l'heure.

-  Icône sonnerie
-  Mode Éco activé
-  ECO Plus est activé
-  La sonnerie du combiné est désactivée
-  Indication d'un appel manqué
-  Stable lors d'un appel sortant  
Clignote pour signaler un appel entrant ou un appel interne
-  Indication d'un appel entrant lorsque la liste des appels est affichée<sup>1</sup>
-  Indique un appel sortant lors de l'affichage de la liste de rappel<sup>1</sup>
-  Mode mains-libres
-  Réveil réglé
-  Clavier verrouillé
-  L'alarme est activée
-  Indication que de nouveaux messages vocaux sont enregistrés  
Désactivé lorsqu'il n'y a pas de messages vocaux<sup>2</sup>
-  Répertoire affiché
-  Le numéro affiché comporte plus de 12 chiffres

Les niveaux de charge approximatifs des piles sont indiqués comme suit:

-  Pleine charge
-  Charge partielle

 Faible charge

 Clignote quand les piles sont presque épuisées

<sup>1</sup>Pour bénéficier de cette fonction, vous devez vous abonner au service d'identification de l'appelant auprès de votre opérateur de réseau. Ce service est peut-être payant.

<sup>2</sup>Cette fonctionnalité dépend de votre opérateur téléphonique. Ce service est peut-être payant.

## Présentation de la base

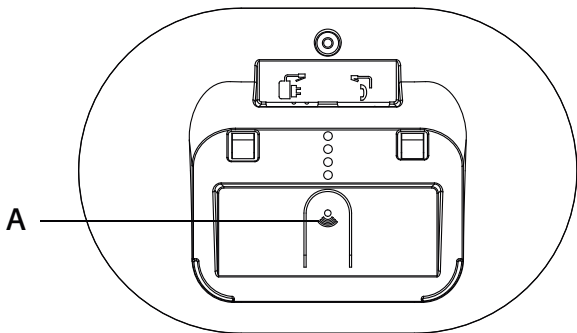

### A Recherche de combiné

En mode veille, appuyez pour faire sonner le(s) combiné(s).





Appuyez longtemps pour passer en mode de souscription des combinés.

## Navigation dans les menus

Votre T1 dispose d'un système de menu très simple à utiliser.

Chaque menu inclut une liste d'options que vous pouvez voir dans l'arborescence des menus à la page suivante.

Quand le combiné est allumé et en veille:

1. Appuyez sur  pour afficher le menu principal.
2. Puis utilisez les touches ▲ ou ▼ pour faire défiler les options.
3. Appuyez sur  pour sélectionner une option. Pour revenir au niveau précédent du menu, appuyez sur . Pour sortir du menu et revenir au mode veille, appuyez sur .

### REMARQUE

Si vous n'appuyez sur aucune touche pendant 30 secondes, le combiné se remet automatiquement en veille.

## Arborescence du menu

### RÉPERTOIRE

VOIR  
AJOUTER NOUV  
ÉDITER  
SUPPRIMER<sup>1</sup>  
SUPPRIMER TO<sup>1</sup>

### HORL./REVEIL

DATE & HEURE  
REGLER REV.

### PERSONNALIS.

SONNERIES  
VOL SONNERIE  
CHOIX SONN.  
BIPS TOUCHES  
NOM COMBINE  
REPONSE AUTO  
LANGUE

### REG. AVANCES

MODE ECO  
ECO PLUS  
PRÉFIXE AUTO  
DUREE FLASH  
MODE NUM.  
CHANGER PIN  
SOUSCRIRE  
DESOUSCRIRE  
RÉINITIALISE

<sup>1</sup>Uniquement disponible si une entrée est mémorisée dans le répertoire

### 3. Utilisation du téléphone

#### REMARQUE

Votre combiné comptabilise automatiquement la durée de tous les appels externes. Le compteur d'appel s'affiche après les 10 premières secondes de votre appel. Lorsque l'appel se termine, la durée totale de votre communication s'affiche pendant 3 secondes.

#### 3.1 Allumer / éteindre le combiné



Appuyez longuement sur  pour allumer ou éteindre le combiné.

#### 3.2 Appels

##### 3.2.1 Appeler

1. Appuyez sur .
2. Lorsque vous entendez la tonalité, composez le numéro.

##### 3.2.2 Pré-numérotation

1. Composez d'abord le numéro. Si vous faites une erreur, appuyez sur  pour effacer le dernier chiffre.
2. Appuyez sur  pour appeler.

##### 3.2.3 Raccrocher

Appuyez sur , ou reposez le combiné sur la base ou le chargeur.

##### 3.2.4 Décrocher

Lorsque vous recevez un appel externe, le téléphone sonne et l'icône  clignote sur l'afficheur.

1. Appuyez sur  pour répondre à l'appel.

#### REMARQUE



Si vous souhaitez répondre aux appels simplement en soulevant le combiné de la station de base, puis basculez en Réponse Automatique.

#### 3.3 Régler le volume de l'écouteur

Pendant un appel, appuyez sur  ou sur  pour augmenter ou diminuer le volume. Vous avez le choix entre 5 niveaux de volume.

#### 3.4 Secret

Vous pouvez couper le micro de votre combiné et parler à une personne à côté de vous sans que votre correspondant vous entende.





1. Pendant un appel, appuyez sur . MICRO COUPE s'affiche et votre correspondant ne peut plus vous entendre.
2. Appuyez à nouveau sur  pour reprendre la conversation.

## 3.5 Intercommunication

### 3.5.1 Effectuer un appel interne

Si vous disposez de plusieurs combinés enregistrés sur la même base, vous pouvez passer des appels internes entre deux combinés.

L'icône  s'affiche pour indiquer un appel interne.

1. Si seulement 2 combinés sont enregistrés sur la base, appuyez sur  et l'autre combiné va automatiquement sonner.
2. Si plusieurs combinés sont inscrits sur la base, appuyez sur  et pressez  pour sélectionner le combiné qui doit être appelé et appuyez sur .

### 3.5.2 Répondre à un appel interne





L'icône  clignote et le numéro du combiné qui est appelé s'affiche.

1. Appuyez sur  pour répondre à l'appel.

### 3.5.3 Transférer un appel

Vous pouvez transférer un appel externe vers un autre combiné enregistré sur la base.

#### Pendant un appel externe:

1. Si seulement 2 combinés sont inscrits sur la base, appuyez sur  et l'autre combiné va automatiquement sonner.
2. Si plusieurs combinés sont enregistrés sur la base, appuyez sur  et pressez  pour sélectionner le combiné qui doit être appelé et appuyez sur .
3. Quand l'autre combiné décroche, appuyez sur  pour effectuer le transfert.

#### REMARQUE







Si l'autre combiné ne décroche pas et que vous voulez reprendre votre appel externe, appuyez sur .

Si'il n'y a pas de réponse, votre appel externe reprend automatiquement après 60 secondes.

### 3.5.4 Conférence à trois

Vous pouvez établir une conférence à trois entre 2 correspondants internes et 1 correspondant externe.





#### Pendant une communication externe:

1. Si seulement 2 combinés sont enregistrés sur la base, appuyez sur  et l'autre combiné va automatiquement sonner.
2. Si plusieurs combinés sont enregistrés sur la base, appuyez sur  et pressez  pour sélectionner le combiné qui doit être appelé et appuyez sur .
3. Quand l'autre combiné répond, pressez et maintenez enfoncé  pour connecter les trois appelants et commencer.
4. Appuyez sur  pour terminer l'appel.

## 3.6 Fonction mains-libres

La fonction mains-libres vous permet de parler à votre correspondant sans tenir le combiné. Elle permet aussi à d'autres personnes présentes d'écouter la conversation à travers le haut-parleur.

### 3.6.1 Effectuer un appel mains-libres

1. Composez le numéro et appuyez deux fois sur . Le symbole  s'affiche et vous entendez votre correspondant par le haut-parleur du combiné.
2. Appuyez sur  pour basculer l'appel entre l'écouteur et le haut-parleur.
3. Appuyez sur  pour terminer l'appel.

### REMARQUE

Pendant un appel mains-libres, appuyez  ou sur  pour régler le volume.

### 3.6.2 Répondre à un appel mains-libres

1. Lorsque le téléphone sonne, appuyez sur  deux fois pour répondre.

### 3.6.3 Passer en mode mains-libres pendant un appel





Pendant un appel, appuyez sur  pour basculer l'appel sur le haut-parleur.

Pour désactiver le mode mains-libres et basculer l'appel sur l'écouteur, appuyez à nouveau sur .

## 3.7 Rappel

Les 10 derniers numéros que vous avez composés sont stockés dans la liste des appels émis (Bis).







### 3.7.1 Voir ou rappeler un numéro

1. Appuyez sur  pour afficher la liste Bis.
2. Faites défiler avec  ou  jusqu'au numéro désiré.
3. Appuyez sur  pour composer le numéro affiché, ou sur  pour revenir au mode veille.

### REMARQUE





Si le numéro de l'appelant correspond exactement à une entrée du répertoire, le nom s'affiche.

### 3.7.2 Copier un numéro de la liste Bis dans le répertoire





1. Appuyez sur  pour afficher la liste Bis.
2. Faites défiler avec  ou  jusqu'au numéro désiré.
3. Appuyez sur , ENREG. NUM. s'affiche.
4. Appuyez à nouveau sur . ENTRER NOMS s'affiche.
5. Saisissez le nom et appuyez sur . Le numéro s'affiche.
6. Si nécessaire, modifiez le numéro, puis appuyez sur . Le numéro est enregistré dans le répertoire.

Voir "SAISIR DES NOMS" et "CONSEILS POUR LA SAISIE" en page 19.

### 3.7.3 Supprimer une entrée

1. Appuyez sur  pour afficher la liste Bis.
2. Faites défiler avec ▲ ou ▼ jusqu'au numéro désiré.
3. Appuyez sur  si le numéro de téléphone est sauvegardé et l'afficheur montre SUPPRIMER, sinon naviguez jusqu'à ▼ jusqu'à SUPPRIMER.
4. Appuyez sur , CONFIRMER ? s'affiche.
5. Appuyez sur  pour confirmer ou sur  pour annuler.

### 3.7.4 Supprimer la liste Bis



1. Appuyez sur  pour afficher la liste Bis.
2. Appuyez sur  et naviguez avec ▼ jusqu'à SUPPRIMER TO.
3. Appuyez sur , CONFIRMER ? s'affiche.
4. Appuyez sur  pour confirmer ou sur  pour annuler.

## 3.8 Verrouiller / déverrouiller le clavier

Vous pouvez verrouiller le clavier de sorte qu'il ne puisse pas être utilisé par inadvertance pendant son transport.

### REMARQUE



Quand le clavier est verrouillé, vous pouvez quand-même répondre à un appel et utiliser le combiné normalement. Le clavier se verrouille à nouveau dès que l'appel est terminé.

1. Appuyez longuement sur . CLAV. BLOQUE et l'icône  s'affiche.
2. Pour déverrouiller le clavier, appuyez de nouveau longuement sur .

## 3.9 Chercher / trouver un combiné

Vous pouvez alerter l'utilisateur d'un combiné ou localiser un combiné manquant.

Un combiné ne peut pas répondre à un appel de recherche.

1. Pressez le bouton  sur le dessous de la base. Tous les combinés enregistrés sur cette base, sonnent.
2. Pour arrêter la sonnerie, appuyez à nouveau sur  sur la base, ou appuyez sur une touche aléatoire du combiné.

## 4. Répertoire

Vous pouvez stocker jusqu'à 50 noms et numéros de téléphone dans le répertoire. Les numéros peuvent comporter jusqu'à 12 chiffres et les noms jusqu'à 24 caractères.

### 4.1 Stocker un nom et un numéro

Si le T1 est connecté à une centrale, vous devez introduire une pause dans les numéros en mémoire. Ceci donne le temps à la centrale de trouver une ligne pour sortir. La pause est normalement enregistrée après le code d'accès de la centrale. (e.g. 9).

Quand vous enregistrez un numéro, appuyez longuement sur jusqu'à ce que l'écran affiche "P". Vous pouvez continuer d'encoder le numéro de téléphone.

Si vous êtes abonné au service d'identification de l'appelant et que vous souhaitez afficher le nom de votre interlocuteur au lieu du numéro, enregistrez le numéro de téléphone complet (avec le code régional) dans votre répertoire.

Vous pouvez enregistrer plusieurs entrées sous le même nom. Cependant, pour éviter les doublons inutiles, vous ne pouvez enregistrer le numéro qu'une fois.

1. Appuyez sur . RÉPERTOIRE s'affiche.
2. Appuyez sur , faites défiler avec jusqu'à AJOUTER NOUV.
3. Appuyez sur . ENTRER NOM s'affiche.
4. Saisissez le nom et appuyez sur . ENTRER NUM. s'affiche.
5. Saisissez le numéro et appuyez sur .
6. AJOUTER NOUV s'affiche.
7. Saisissez le suivant nom et numéro que vous voulez stocker dans votre répertoire ou appuyez sur pour revenir au mode veille.

### SAISIR DES NOMS

Utilisez les lettres du clavier pour saisir des noms, par exemple, pour saisir TOM :

Appuyez une fois sur pour T.

Appuyez trois fois sur pour O.

Appuyez une fois sur pour M.

### CONSEILS POUR LA SAISIE

Appuyez sur pour effacer le dernier caractère ou chiffre.

Appuyez sur ou sur pour déplacer le curseur.

Appuyez sur pour insérer un espace.

Appuyez deux fois sur pour insérer un tiret.

## 4.2 Voir ou appeler un contact

1. Appuyez sur . Le symbole s'affiche.
2. Faites défiler avec ou jusqu'au contact désiré.  
OU  
Appuyez sur la première lettre du nom pour faire une recherche alphabétique. Le premier nom commençant par cette lettre ou par la lettre suivante de l'alphabet s'affiche. Faites défiler avec ou jusqu'au contact désiré.
3. Appuyez sur pour appeler ce contact ou sur pour revenir au mode veille.

### REMARQUE

Quand le nom est affiché, vous pouvez basculer entre le nom et le numéro en appuyant sur .

## 4.3 Modifier un nom et un numéro

1. Appuyez sur . RÉPERTOIRE s'affiche.
2. Appuyez sur . Faites défiler avec jusqu'à ÉDITER et appuyez sur .
3. Faites défiler avec ou jusqu'au contact que vous voulez modifier, ou cherchez alphabétiquement, puis appuyez sur . Le nom existant s'affiche.
4. Appuyez sur pour effacer le nom si nécessaire, puis saisissez le nouveau nom et appuyez sur . Le numéro existant s'affiche.
5. Appuyez sur pour effacer le numéro si nécessaire, puis saisissez le nouveau numéro et appuyez sur .
6. Appuyez sur pour retourner en mode de veille.

## 4.4 Supprimer un contact

1. Appuyez sur . RÉPERTOIRE s'affiche.
2. Appuyez sur . Faites défiler avec jusqu'à SUPPRIMER et appuyez sur .
3. Faites défiler avec ou jusqu'au contact que vous voulez supprimer, ou cherchez alphabétiquement, puis appuyez sur . CONFIRMER ? s'affiche.
4. Appuyez sur pour confirmer ou sur pour annuler.

## 4.5 Effacez toutes les entrées

1. Appuyez sur . RÉPERTOIRE s'affiche.
2. Appuyez sur . Faites défiler avec jusqu'à SUPPRIMER TO et appuyez sur .
3. CONFIRMER ? s'affiche.
4. Appuyez sur pour confirmer ou sur pour annuler.

## 5. Identification de l'appelant et journal des appels

### IMPORTANT

Pour pouvoir bénéficier de l'identification de l'appelant, vous devez d'abord vous abonner auprès de votre opérateur de réseau. Ce service est peut-être payant.

Pour être sûr de voir le nom de votre correspondant s'afficher, vous devez stocker le numéro complet, y compris l'indicatif régional, dans le répertoire.

Si le numéro de votre correspondant est masqué **INCONNU** s'affiche.

### 5.1 Identification de l'appelant

Si vous êtes abonné au service d'identification de l'appelant, le numéro de votre correspondant s'affiche avant que vous ne décrochiez (sauf s'il est masqué). L'écran peut afficher les 12 derniers chiffres ou caractères des numéros de téléphone et des noms.









Si le numéro de votre correspondant correspond à un contact de votre répertoire, c'est le nom qui s'affiche.

### 5.2 Journal des appels





Le journal des appels conserve en mémoire le numéro, la date et l'heure des 20 derniers appels que vous avez reçus.

Les détails de l'appel sont enregistrés dans le journal même si vous ne répondez pas à l'appel. Quand le journal est plein et qu'un nouvel appel est reçu, l'appel le plus ancien est automatiquement supprimé.









#### 5.2.1 Consulter le journal des appels

1. Appuyez sur  pour afficher le journal des appels. Si le journal est vide, **LISTE VIDE** s'affiche.
2. Appuyez sur  ou  pour faire défiler la liste.
  - Si vous avez répondu à l'appel, l'icône  s'affiche. S'il s'agit d'un appel manqué, l'icône  s'affiche. Quand vous atteignez la fin de la liste, l'afficheur montre -----.
  - Si le numéro de l'appelant correspond exactement à une entrée dans le répertoire, le nom de l'appelant s'affiche. Continuez à appuyer sur  pour voir la date et l'heure de l'appel et le numéro de l'appelant.
  - Si le numéro comporte plus de 12 chiffres, l'icône  s'affiche. Appuyez sur  pour voir les autres chiffres.









#### 5.2.2 Appeler un numéro du journal des appels

1. Appuyez sur  pour afficher le journal des appels.
2. Faites défiler avec  ou  jusqu'au numéro désiré.
3. Appuyez sur  pour appeler ce numéro.







### 5.2.3 Copier un numéro du journal des appels dans le répertoire

1. Appuyez sur  pour afficher le journal des appels.
  2. Faites défiler avec  ou  jusqu'au numéro désiré.
  3. Pressez  et naviguez avec  jusqu'à ENREG. NUM..
  4. Appuyez à nouveau sur . ENTRER NOM s'affiche.
  5. Saisissez le nom et appuyez sur . Le numéro s'affiche.
  6. Si nécessaire, modifiez le numéro, puis appuyez sur  pour confirmer.
- Voir "SAISIR DES NOMS" et "CONSEILS POUR LA SAISIE" en page 19.

### 5.2.4 Supprimer un numéro du journal







1. Appuyez sur  pour afficher le journal des appels.
2. Faites défiler avec  ou  jusqu'au numéro désiré et appuyez sur .
3. Faites défiler avec  jusqu'à SUPPRIMER et appuyez sur .
4. CONFIRMER ? s'affiche.
5. Appuyez sur  pour confirmer ou sur  pour annuler.

### 5.2.5 Vider le journal des appels

1. Appuyez sur  pour afficher le journal des appels.
2. Appuyez sur , faites défiler avec  jusqu'à SUPPRIMER TO et appuyez sur .
3. CONFIRMER ? s'affiche.
4. Appuyez sur  pour confirmer ou sur  pour annuler.









## 6. Horloge et réveil

### 6.1 Ajuster la date et l'heure

1. Appuyez sur , faites défiler avec  jusqu'à HORL./REVEIL et appuyez sur . DATE & HEURE s'affiche.
2. Appuyez sur  pour sélectionner.
3. Saisissez la date (exemple : 12-08-15 pour 12 août 2015) et appuyez sur  pour confirmer.
4. Saisissez l'heure à l'aide du clavier (p.ex. 06-30 pour 6:30) et appuyez sur  pour confirmer votre choix.

### 6.2 Réglage du réveil

Chaque combiné peut avoir un réglage du réveil différent.

1. Appuyez sur , faites défiler avec  jusqu'à HORL./REVEIL et appuyez sur .
2. Faites défiler avec  jusqu'à REGLER REV. et appuyez sur .
3. Appuyez sur  ou sur  pour sélectionner ACTIVÉ ou DÉACTIVÉ et appuyez sur  pour confirmer.
4. Si vous sélectionnez ON, saisissez l'heure en utilisant le clavier (p. ex 07-30 pour 7:30) et appuyez sur  pour confirmer.

### 6.3 Arrêter la sonnerie du réveil

Lorsque l'alarme sonne, appuyez sur n'importe quel bouton pour arrêter la sonnerie.

#### REMARQUE









Dès que l'alarme est activée, l'icône  s'affiche. Lorsque l'alarme sonne, l'icône  clignote.

## 7 Réglages personnalisés

### 7.1 Sonneries du combiné

#### 7.1.1 Volume de la sonnerie du combiné

Le volume de la sonnerie du combiné peut être réglé à 5 niveaux différents ou désactivé (OFF).

1. Appuyez sur , faites défiler avec  jusqu'à PERSONNALIS. et appuyez sur .
2. SONNERIES s'affiche, appuyez sur .
3. VOL SONNERIE s'affiche, appuyez sur .
4. Appuyez sur  ou sur  pour choisir le niveau (1 à 5 ou). DÉACTIVÉ ).
5. Appuyez sur  pour confirmer, ou sur  pour revenir au menu précédent.











#### REMARQUE

Quand le téléphone sonne, vous pouvez régler le volume en appuyant sur  ou sur .

#### 7.1.2 Mélodie de la sonnerie du combiné











Vous pouvez choisir différentes mélodies de sonnerie pour vos appels internes et externes. Vous avez le choix entre 5 mélodies.

Vous entendez un extrait de la sonnerie lorsque vous faites défiler les mélodies.

1. Appuyez sur , faites défiler avec  jusqu'à PERSONNALIS. et appuyez sur .
2. SONNERIES s'affiche, appuyez sur .
3. Faites défiler avec  jusqu'à CHOIX SONN. et appuyez sur .
4. Appuyez sur  ou sur  pour sélectionner la mélodie (1 à 5).
5. Appuyez sur  pour confirmer, ou sur  pour revenir au menu précédent.

#### 7.1.3 Bip des touches







Vous entendez un bip lorsque vous appuyez sur les touches du clavier. Vous pouvez activer ou désactiver ce bip.

1. Appuyez sur , faites défiler avec  jusqu'à PERSONNALIS. et appuyez sur .
2. SONNERIES s'affiche, appuyez sur .
3. Faites défiler avec  jusqu'à BIPS TOUCHES et appuyez sur .
4. Appuyez sur  ou sur  pour sélectionner ACTIVÉ ou DÉACTIVÉ .
5. Appuyez sur  pour confirmer, ou sur  pour revenir au menu précédent.

## 7.2 Nom du combiné

Si vous utilisez plusieurs combinés avec votre base T1, vous pouvez donner un nom à chacun d'entre eux pour les identifier plus facilement.

Un nom de combiné peut comporter jusqu'à 10 caractères.









1. Appuyez sur , faites défiler avec  jusqu'à PERSONNALIS. et appuyez sur .
2. Faites défiler avec  jusqu'à NOM COMBINE et appuyez sur .
3. Saisissez le nom du combiné et appuyez sur  pour confirmer.

Appuyez sur  pour supprimer le nom actuel.









Voir "SAISIR DES NOMS" et "CONSEILS POUR LA SAISIE" en page 19.

## 7.3 Décrochage automatique

Votre téléphone est configuré pour décrocher quand vous prenez le combiné sur la base ou le chargeur. Vous pouvez désactiver cette fonction pour ne décrocher qu'en appuyant sur .

1. Appuyez sur , faites défiler avec  jusqu'à PERSONNALIS. et appuyez sur .
2. Faites défiler avec  jusqu'à REPONSE AUTO et appuyez sur .
3. Appuyez sur  ou sur  pour sélectionner ACTIVÉ ou DÉSACTIVÉ.
4. Appuyez sur  pour confirmer, ou sur  pour revenir au menu précédent.

## 7.4 Langue









1. Appuyez sur , faites défiler avec  jusqu'à PERSONNALIS. et appuyez sur .
2. Faites défiler avec  jusqu'à LANGUE et appuyez sur .
3. Appuyez sur  ou  pour sélectionner votre langue préférée.
4. Appuyez sur  pour confirmer, ou sur  pour revenir au menu précédent.

## 8. Réglages de la base

### 8.1 Mode économique

Votre T1 offre un mode économique (ÉCO) qui réduit la puissance transmise et la consommation d'énergie lorsqu'il est activé.

Pour activer le mode éco:

1. Appuyez sur , faites défiler avec  jusqu'à REG. AVANCES et appuyez sur .
2. MODE ECO s'affiche, appuyez sur .
3. Appuyez sur  ou sur  pour sélectionner ACTIVÉ ou DÉSACTIVÉ.
4. Appuyez sur  pour confirmer, ou sur  pour revenir au menu précédent.









#### REMARQUE

Quand le mode éco est ACTIVÉ, la portée du combiné est réduite.

### 8.2 ECO PLUS











Quand ECO PLUS est activé, et le téléphone est resté inactif pendant 1 minute, l'alimentation de la base au combiné est coupée. Tout appel entrant ou une pression sur n'importe quelle touche vont réactiver le système jusqu'au moment où il est de nouveau rendu inactif après une inactivité d'une minute. Cette fonction est mise sur DÉSACTIVÉ par défaut.

Pour activer ECO PLUS :

1. Appuyez sur , faites défiler avec  jusqu'à REG. AVANCES et appuyez sur .
2. Faites défiler avec  jusqu'à ECO PLUS et appuyez sur .
3. Appuyez sur  ou sur  pour sélectionner ACTIVÉ ou DÉSACTIVÉ.
4. Appuyez sur  pour confirmer, ou sur  pour revenir au menu précédent.

### 8.3 Préfixe automatique

Vous pouvez régler le téléphone en sorte qu'il reconnaisse un numéro appelant et le remplace par un autre numéro. Le numéro à détecter peut compter jusqu'à 5 chiffres et il peut être remplacé par un numéro de jusqu'à 10 chiffres.

1. Appuyez sur , faites défiler avec  jusqu'à REG. AVANCES et appuyez sur .
2. Faites défiler avec  jusqu'à PRÉFIXE AUTO, appuyez sur .
3. DETECT. NUM. s'affiche. Appuyez sur .
4. Saisissez le numéro que vous voulez détecter et appuyez sur .
5. PRÉFIXE s'affiche, appuyez sur .
6. Saisissez le numéro avec lequel vous voulez remplacer le numéro détecté.
7. Appuyez sur  pour confirmer, ou sur  pour revenir au mode veille.

## 8.4 Durée flash (délai de rappel)









Ce réglage est utile pour avoir accès à certains réseaux et services téléphoniques PABX.

Le temps de rappel par défaut convient normalement pour votre pays et pour votre opérateur de réseau. Il est peu probable que vous devriez changer ce réglage sans un avis explicite de le faire.

1. Appuyez sur , faites défiler avec  jusqu'à REG. AVANCES et appuyez sur .
2. Faites défiler avec  jusqu'à DUREE FLASH et appuyez sur .
3. Appuyez sur  ou sur  pour sélectionner COURT, MOYEN ou LONG et appuyez sur  pour confirmer.

## 8.5 Mode de numérotation







Par défaut, votre T1 utilise la numérotation à fréquences vocales. Vous ne devez changer cela que si vous êtes connecté à un standard / PABX utilisant la numérotation par impulsions.

1. Appuyez sur , faites défiler avec  jusqu'à REG. AVANCES et appuyez sur .
2. Faites défiler avec  jusqu'à MODE NUM. et appuyez sur .
3. Appuyez sur  ou sur  pour sélectionner FRÉQ. VOCALE ou NUM. DÉCIMAL et appuyez sur  pour confirmer.

## 8.6 Changer le code PIN de la base

Certaines fonctions sont protégées par un code PIN à 4 chiffres que vous devez entrer pour modifier les réglages. Le code PIN par défaut est 0000. Vous pouvez choisir votre propre code.

Quand vous saisissez un code PIN, les chiffres apparaissent sous la forme \*\*\*\*.

1. Appuyez sur , faites défiler avec  jusqu'à REG. AVANCES et appuyez sur .
2. Faites défiler avec  jusqu'à CHANGER PIN et appuyez sur .
3. L'afficheur montre NOUVEAU ----. Saisissez le nouveau code PIN à 4 chiffres et appuyez sur .
4. CONFIRMER s'affiche. Re-saisissez le nouveau code PIN et appuyez sur  pour confirmer.

### IMPORTANT

Si vous changez le code PIN, prenez soin d'en garder une trace.

## 8.7 Souscrire un combiné supplémentaire

Vous pouvez souscrire jusqu'à 4 combinés à votre base T1 pour étendre votre réseau téléphonique sans avoir à installer des prises supplémentaires pour chaque nouveau téléphone.

Si vous avez acheté un multi-pack T1, tous les combinés supplémentaires sont déjà enregistrés sur la base.

Si vous avez acheté un combiné supplémentaire séparément, vous devez l'enregistrer sur la base avant de pouvoir l'utiliser.









## REMARQUE

Les piles du combiné doivent être complètement chargées avant de démarrer la souscription. Pendant le processus de prescription, tenez votre combiné près de la base. Les combinés fournis avec votre base TL sont déjà souscrits.

### Sur la base:

1. Enfoncez  pendant 5 secondes. La base reste en mode de prescription pendant 90 secondes.

### Sur le combiné:

1. Si le combiné n'est pas encore inscrit sur la base, appuyez sur , saisissez le code PIN à 4 chiffres (par défaut = 0000) et appuyez sur .
2. Si le combiné est déjà inscrit sur une base, appuyez sur , faites défiler avec  jusqu'à REG. AVANCES et appuyez sur .
3. Faites défiler avec  jusqu'à SOUSCRIRE et appuyez sur .
4. L'afficheur demande de saisir le code PIN à 4 chiffres (défaut = 0000). Saisissez-le et appuyez sur . Vous entendez un bip sonore quand l'inscription est réussie. Le combiné reçoit automatiquement un numéro disponible. Composez ce numéro pour vos appels internes.









## REMARQUE

Si la souscription échoue la première fois, répétez l'opération, au cas où le délai de souscription de la base aurait été dépassé. Si la base n'est pas trouvée au bout de quelques secondes, le combiné revient au mode veille. Réessayez de souscrire le combiné.

Si 4 combinés sont déjà souscrits à la base, la souscription échouera. Vous devrez alors dés-souscrire un combiné avant de pouvoir souscrire un nouveau.

## 8.8 Désenregistrer un combiné

Utilisez un combiné pour en désenregistrer un autre. Vous ne pouvez pas désenregistrer le combiné que vous utilisez.

1. Appuyez sur , faites défiler avec  jusqu'à REG. AVANCES et appuyez sur .
2. Faites défiler avec  jusqu'à DESOUSCRIRE et appuyez sur .
3. Entrez les 4 chiffres du code PIN (0000 par défaut) et appuyez sur .
4. Appuyez sur  ou  pour sélectionner le numéro du combiné que vous voulez désinscrire et appuyez sur . Vous entendez un bip de confirmation et l'afficheur revient au menu précédent.







## 8.9 Restaurer les réglages par défaut

Vous pouvez restaurer les réglages par défaut (d'usine) de votre T1.

Tous les combinés souscrits à la base seront conservés.

### IMPORTANT

Une remise à zéro de votre téléphone rétablit tous les réglages par défaut et efface toutes les entrées dans les listes des appels et rappels. Les entrées dans le répertoire sont conservées. Les autres combinés enregistrés sur la base reprennent uniquement l'heure par défaut.

1. Appuyez sur , faites défiler avec  jusqu'à REG. AVANCES et appuyez sur .
2. Faites défiler avec  jusqu'à RÉINITIALISE et appuyez sur .
3. RÉINITIALISE ? s'affiche.
4. Appuyez sur  pour confirmer, ou sur  pour revenir au menu précédent. Votre T1 redémarre automatiquement.

### REMARQUE

Après une remise à zéro, le combiné vous demande d'ajuster la date et l'heure. Voir page 23.

## 8.10 Réglages par défaut

Réponse auto	DÉSACTIVÉ
Mélodie de la sonnerie	1
Volume de la sonnerie	3
Volume de l'écouteur	2
Volume mains libres	3
Répertoire	Inchangé
Journal des appels	Vide
Liste des appels émis (Bis)	Vide
Code PIN	0000
Mode de numérotation	Fréquences vocales
Mode économique	DÉSACTIVÉ

## 9. Aide

### Pas de tonalité

- Utilisez uniquement le cordon téléphonique fourni.
- Vérifiez que le cordon téléphonique est correctement branché.
- Vérifiez l'alimentation électrique.

### Pas d'affichage

- Vérifiez que les piles sont correctement installées et complètement chargées. Utilisez uniquement les piles rechargeables fournies.
- Vérifiez que le combiné est allumé. Appuyez longuement sur .
- Réinitialisez la base en enlevant les piles et en débranchant l'alimentation électrique. Attendez environ 15 secondes avant de rebrancher. Attendez au moins une minute que la base et le combiné se synchronisent.

### Le symbole clignote

- Le combiné est hors de portée. Rapprochez-vous de la base.
- Vérifiez que le combiné est bien souscrit à la base.
- Vérifiez l'alimentation électrique.

### Le clavier ne semble pas fonctionner

- Vérifiez que le clavier n'est pas verrouillé.

### Le symbole ne défile pas pendant la charge

- Ajustez légèrement le combiné sur la base.
- Nettoyez les contacts avec un linge légèrement imbibé d'alcool.
- Vérifiez l'alimentation électrique.
- Les piles sont complètement chargées. Dans ce cas, l'icône  apparaît sur l'afficheur.

### Pas d'identification de l'appelant

- Vérifiez votre abonnement auprès de votre opérateur réseau.
- Votre correspondant a peut-être masqué son numéro.
- Pas d'enregistrement correspondant dans votre répertoire. Vérifiez que le nom et le numéro (y compris l'indicatif régional) sont correctement entrés dans votre répertoire.

### Impossible de souscrire un combiné à la base

- Vous pouvez souscrire un maximum de 4 combinés à une base T1. Vous devez désenregistrer un combiné afin de pouvoir souscrire un nouveau.
- Vérifiez que vous avez entré un code PIN correct (0000 par défaut).
- Vérifiez que vous êtes à au moins un mètre d'autres appareils électriques pour éviter les interférences pendant la souscription.

### Le combiné ne sonne pas

- La sonnerie du combiné est peut-être désactivée.

## Ronflement sur mon téléphone ou sur d'autres appareils électriques proches

- Placez votre T1 à au moins un mètre d'autres appareils électriques ou de gros objets métalliques afin d'éviter tout risque d'interférence.

## 10. Informations générales

### **IMPORTANT**

*Cet appareil n'est pas conçu pour effectuer des appels d'urgence en cas de coupure de courant. Vous devez donc prévoir une alternative pour appeler les services d'urgence.*

*Cet appareil est destiné à être utilisé sur des réseaux téléphoniques analogiques publics et des standards privés en Europe.*

### **Importantes instructions de sécurité**

Lorsque vous utilisez votre téléphone, veillez à prendre ces simples précautions de sécurité afin de prévenir tout risque d'incendie, d'électrocution, de blessure ou de dégâts matériels:

- Ne bloquez pas les fentes d'aération et les ouvertures du téléphone. Ne placez pas le téléphone sur une plaque chauffante ou sur un radiateur. Assurez-vous que l'endroit où est placé votre appareil est bien ventilé.
- N'utilisez pas l'appareil lorsque vous êtes mouillé ou dans l'eau.
- N'utilisez pas l'appareil à proximité d'une source d'eau (par exemple près d'une baignoire, d'un évier ou d'une piscine).
- Ne placez aucun objet sur le cordon électrique. Placez le cordon électrique de manière à ne pas marcher dessus.
- N'insérez jamais d'objets dans les fentes d'aération de l'appareil au risque de provoquer un incendie ou une électrocution.
- Débranchez l'appareil de la source de courant électrique avant de le nettoyer. N'utilisez pas de produits nettoyants liquides ou en aérosols. Nettoyez l'appareil à l'aide d'un linge humide.
- Ne démontez jamais l'appareil. Si votre appareil nécessite un entretien ou une réparation, veuillez appeler le service après-vente dont le numéro se trouve dans ce mode d'emploi.
- Ne surchargez pas les prises électriques murales et les rallonges.
- Évitez d'utiliser l'appareil pendant un orage. Utilisez un protecteur de surtension pour protéger l'appareil.
- N'utilisez pas ce téléphone pour signaler une fuite de gaz, surtout si vous vous trouvez à proximité de la conduite de gaz.

### **IMPORTANT**

*Utilisez uniquement l'adaptateur secteur fourni pour prévenir les risques d'incendie.*

### **Débranchez immédiatement le téléphone sans fil de la prise de courant:**

- Si le câble électrique est endommagé ou coupé.
- Si du liquide a été renversé sur l'appareil.
- Si l'appareil a été exposé à la pluie ou à l'eau. Ne récupérez pas le combiné ou la base avant d'avoir débranché le câble d'alimentation et le cordon téléphonique de leurs prises respectives. Récupérez alors l'appareil par les câbles débranchés.
- Si l'appareil est tombé ou si le boîtier est endommagé.

- Si le fonctionnement de l'appareil change notablement.

## Instructions d'installation

- Lisez et comprenez toutes les instructions et conservez-les pour référence future.
- Prenez en compte tous les avertissements et toutes les instructions indiqués sur l'appareil.
- N'installez pas l'appareil près d'une baignoire, d'un évier ou d'une douche.
- Utilisez ce téléphone uniquement avec la source de courant indiquée sur l'étiquette. Si vous n'êtes pas sûr du type de courant électrique de votre domicile, renseignez-vous auprès de votre fournisseur ou de la compagnie d'électricité locale.
- Ne posez pas cet appareil sur un chariot, un support ou une table instables. L'appareil pourrait tomber et être sérieusement endommagé.
- Réglez uniquement les commandes décrites dans le mode d'emploi. Un mauvais réglage des autres commandes pourrait endommager l'appareil et nécessiter d'importantes réparations pour remettre l'appareil en état de fonctionner.
- Nettoyez cet appareil avec un linge doux et humide. N'utilisez aucun produit chimique ou produit de nettoyage pour nettoyer ce téléphone.
- Utilisez uniquement le câble électrique fourni avec l'appareil. L'utilisation d'autres câbles pourrait endommager l'appareil.
- Ce téléphone nécessitant une alimentation secteur pour fonctionner, vous devriez avoir chez vous au moins un téléphone pouvant fonctionner sans électricité, en cas de coupure de courant.
- Pour éviter de provoquer des interférences sur d'autres appareils, ne placez pas la base du téléphone près d'un téléviseur, d'un four à micro-ondes ou d'un magnétoscope.

## Instructions de sécurité pour les piles

- Ne brûlez pas, ne démontez pas, ne découpez pas et ne percez pas la pile. Celle-ci contient des produits toxiques qui pourraient fuir et provoquer des blessures.

### **IMPORTANT**

*L'utilisation d'une pile de type incorrect peut entraîner des risques d'explosion. Utilisez uniquement le bloc de piles fourni avec votre téléphone ou une pile de rechange autorisée, recommandée par le fabricant.*

- Tenez le bloc de piles hors de portée des enfants.
- Retirez le bloc de piles si vous n'utilisez pas l'appareil pendant plus d'un mois.
- Ne jetez pas le bloc de piles au feu, car il pourrait exploser.
- Les blocs de piles rechargeables qui alimentent cet appareil doivent être éliminés correctement et il est peut-être obligatoire de les recycler. Ceci est indiqué sur l'étiquette. Adressez-vous à votre centre local de recyclage pour connaître les méthodes d'élimination appropriées.

## CONSERVEZ CES INSTRUCTIONS

### Nettoyage

- Nettoyez le combiné et la base (ou le chargeur) avec un chiffon humide ou un linge antistatique.

- N'utilisez jamais de produits de nettoyage domestiques: ceci pourrait abîmer l'appareil. N'utilisez jamais un chiffon sec, ceci pourrait provoquer une décharge d'électricité statique.

## Environnement

- N'exposez jamais le produit directement au soleil.
- Le combiné peut chauffer pendant la charge des piles ou après une longue utilisation. Ceci est normal. Néanmoins, nous vous recommandons de ne pas poser l'appareil sur un meuble ancien ou vernis.
- Ne posez pas votre appareil sur un tapis ou autre matériau pouvant relâcher des fibres, et assurez-vous que l'air circule librement sur toutes ses faces.
- N'immergez pas votre produit et ne l'utilisez pas dans des endroits humides tels que salles de bains.
- N'exposez pas votre produit au feu, aux substances explosives ou à tout autre environnement dangereux.
- Votre téléphone peut éventuellement être endommagé par la foudre. Nous vous recommandons de débrancher l'alimentation électrique et le cordon téléphonique pendant un orage.

## Instructions relatives à l'élimination des produits usagés

### *Instructions relatives à l'élimination des produits usagés pour les usagers domestiques*

Lorsque vous n'avez plus besoin de votre produit, enlevez les piles et recyclez-les, ainsi que le produit lui-même, conformément à la réglementation locale. Pour plus d'informations, contactez les autorités locales ou votre détaillant.

### *Instructions relatives à l'élimination des produits usagés pour les usagers non domestiques*

Les commerces et industries doivent contacter leurs fournisseurs et vérifier les termes et conditions de leur contrat d'achat afin de s'assurer que ce produit n'est pas mélangé à d'autres déchets industriels.

## Garantie pour les produits grand public et les accessoires

Merci d'avoir acheté ce produit de marque Motorola fabriqué sous licence par Suncorp Technologies Limited, 2/F, Shui On Centre, 6-8 Harbour Road, Hong Kong. ("SUNCORP")

### *Que couvre cette garantie?*

Sous réserve des exclusions indiquées ci-dessous, la société SUNCORP garantit que ce produit ("produit") de marque Motorola ou cet accessoire certifié ("accessoire") vendu pour être utilisé avec ce produit, fabriqués par Suncorp, est exempt de défauts de matériaux et de fabrication, sous réserve d'une utilisation normale pendant la période indiquée ci-dessous. La présente garantie limitée est votre unique garantie et n'est pas transférable.

### *Qui bénéficie de cette garantie?*

Seul l'acheteur initial du Produit peut bénéficier de cette garantie, qui n'est pas transférable.

## Que fera SUNCORP?

SUNCORP ou son distributeur agréé, réparera ou remplacera gratuitement tout produit ou accessoire qui ne serait pas conforme à la présente garantie limitée, à sa discrétion et pendant une période commercialement raisonnable. Nous pourrions utiliser des produits ou accessoires remis à neuf, d'occasion ou neufs dont les fonctionnalités sont équivalentes.

## Quelles sont les autres limites?

TOUTE GARANTIE IMPLICITE, Y COMPRIS, SANS LIMITATION, LES GARANTIES IMPLICITES DE QUALITÉ MARCHANDE ET D'ADAPTATION À UN USAGE PARTICULIER, SERA LIMITÉE À LA DURÉE DE LA PRÉSENTE GARANTIE, SINON LA RÉPARATION OU LE REMPLACEMENT COUVERTS PAR CETTE GARANTIE LIMITÉE EXPLICITE CONSTITUERONT LE RECOURS EXCLUSIF DU CONSOMMATEUR ET SERONT FOURNIS EN LIEU ET PLACE DE TOUTES LES AUTRES GARANTIES, EXPLICITES OU IMPLICITES. EN AUCUN CAS MOTOROLA OU SUNCORP NE POURRONT ÊTRE TENUS RESPONSABLES, SOIT PAR CONTRAT OU PRÉJUDICE (Y COMPRIS NÉGLIGENCE) DE DOMMAGES OU COMPENSATIONS EXCÉDANT LE PRIX D'ACHAT DU PRODUIT OU ACCESSOIRE, NI DE DÉGÂTS D'AUCUNE SORTE, INDIRECTS, FORTUITS, PARTICULIERS OU IMMATÉRIELS, NI DE PERTE DE REVENUS, DE BÉNÉFICES, D'ACTIVITÉS, DE DONNÉES OU DE TOUTE AUTRE PERTE FINANCIÈRE RÉSULTANT, OU EN RAPPORT AVEC, L'APTITUDE OU L'INAPTITUDE À UTILISER LES PRODUITS OU ACCESSOIRES DANS LA MESURE OÙ DE TELLES RÉCLAMATIONS POURRAIENT ÊTRE DÉCLINÉES PAR LA LOI.

Certaines juridictions n'autorisant pas l'exclusion ou la limitation des dommages fortuits ou consécutifs, ou la limitation de la durée d'une garantie implicite, les limitations ou exclusions susmentionnées peuvent ne pas vous concerner. La présente garantie vous accorde des droits légaux spécifiques et vous pouvez aussi avoir d'autres droits différents d'une juridiction à une autre.

Produits garantis	Durée de garantie
Produits grand public	Deux (2) ans à compter de la date d'achat du produit par l'acheteur initial.
Accessoires (batteries, adaptateur(s) secteur et câbles)	Quatre-vingt-dix (90) jours à compter de la date d'achat des accessoires par l'acheteur initial.
Produits ou accessoires réparés ou remplacés	La durée la plus longue entre la période restante de la garantie originale et quatre-vingt-dix (90) jours à compter de la date de retour du produit au consommateur.

## Exclusions

**Usure normale.** L'entretien périodique, la réparation et le remplacement des pièces en raison de l'usure normale sont exclus de la présente garantie.

**Batteries.** Seules les batteries dont la pleine capacité est inférieure à 80% de leur capacité nominale et les piles qui fuient sont couvertes par cette garantie limitée.

**Emploi abusif et mauvaise utilisation.** Tout défaut ou dégât résultant : (a) l'utilisation, la mise en œuvre et le stockage inappropriés, la mauvaise utilisation ou l'emploi abusif, les accidents ou la négligence tels que dégâts matériels (fissures, rayures, etc.) à la surface du produit résultant d'une mauvaise manipulation, (b) d'un contact avec des liquides, de l'eau, la pluie, une humidité élevée, une forte transpiration, le sable ou autres saletés, une température excessive ou la nourriture ; (c) de la soumission des produits ou accessoires à une utilisation ou à des conditions anormales, ou (d) d'autres actes ou omissions ne pouvant être imputés ni à Motorola ni à SUNCORP ne sont pas couverts par la présente garantie.

**Utilisation de Produits ou d'Accessoires d'autres marques que Motorola.** Les défauts ou dégâts résultant de l'utilisation de Produits, Accessoires ou périphériques d'autres marques que Motorola ou non approuvés par Motorola, ne sont pas couverts par cette garantie.

**Entretien ou modifications non autorisés.** Les défauts ou dégâts résultant de réparations, essais, réglages, installation, entretien, transformation ou modification, effectués par des tiers autres que Motorola, SUNCORP ou leurs centres de service après-vente agréés ne sont pas couverts par cette garantie.

**Produits détériorés.** Les Produits ou Accessoires dont (a) les étiquettes portant le numéro de série ou la date ont été retirées, modifiées ou effacées, (b) les bandes de garantie totalement ou partiellement rompues, (c) les numéros de série non correspondants et (d) les boîtiers ou pièces non conformes ou de marques autres que Motorola ne sont pas couverts par cette garantie.

**Services de communications.** Les défauts, dégâts ou pannes des Produits ou Accessoires, provoqués par tout service ou signal auquel vous êtes abonné(e), ou que vous utilisez avec les Produits ou Accessoires ne sont pas couverts par cette garantie.

### **Comment exercer la garantie ou obtenir d'autres renseignements?**

Pour toute assistance, veuillez appeler le: (+33) 0825 244 245

Vous recevrez des instructions pour l'expédition, à vos frais, des produits ou accessoires à un dépositaire de SUNCORP.

Il est de la responsabilité de l'acheteur de contacter le service après-vente ou le distributeur agréé le plus proche et de faire parvenir, à ses propres risques, le produit concerné au dit service après-vente agréé.

### **Service après-vente agréé**

Pour faire réparer votre produit, vous devrez fournir : (a) le produit ou l'accessoire ; (b) la facture originale portant la date et le lieu de l'achat et le nom du fournisseur ; (c) si une carte de garantie se trouvait dans l'emballage, cette carte de garantie remplie portant le numéro de série du produit ; (d) une description écrite du problème et, le plus important, (e) votre adresse et votre numéro de téléphone.

## Informations techniques

### *Combien de téléphones puis-je avoir?*

Tous les équipements téléphoniques disposent d'un Loading factor qui sert à calculer le nombre d'équipements pouvant être connectés à une seule ligne téléphonique. Le Loading factor de votre T1 est 25; le Loading factor maximum autorisé est 125. Si le 125 est dépassé, il se peut que les téléphones ne sonnent pas. Même si le Loading factor est inférieur à 125, la sonnerie de différents types de téléphones n'est pas assurée.

Tout combiné et chargeur supplémentaire que vous souscrivez doit avoir un Loading factor de 0.

### **Connexion à un standard**

Ce produit est conçu pour être connecté au réseau téléphonique public et aux standards compatibles en Europe.

### **Durée flash**

Vous devrez peut-être utiliser cette fonction si vous êtes relié à un standard. Renseignez-vous auprès du fournisseur de votre PABX.

<Cette page a été laissée blanche intentionnellement>

## Declaration of Conformity (DoC)

Suncorp declares that the following products:

Brandname: Motorola  
Type: T101, T102, T103 and T104  
Descriptions: DECT phone without telephone answering machine (T10x) and their multi-handset versions.

to which this declaration related is in conformity with the essential requirements of the following directives of the Council of the European Communities:

- R&TTE Directive (1999/5/EC)
- Ecodesign Directive (2009/125/EC)

The products are compliant with the following standards:

Safety: EN60950-1:2006+A11:2009+A1:2010+A12:2011+A2:2013  
EMC: EN301489-1 v1.9.2 and EN301489-6 v1.3.1  
RF Spectrum: EN301406 v2.1.1  
Ecodesign: EC No 278/2009, 6 April 2009

For and on behalf of Suncorp Technologies Limited,

Signature: \_\_\_\_\_

Printed name & Position: CW Cheung – Chief Technical Officer

Date: March 30, 2015

Place: 2/F, Shui On Centre, 6-8 Harbour Road, Hong Kong

Fabriqué, distribué ou vendu par Suncorp Technologies Ltd. , titulaire officiel de la licence pour ce produit. MOTOROLA et le logo M stylisé sont des marques déposées de Motorola Trademark Holdings, LLC. et sont utilisés sous licence. Toutes les autres marques sont la propriété de leurs propriétaires respectifs.  
© 2015 Motorola Mobility LLC. Tous droits réservés.

Version 10 (FR.4)

