



motorola

Motorola O2

Telefono cordless digitale

IDEALE PER L'USO ALL'ESTERNO



Modelli: O201, O202, O203 e O204

Avvertenza: Caricare il ricevitore per 24 ore prima dell'uso.

Benvenuto...

nel tuo nuovo Telefono Cordless Digitale Motorola O2!

- Cordless con portata ultra lunga a 360°, fino a 1 km.¹
- Il design robusto e la composizione solida rendono il telefono Motorola O2 ideale per l'uso esterno.
- Resistente alla polvere e all'acqua. Può essere immerso in acqua fino a 1 metro di acqua per un massimo di 30 minuti.
- Perfetto per ambienti molto umidi (con grado di protezione IP67).
- Clip per cintura o cordino opzionali per la massima flessibilità durante il trasporto.
- Base libera per installazione a parete e caricatore del cordless.
- Ingrandisci il carattere durante la composizione per una migliore leggibilità.
- Carica a induzione.
- Possibilità di registrare fino a 11 cordless su una singola base e registrare ciascun cordless con un massimo di 4 basi
- Tutti i telefoni sono completamente senza fili per poter essere posizionati in qualsiasi punto entro una certa portata.
- Rubrica con 200 Nomi e numeri.
- Copiare le voci della rubrica tra i cordless.
- ID Chiamante mostra chi sta chiamando e visualizza i dettagli degli ultimi 50 chiamanti in un elenco di chiamate.²
- Effettuare chiamate interne, trasferire chiamate esterne, tenere una conversazione a 3 vie tra due chiamanti interni e un chiamante esterno.

Hai bisogno di aiuto?

Se hai qualche problema ad impostare o utilizzare il tuo O2, ti preghiamo di contattare Il Servizio Clienti su 800 910 428. In alternativa, puoi trovare informazioni nella sezione "Aiuto" nel retro di questa guida.

¹Quando si utilizza l'antenna lunga e quando c'è una linea di visuale libera tra la base e il cordless. Qualsiasi ostacolo tra la base e il cordless ridurrà significativamente la portata.

²È necessario abbonarsi alla funzione di ID Chiamante della propria rete per utilizzare queste funzioni. È possibile che sia richiesto di sottoscrivere un abbonamento a pagamento.

Si prega di notare che questa apparecchiatura non è progettata per effettuare telefonate di emergenza in mancanza di elettricità. Dovrebbero essere presi provvedimenti alternativi per l'accesso ai servizi di emergenza.

Questa Guida Utente ti fornisce tutte le informazioni di cui hai bisogno per ottenere il meglio dal tuo telefono.

Prima di effettuare la prima chiamata è necessario impostare il telefono. Segui le semplici istruzioni riportate nella sezione “Per Iniziare”, che trovi nelle pagine successive.

IMPORTANTE

Utilizzare solo il cavo telefonico in dotazione.

Hai tutto?

- Cordless O2 con antenna standard
- Base O2
- Caricatore O2
- Adattatore per la base
- Adattatore per il caricatore
- 1 x Clip per cintura (pre-installata)
- Cavo telefonico
- Batteria NiMH da 750 mAh (pre-installata)
- Antenna a lungo raggio
- Viti e spine per il montaggio a muro

Se hai acquistato un pacchetto multiplo O2 avrai anche questi elementi aggiuntivi:

Abbiamo compiuto ogni sforzo in design, ricerca, ingegneria e gestione delle forniture per creare prodotti migliori per tutti, focalizzandoci sia sulla responsabilità sociale che ambientale.

- Cordless O2 con antenna standard
- Caricatore O2
- Adattatore per il caricatore
- 1 x Clip per cintura (pre-installata)
- Batteria NiMH da 750 mAh (pre-installata)
- Antenna a lungo raggio
- Viti e spine per il montaggio a muro



ECOMOTO: una convergenza di sforzi di marketing, design, ricerca, ingegneria e gestione delle forniture che porta a prodotti migliori per tutti. Una visione olistica che si concentra sulla responsabilità sociale e ambientale. Una passione e un punto di vista condiviso.

La cosa giusta da fare.

- Soddisfa e/o supera i requisiti normativi ambientali EMEA.
- Confezione eco-compatibile con almeno il 20% di materiale riciclato.
- La custodia del telefono è costruita con almeno il 15% di plastica riciclata.
- Caricatore ad efficienza energetica che rispetta i requisiti del Codice di Condotta dell'UE.
- La funzione ECO riduce la potenza trasmessa quando il telefono è in modalità standby, fare riferimento a pagina 37.

1. Per iniziare	7
2. Conosci il tuo telefono	11
3. Utilizzo del telefono	16
3.1 Accendere/spegnere il cordless.....	16
3.2 Effettuare una chiamata.....	16
3.3 Effettuare una chiamata tramite preselezione.....	16
3.4 Effettuare una chiamata utilizzando i tasti di chiamata rapida.....	16
3.5 Effettuare una chiamata in vivavoce.....	16
3.6 Chiamare dalla rubrica.....	16
3.7 Chiamare dal Registro Chiamate.....	16
3.8 Rispondere a una chiamata.....	17
3.9 Rispondere a una chiamata in vivavoce.....	17
3.10 Regolazione del volume.....	17
3.11 Segretezza.....	17
3.12 Terminare una chiamata.....	17
3.13 Interfono.....	18
3.13.1 Effettuare una chiamata interna.....	18
3.13.2 Ricevere una chiamata interna.....	18
3.13.3 Trasferire una chiamata.....	18
3.13.4 Chiamata in conferenza a 3 vie.....	18
3.14 Bloccare la tastiera.....	19
4. Rubrica	20
4.1 Comporre le voci della rubrica.....	20
4.2 Memorizzare una voce.....	20
4.3 Inserimento contatti.....	20
4.4 Mappa dei caratteri.....	21
4.5 Inserire una pausa.....	21
4.6 Cercare una voce.....	21
4.7 Visualizzare i dettagli di una voce.....	22
4.8 Modificare una voce.....	22
4.9 Copiare una voce su un altro cordless.....	22
4.10 Assegnare una suoneria.....	23

4.11	Cancellare una voce	23
4.12	Memorizzare un numero di chiamata rapida	23
4.13	Cancellare un numero di chiamata rapida	24
4.14	Accedere alla rubrica durante una chiamata	24
4.15	Copiare la rubrica su un altro cordless	24
4.16	Controllare lo stato della memoria	24
4.17	Cancellare tutte le voci	24
5.	Registri chiamate	25
5.1	Avviso nuove chiamate	25
5.2	Visualizzare i dettagli della chiamata	25
5.3	Salvare un numero in rubrica dai Registri delle Chiamate	26
5.4	Eliminare una voce dai Registri delle Chiamate	26
5.5	Eliminare tutti i Registri delle Chiamate	26
5.6	Ricomporre l'ultimo numero	27
5.7	Visualizzare e comporre un numero nell'elenco di ricomposizione	27
5.8	Copiare un numero ricomposto nella rubrica	27
5.9	Cancellare una voce della lista di ricomposizione	27
6.	Agenda	28
6.1	Aggiungere un nuovo evento	28
6.2	Disattivare il suono della notifica del promemoria	28
6.3	Visualizzare i dettagli dell'evento	28
6.4	Modificare un evento	29
6.5	Eliminare un evento	29
6.6	Eliminare tutti gli eventi	29
7.	Orologio e Sveglia	30
7.1	Impostare manualmente data e ora	30
7.2	Impostare la sveglia	30
7.3	Impostare il formato dell'ora	30
8.	Impostazioni del cordless	31
8.1	Impostare la suoneria del cordless	31

8.2	Impostare il volume della suoneria del cordless	31
8.3	Impostare il volume del cordless	31
8.4	Modificare il nome del cordless	32
8.5	Modificare la lingua del display	32
8.6	Modificare lo sfondo	32
8.7	Impostare il salvaschermo	33
8.8	Impostare lo spegnimento automatico della luce	33
8.9	Attivare/disattivare la funzione Risposta Automatica	33
8.10	Attivare/disattivare il segnale acustico dei tasti	33
8.11	Impostare il codice di accesso PBX	34
9.	Impostazioni della base	35
9.1	Impostare la suoneria della base	35
9.2	Impostare il volume della suoneria della base	35
9.3	Modificare la modalità di composizione	35
9.4	Impostare la priorità dello squillo	35
9.5	Modificare la modalità di richiamata	36
9.6	Modificare il PIN di sistema	36
9.7	Ripristinare il telefono	37
9.8	Attivare/disattivare la modalità ECO	37
9.9	Attivare/disattivare la modalità ECO PLUS	37
9.10	Impostazioni predefinite	38
10.	Registrazione	39
10.1	Registrazione un cordless	39
10.2	Selezionare una base	39
10.3	Annullare la registrazione di un cordless	40
11.	Aiuto	41
12.	Informazioni generali	42
13.	Fissaggio a parete	48

1. Per iniziare

IMPORTANTE

Nonostante il cordless O2 sia resistente all'acqua, raccomandiamo di non posizionare la base principale o il caricatore in bagno o in altre aree umide.

Posizione

È necessario posizionare la base dell'O2 entro 2 metri dalla rete elettrica e dalla presa a muro del telefono, in modo che i cavi li raggiungano. La presa di corrente deve essere installata vicino alle attrezzature e deve essere facilmente accessibile.

Assicurarsi che sia ad almeno 1 metro di distanza dagli altri apparecchi elettrici in modo da evitare interferenze. Il tuo O2 funziona tramite l'invio di segnali radio tra il cordless e la base telefonica. La forza del segnale dipende da dove posizioni la base. Sistemandola il più alto possibile si garantirà un segnale migliore.

PORTATA DEL SEGNALE DEL CORDLESS

L'unità ha due antenne che possono essere utilizzate con il cordless:

Antenna con portata standard: *Portata all'esterno 600 metri¹*

Portata all'interno 50 metri¹

Antenna a lungo raggio:

Portata all'esterno 1 km¹

Portata all'interno 50 metri¹

¹Quando c'è una linea di visuale libera tra la base e il cordless. Qualsiasi ostruzione tra la base e il cordless ne ridurrà significativamente la portata.



Per cambiare le antenne basta semplicemente svitare (in senso antiorario) l'antenna con portata standard e sostituire con l'antenna a lungo raggio.

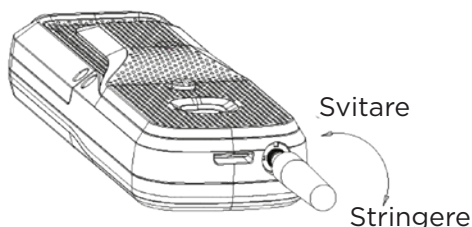

Unscrew the aerial anti-clockwise when the screen is facing you. - Svitare l'antenna in senso antiorario tenendo lo schermo davanti a te.



POTENZA DEL SEGNALE

L'icona  sul tuo telefono cordless indica che ti trovi nel raggio di portata della base. Quando è fuori dal raggio della base, l'icona  lampeggia. Se stai effettuando una chiamata, sentirai un segnale acustico di avvertimento.

La linea si bloccherà se il cordless esce dal raggio del segnale della base.
Avvicinati al base. Il cordless si ricollegherà automaticamente alla base.



Impostazione

IMPORTANTE

La stazione base deve essere sempre collegata alla rete elettrica principale. Non collegare il cavo della linea telefonica nella presa a muro fino a quando il telefono non è completamente carico. Utilizzare solo l'adattatore di alimentazione e il cavo telefonico forniti con il prodotto.

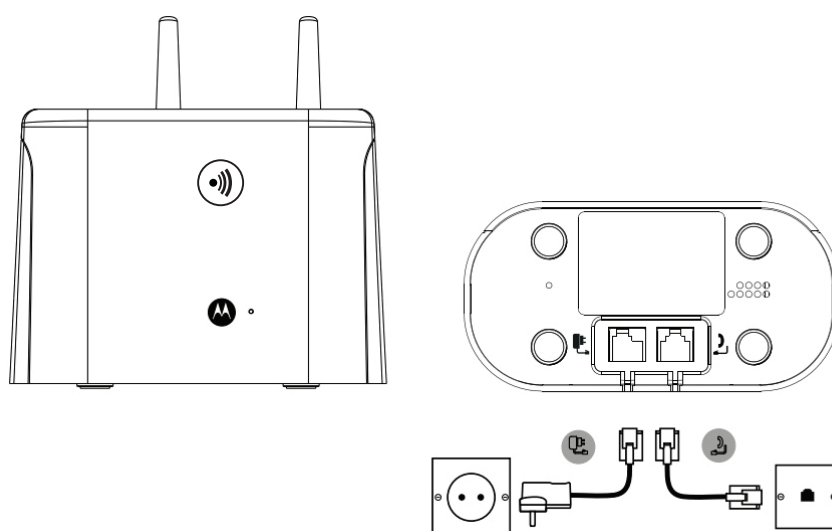

Connettere la base

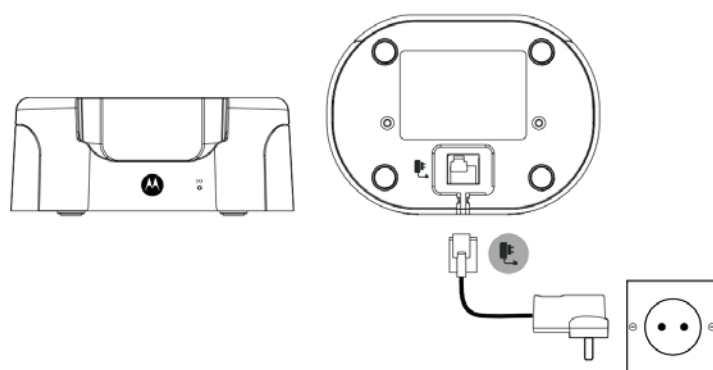

1. Inserire il cavo della linea telefonica nella presa contrassegnata con  sul retro della base.
2. Inserire l'alimentatore nella presa contrassegnata con  sul retro della base e inserire l'altra estremità del cavo nella presa a muro. La luce verde In carica/In uso si accende e si avvertirà un suono di conferma.

Installazione e ricarica del portatile



1. Inserire l'adattatore di rete nella presa contrassegnata con  sul lato inferiore del caricabatteria e inserire l'altra estremità nella presa di rete.
2. La batteria Ni-MH da 750 mAh è preinstallata. Se si sta caricando la batteria per la prima volta, posizionare il cordless sul caricatore per almeno 24 ore continuative.
3. Quando il cordless è completamente carico, l'icona  appare fissa sul display. Il display mostrerà l'ora e il numero del cordless (ad esempio 2) per indicare che è stato registrato sulla base. Collegare l'altra estremità del cavo della linea telefonica (assicurarsi che un'estremità sia già inserita nella base) nella presa a muro del telefono.

Sostituzione della batteria del cordless

1. Svitare la clip per cintura, quindi svitare le 4 viti sul coperchio della batteria (le viti rimarranno attaccate allo sportello del vano batteria) dal retro del telefono e inserire la batteria ricaricabile Ni-MH da 750 mAh in dotazione.

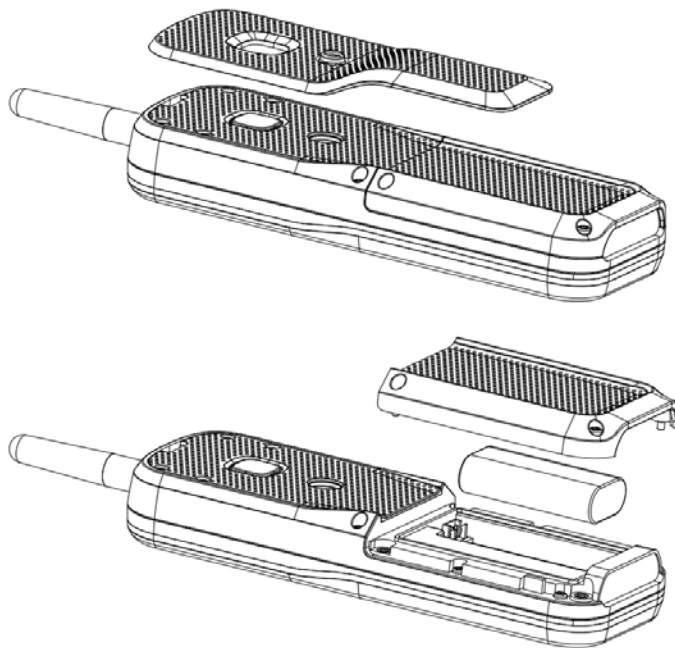



1. Rimontare il coperchio della batteria e avvitarlo in posizione. Infine, avvitare la clip per cintura.

IMPORTANTE

Attenzione! Utilizzare solo le batterie Ni-MH ricaricabili approvate (batteria ricaricabile Ni-MH da 750 mAh) e in dotazione con il tuo O2.

BATTERIA SCARICA

Se viene mostrata l'icona  si avverte un bip di avviso ogni 30 minuti durante una chiamata, è necessario ricaricare il cordless prima di poterlo riutilizzare. Quando il dispositivo è in carica, l'icona  si muoverà sul display.

PRESTAZIONI BATTERIE

In condizioni ideali, le batterie completamente cariche dovrebbero consentire fino a 12 ore di conversazione o fino a 250 ore in standby con una singola carica.¹

Si noti che le nuove batterie non raggiungono la loro piena capacità fino a quando non sono state utilizzate in modo normale per diversi giorni.

Per mantenere le batterie nelle condizioni migliori, lasciare il cordless scollegato dal caricabatteria per alcune ore ogni volta.

Far funzionare le batterie almeno una volta alla settimana le aiuterà a durare il più possibile.

La capacità di carica delle batterie ricaricabili si ridurrà con il tempo man mano che si consumano, con meno tempo di conversazione/standby. Eventualmente dovranno essere sostituite (vedi pagina 9).

Dopo aver caricato il telefono per la prima volta, il tempo di ricarica successivo è di circa 6-8 ore in un giorno. Le batterie e il cordless potrebbero surriscaldarsi durante la ricarica. Ciò è normale.

¹ Tutti i tempi di conversazione e standby sono approssimativi e dipendono dalle funzioni selezionate e dal modello utilizzato.

Schermata di Benvenuto

1. Apparirà brevemente la schermata di Benvenuto, quindi verrà visualizzato un elenco di paesi.
2. Scorrere con ▲ o ▼ fino al proprio paese (operatore) e premere **Selezione**. Il cordless e la base verranno ripristinati per caricare le impostazioni corrette. A questo punto sarà visualizzata la schermata di standby e il telefono è pronto per l'uso.

È possibile comunque effettuare e ricevere chiamate senza prima selezionare il proprio paese e l'operatore di rete, tuttavia la schermata di benvenuto riapparirà fino a quando non saranno configurate le impostazioni del paese del telefono.

Data e ora

1. Premere Menu, scorrere con ▼ fino a **Orologio e Sveglia** e premere **Selezione**.
2. **Data e ora** sono evidenziati. Premere **Selezione**.
3. Inserire la data utilizzando il formato GG/MM/AA, ad es. **04/08/15** per il 4 agosto 2015.
4. Inserire l'ora (HH: MM) e premere **Salva**. Se l'impostazione del formato dell'ora corrente è 12 ore, selezionare am o pm.
5. Premere  per tornare in modalità standby.

Il tuo telefono O2 è ora pronto per l'uso.

2. Conosci il tuo telefono

Panoramica del tuo cordless

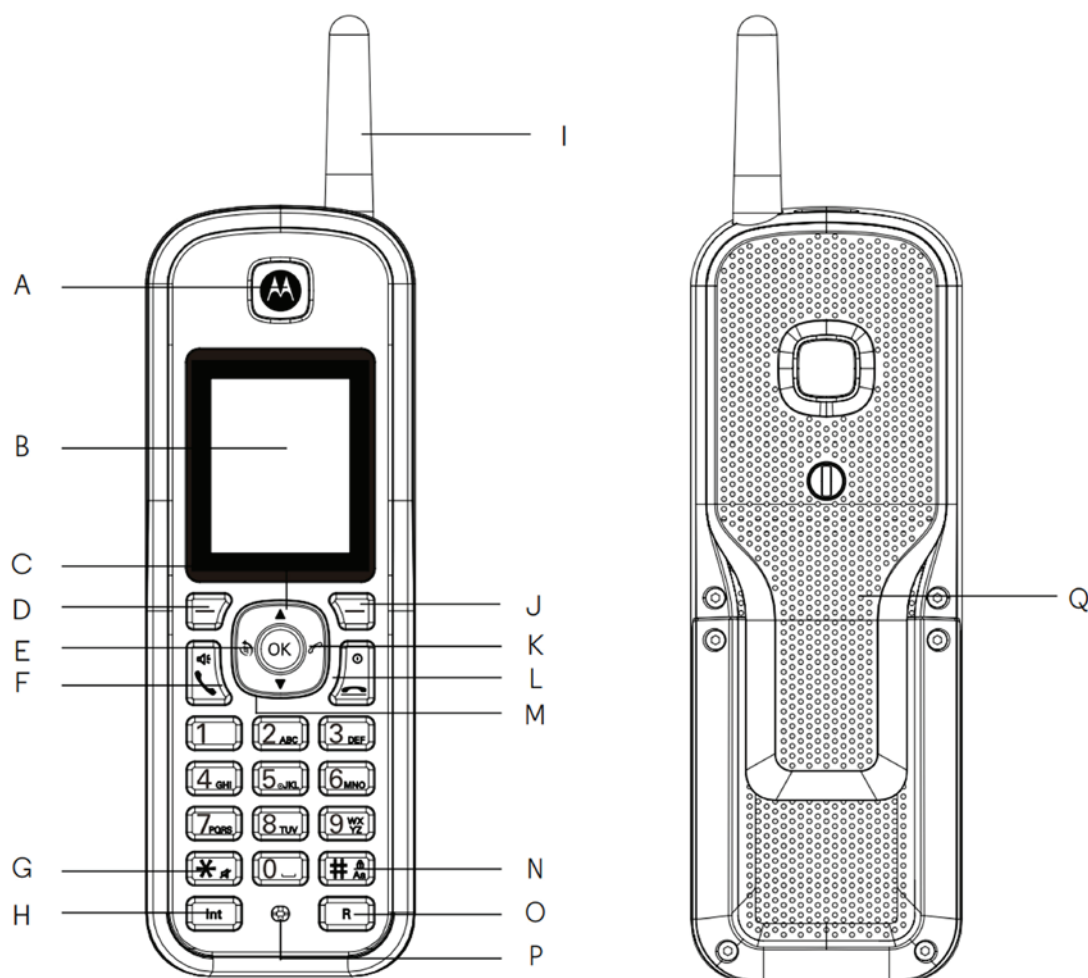

A. Auricolare

B. Display

Consultare pagina 13 per una panoramica delle icone del display.

C. Scorri in alto/Aumenta volume

Scorrere verso l'alto attraverso elenchi e impostazioni.

Durante una chiamata, premere per aumentare il volume di auricolare e vivavoce.

Quando il telefono squilla, premere per aumentare il volume della suoneria del cordless.

D. Menu/OK/Segretezza

Entrare nel menu principale.

Selezionare l'opzione visualizzata sullo schermo.

Confermare l'opzione del menu - **OK** viene visualizzato sullo schermo.

Attiva/disattiva durante una chiamata.

E. Lista di Ricomposizione/Pausa

In modalità standby, premere per aprire l'elenco di ricomposizione.
Tenere premuto per inserire una pausa (P) durante la pre-selezione.

F. Chiamare/Vivavoce

Effettuare o rispondere a una chiamata.
Attivare e disattivare il vivavoce durante una chiamata.

G. * /Suoneria non attiva

Comporre un *.
Tenere premuto per attivare o disattivare la suoneria del cordless.

H. Interfono

Premere per effettuare una chiamata interna.

I. Antenna

Può essere svitata e si può scegliere di utilizzare un'antenna standard a lungo raggio. L'antenna di portata standard è quella mostrata nello schema.

J. Menu Rubrica/Cancella/Indietro

In modalità standby, premere per aprire il menu della rubrica.
Cancellare l'inserimento non corretto durante la modifica del testo.
Ritornare al menu precedente.

K. Registri delle chiamate

Aprire i Registri delle Chiamate.

L. Fine/Esci/ Accendere/spegnere il cordless

Terminare una chiamata.
Quando ci si trova in un menu, tornare alla modalità standby.
Tenere premuto accendere/spegnere il cordless (quando è in standby).

M. Rubrica/Scorri verso il basso/Volume giù

Aprire la rubrica.
Scorrere verso il basso attraverso elenchi e menu.
Durante una chiamata, premere per ridurre il volume di auricolare e vivavoce.
Quando il telefono squilla, premere per ridurre il volume della suoneria del cordless.

N. Cambia formato carattere/Blocco tastiera/#

Premere per cambiare il formato carattere quando si inseriscono/modificano lettere.
Tenere premuto per bloccare la tastiera.
Comporre un #.

O. Richiamare







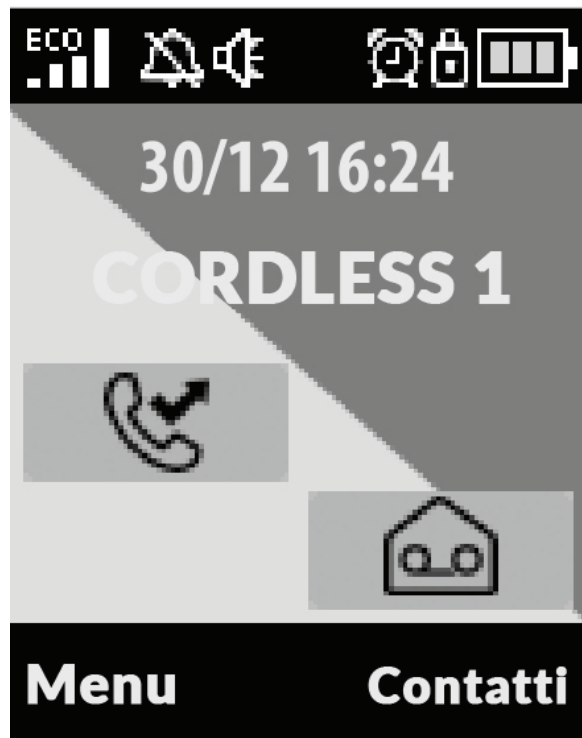

Utilizzare le funzioni per richiamare (R).

P. Microfono

Q. Clip per cintura

DISPLAY TELEFONO CORDLESS







-  Potenza segnale DECT.
-  Viene visualizzato quando la modalità ECO è attiva.
-  Viene visualizzato quando la modalità ECO PLUS è attiva.
-  Il volume della suoneria del cordless è Non attivo.
-  Mostra quando si è in modalità vivavoce.
-  La sveglia è stata impostata.
-  La tastiera è bloccata.
-  Mostra quando ci sono nuovi messaggi vocali.¹
-  Mostra quando ci sono delle chiamate perse e nuovi numeri nel Registro Chiamate²

¹ Questa funzione dipende dal fornitore del Servizio di Rete che supporta il servizio. È possibile che si debba pagare un canone di abbonamento.

² Affinché questa funzione sia attivabile, è necessario abbonarsi al Servizio ID Chiamante dall'operatore di rete. È possibile che si debba pagare un canone di abbonamento.

I livelli di potenza approssimativi della batteria sono indicati come segue:

-  La batteria è completamente carica
-  La batteria è parzialmente carica
-  La batteria è quasi scarica
-  La batteria è scarica

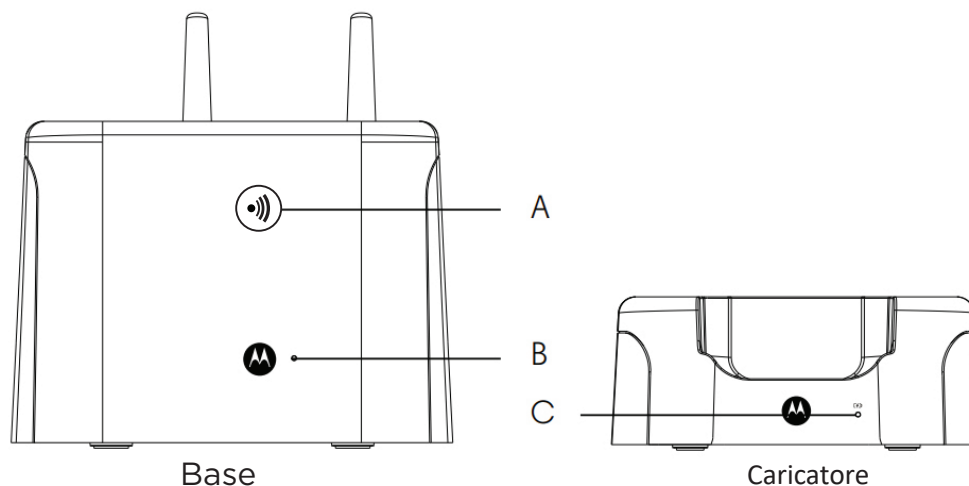

PANORAMICA DELLA BASE/CARICATORE



A. Ricerca/Trova cordless

Questa funzione consente effettuare una ricerca del cordless dell'utente o individuare un cordless mancante.

Le chiamate di ricerca non possono ricevere risposta da un cordless.

1. Premere  sulla base. Tutti i cordless registrati sulla base squilleranno e visualizzeranno **Chiamata di Ricerca**.
2. Per interrompere lo squillo, premere di nuovo  sulla base o premere **Stop** o qualsiasi pulsante sul cordless.

B. LED In carica/In uso



Si illumina quando la base è collegata all'alimentazione e lampeggia quando il cordless è in uso.

C. LED di Ricarica

Indica che il cordless si trova correttamente sulla base/caricatore e si sta caricando.

Navigazione nei menu

I passi base della navigazione nel menu e nelle opzioni sullo schermo.

1. In modalità di attesa, premere il tasto funzione sinistro **Menu**. Il menu principale è aperto.
2. Utilizzare i tasti  o  per scorrere il menu.
3. Vengono visualizzate le opzioni dei tasti di scelta rapida **Selezione** e **Indietro**.
4. Premere il tasto funzione sinistro **Selezione** per aprire un sottomenu o convalidare un'opzione.
5. Premere il tasto funzione destro **Indietro** per tornare al livello di menu precedente, correggere un carattere o annullare un'azione.
6. Premere  per tornare in modalità standby.

NOTA

Se non si preme alcun pulsante sul cordless per 30 secondi, il display tornerà automaticamente in standby. Il dispositivo torna in modalità standby anche quando il cordless viene posizionato sul caricatore.

Mappa del menu

Registri Chiamate

Chiamate Perse
Chiamate Ricevute
Chiamate Effettuate
Elimina Chiamate

Agenda

*Se c'è un evento,
selezionare **Opzioni**.*
Aggiungi Evento
Mostra Dettagli
Modifica Evento
Elimina Evento
Elimina Tutti gli Eventi
Se la lista è vuota:
Aggiungi Evento

Orologio e Sveglia

Data e Ora
Sveglia
Formato Tempo

Impostazioni

Imposta Cordless
Suoneria
Volume Suoneria
Volume Cordless
Nome Cordless
Lingua
Sfondo
Screensaver
Tempo
Spegnimento
Luce
Risposta
Automatica
Suono Tasti
Codice di Accesso
PBX
Imposta Base
Suoneria
Volume Suoneria
Modalità Ricomponi
Priorità Suono
Modalità Richiama
PIN di Sistema
Reset Principale
Modalità ECO

Registrazione

Registra Cordless
Seleziona base
Elimina registrazione

Contatti

Dal menu in standby:
Cerca
Aggiungi Voce
Copia Rubrica
Stato Memoria
Elimina Rubrica
*Premere _ in
modalità standby e
viene visualizzato
l'elenco della rubrica,
selezionare **Opzioni**:*
Mostra Dettagli
Modifica Voce
Copia Voce
Suoneria
Elimina Voce
Chiamata Rapida

Premi Contatti durante una chiamata

*Viene visualizzato
Rubrica, selezionare
Opzioni:*
Aggiungi Voce
Mostra Dettagli
Modifica Voce
Elimina Voce

3. Utilizzo del telefono

3.1 Accendere/spegnere il cordless

1. Tenere premuto  per accendere/spegnere il cordless.

3.2 Effettuare una chiamata

1. Premere .
2. Comporre il numero di telefono.

3.3 Effettuare una chiamata tramite preselezione

1. Inserire il numero di telefono (massimo 32 cifre). In caso di errore, premere **Cancella**.
2. Premere  per chiamare il numero di telefono inserito.

NOTA

Se il numero selezionato corrisponde a una voce nella rubrica, viene visualizzato il nome.

3.4 Effettuare una chiamata utilizzando i tasti di chiamata rapida

1. Tenere premuto il numero della tastiera corrispondente per chiamare direttamente il numero memorizzato.

NOTA

Per memorizzare un numero di chiamata rapida consultare pagina 23.



3.5 Effettuare una chiamata in vivavoce

1. Premere due volte .
2. Comporre il numero di telefono.

NOTA

Durante una chiamata in vivavoce, premere ▲ o ▼ per regolare il volume.

3.6 Chiamare dalla rubrica

1. Premere ▼. La prima voce nella rubrica è evidenziata.
2. Scorrere ▲ o ▼ fino alla voce desiderata.
Oppure
Per la ricerca in ordine alfabetico, premere il tasto con la prima lettera del nome, ad es. se il nome inizia con N, premere  due volte. Il display mostra la prima voce che inizia con N. Se necessario scorrere con ▲ o ▼ per la voce esatta.
3. Premere  per comporre il numero.

3.7 Chiamare dal Registro Chiamate

NOTA

È necessario abbonarsi al servizio di Visualizzazione delle Chiamate della propria rete per poter vedere il numero del chiamante nei Registri delle Chiamate.

1. Premere **Menu**, il display mostra **Registri Chiamate** e premere **Selezione**.
2. Scorrere con ▲ o ▼ per evidenziare l'elenco delle chiamate che desideri (**Chiamate perse**, **Chiamate ricevute**, **Chiamate effettuate**, **Elimina Chiamate**).
3. Premere **Selezione**.
4. Scorrere con ▲ o ▼ fino alla voce desiderata.
5. Premere  per comporre il numero.

3.8 Rispondere a una chiamata

Quando si riceve una chiamata esterna, il telefono squilla e viene visualizzato sul display **Chiamata Esterna**.

1. Premere  per rispondere alla chiamata.

NOTA

Se quando il cordless si trova sul caricabatteria, è sufficiente sollevare il cordless per rispondere per chiamare ed è necessario attivare la funzione Risposta Automatica, consultare pagina 33.

3.9 Rispondere a una chiamata in vivavoce

Se il cordless è sul caricabatteria o la risposta automatica è disattivata, premere due volte  per rispondere a una chiamata.

Se il cordless è sul caricabatteria e la risposta automatica è attivata, sollevare il cordless e premere .

IMPORTANTE

Quando il telefono squilla, evitare di tenere l'auricolare troppo vicino all'orecchio in quanto potrebbe danneggiare l'udito. L'attivazione del vivavoce può aumentare improvvisamente il volume dell'auricolare ad un livello molto alto. Assicurarsi che il telefono non sia troppo vicino all'orecchio.

NOTA

Per tornare alla modalità auricolare, premere di nuovo  durante la chiamata.

3.10 Regolazione del volume

1. Durante una chiamata, premere ▲ o ▼ per regolare il volume dell'altoparlante o del vivavoce. Il livello è mostrato nel display del cordless.

3.11 Segretezza

Disattivare il microfono in modo da poter parlare con qualcun altro nella stanza senza che il chiamante possa sentire.

1. Durante una chiamata, premere **Segretezza** o **OK**. Il display mostra **Segretezza Attiva** e il chiamante non potrà sentire.
2. Premere **Non attivo** per tornare al chiamante.

3.12 Terminare una chiamata

1. Premere  o rimettere il cordless sulla base.

NOTA

Dopo aver riagganciato, la durata della chiamata viene visualizzata per 5 secondi.

3.13 Interfono

3.13.1 Effettuare una chiamata interna

Se si dispone di più di un cordless registrato sulla base, è possibile effettuare chiamate interne tra due cordless.

Vengono visualizzati **Chiamata Interna** e **Cordless X** per indicare una chiamata interna.

1. Premere  seguito dal numero (1-11) del cordless che si desidera chiamare. Tenere premuto 0 per chiamare il cordless 10. Tenere premuto 1 per selezionare il cordless 11.
2. Premere **OK**.

3.13.2 Ricevere una chiamata interna





Quando si riceve una chiamata interna, vengono visualizzati **Chiamata interna** e **Cordless X**.

1. Premere  per rispondere alla chiamata.

3.13.3 Trasferire una chiamata

È possibile trasferire una chiamata esterna a un altro cordless registrato sulla base.

Durante una chiamata esterna:

1. Premere  seguito dal numero di telefono (1-11) al quale si desidera trasferire la chiamata. Tenere premuto  per chiamare il cordless 10. Tenere premuto  per selezionare il cordless 11.
2. Premere **OK**.
3. Quando l'altro cordless risponde, premere  per completare il trasferimento.





NOTE

Se non c'è risposta dall'altro cordless e si desidera tornare al chiamante esterno, premere **Fine**. Se non c'è risposta la chiamata esterna riprende automaticamente dopo 100 secondi.

3.13.4 Chiamata in conferenza a 3 vie



È possibile effettuare una chiamata in conferenza a 3 vie tra 2 chiamanti interni e 1 chiamante esterno.

Durante una chiamata con un chiamante esterno:

1. Premere  seguito dal numero di telefono (1-11) con il quale si desidera stabilire a conferenza telefonica. Tenere premuto  per chiamare il cordless 10. Tenere premuto  per selezionare il cordless 11.
2. Premere **OK**.
3. Quando l'altro cordless risponde, premere **Aggiungi** per connettere tutti e tre i chiamanti e iniziare la conferenza telefonica.
4. Se dall'altra unità non c'è risposta, premere **Fine** per tornare al chiamante esterno.
5. Premere  per terminare la chiamata.

3.14 Bloccare la tastiera

È possibile bloccare la tastiera per evitare la composizione accidentale durante il trasporto.

1. Tenere premuto . L'icona  è visualizzata.
2. Per sbloccare la tastiera, premere **Sblocca**. Il display mostra **Premi # per Sblocco Tasti**
3. Premere .

NOTA

Mentre la tastiera è bloccata, è possibile rispondere normalmente alle chiamate in arrivo.

4. Rubrica

La rubrica del cordless può memorizzare fino a 200 nomi e numeri.

NOTA

I numeri possono avere una lunghezza massima di 24 cifre e nomi lunghi fino a 16 caratteri. Le voci sono memorizzate in ordine alfabetico.

4.1 Comporre le voci della rubrica

1. In modalità standby, premere ▼ La prima voce viene evidenziata sul display.
2. Scorrere con ▲ o ▲ fino alla voce desiderata.
Oppure
Per la ricerca in ordine alfabetico, premere il tasto con la prima lettera del nome, ad es. se il nome inizia con N, premere (6MNO) due volte. Il display mostra la prima voce che inizia con N. Se richiesto, scorrere con ▲ o ▼ per la voce esatta.
3. Premere ☎ per chiamare la voce visualizzata.

4.2 Memorizzare una voce

1. Premere **Contatti** per accedere al menu della rubrica.
2. Scorrere ▼ per **Aggiungi Voce** e premere **Seleziona**.
3. Immettere un nome e premere **OK**.
4. Inserire un numero e premere **Salva**.
5. Scorrere con ▲ o ▼ sulla suoneria desiderata e premere **Seleziona**. La voce è memorizzata.
6. Viene visualizzato **Al cordless** e il telefono automaticamente darà la possibilità di trasferire il numero su un altro cordless.
7. Premere **Sì** e se ci sono due o più cordless registrati sulla base, il numero sarà trasferito automaticamente agli altri cordless uno per uno. Una volta che la voce è stata copiata il cordless che trasferisce mostrerà **Copiato su Cordless**, e il numero del cordless in cui è stato copiato.
8. Premere ☎ per tornare in modalità standby.

NOTA

E' possibile annullare la memorizzazione di una voce premendo ☎ in qualsiasi momento durante il processo.

4.3 Inserimento contatti

Utilizzare la tastiera alfanumerica per inserire i contatti nella rubrica.

Ad esempio per inserire il nome Paul











- P Premere (7PQRS) una volta
- A Premere (2ABC) una volta
- U Premere (8TUV) due volte
- L Premere (5JKL) tre volte

Per inserire uno spazio, premere .

Premere ▲ o ▼ per spostarsi tra caratteri/cifre.

Premere **Cancella** per cancellare un carattere, oppure tenere premuto **Cancella** per cancellare tutti i caratteri.

4.4 Mappa dei caratteri

Tasto	Formato	Caratteri e simboli assegnati
	m/M	. , - ? ! i ÷ ' @ : ; / 1
	m	a b c 2 ä æ å à ç
	M	A B C 2 Ä Æ Å Ç
	m	d e f 3 è è
	M	D E F 3 É
	m	g h i 4 ì
	M	G H I 4
	m	j k l 5
	M	J K L 5
	m	m n o 6 ö ø ò ñ
	M	M N O 6 Ö Ø Ñ
	m	p q r s 7 ß
	M	P Q R S 7
	m	t u v 8 ù ü
	M	U T U V 8 Ü
	m	w x y z 9
	M	W X Y Z 9
	m/M	Spazio 0
	m/M	Pressione breve per passare dalla modalità Abc, abc, ABC e 123

* m = minuscolo



M = Maiuscolo

4.5 Inserire una pausa

Se il telefono è collegato a un centralino, potrebbe essere necessario inserire una pausa in un numero memorizzato. Questo dà il tempo al centralino di trovare linea esterna. Una pausa è normalmente memorizzata dopo il Codice di Accessi PBX del centralino (ad esempio 9). Quando si memorizza un numero, tenere premuto  fino a quando sul display non viene visualizzato P. È quindi possibile continuare a memorizzare il numero di telefono.

4.6 Cercare una voce

1. Premere **Contatti** per accedere al menu della rubrica.

2. **Cerca** è evidenziato. Premere **Seleziona**. La prima voce viene evidenziata sul display.
3. Inserire la prima lettera del nome per la ricerca in ordine alfabetico, quindi scorrere con ▲ o ▼ verso la voce esatta.
4. Premere  per chiamare la voce o  per tornare alla modalità standby.

4.7 Visualizzare i dettagli di una voce

1. In modalità standby, premere ▼. La prima voce viene evidenziata sul display.
2. Inserire la prima lettera del nome per la ricerca in ordine alfabetico, quindi scorrere con ▲ o ▼ verso la voce esatta. Premere **Opzioni**.
3. **Mostra dettagli** è evidenziato. Premere **Seleziona**. Il nome, il numero e la suoneria della voce sono visualizzati.
4. Premere  per tornare in modalità standby.

4.8 Modificare una voce

1. In modalità standby premere ▼. La prima voce viene evidenziata sul display.
2. Inserire la prima lettera del nome per la ricerca in ordine alfabetico, quindi scorrere con ▲ o ▼ verso la voce esatta. Premere **Opzioni**.
3. Scorrere con ▲ per **Modifica Voce** e premere **Seleziona**.
4. Modificare il nome e premere **OK** per confermare. Premere **Cancella** per eliminare un carattere, oppure tenere premuto **Cancella** per cancellare tutti i caratteri.
5. Modificare il numero e premere **Salva**. Premere **Cancella** per eliminare un carattere, oppure tenere premuto **Cancella** per cancellare tutti i caratteri.
6. Scorrere con ▲ o ▼ sulla suoneria desiderata e premere **Seleziona**. La voce è memorizzata.
7. Viene visualizzato **Al Cordless** e il telefono automaticamente darà la possibilità di trasferire il numero su un altro cordless.
8. Premere **Si** e se ci sono due o più cordless registrati sulla base, il numero verrà trasferito automaticamente agli altri cordless uno per uno. Una volta che la voce è stata copiata il cordless che trasferisce mostrerà **Copiato su Cordless**, e il numero del cordless in cui è stato copiato.
9. Premere  per tornare in modalità standby.

4.9 Copiare una voce su un altro cordless

1. In modalità standby, premere ▼. La prima voce viene evidenziata sul display.
2. Inserire la prima lettera del nome per la ricerca in ordine alfabetico, quindi scorrere con ▲ o ▲ verso la voce esatta. Premere **Opzioni**.
3. Scorrere con ▼ per **Copia Voce** e premere **Seleziona**.
4. Il display mostra **Al Cordless**, premere **Seleziona**.

5. Scorrere con ▲ o ▼ fino al numero del cordless sul quale si desidera copiare la voce. Premere **Selezione**.
6. La copia è completata quando il messaggio "**<Nome> copiato**" appare sul display.
7. Premere  per tornare in modalità standby.

NOTA

Se una voce con lo stesso numero è già memorizzata nel cordless ricevente, non sarà copiata.

4.10 Assegnare una suoneria

1. In modalità standby, premere ▼. La prima voce viene evidenziata sul display.
2. Inserire la prima lettera del nome per la ricerca in ordine alfabetico, quindi scorrere con ▲ o ▼ verso la voce esatta. Premere **Opzioni**.
3. Scorrere con ▼ fino a **Suoneria** e premere **Selezione**.
4. Scorrere con ▲ o ▼ sulla suoneria desiderata e premere **Selezione**. La suoneria è stata salvata.
5. Premere  per tornare in modalità standby.

4.11 Cancellare una voce

1. In modalità standby, premere ▼. La prima voce viene evidenziata sul display.
2. Inserire la prima lettera del nome per la ricerca in ordine alfabetico, quindi scorrere con ▲ o ▼ verso la voce esatta. Premere **Opzioni**.
3. Scorrere con ▼ fino a **Elimina Voce** e premere **Selezione**.
4. Il display mostra **Elimina <Nome>?**. Premere **Sì** per confermare.
5. Premere  per tornare in modalità standby.

4.12 Memorizzare un numero di chiamata rapida

1. Premere **Contatti** per accedere al menu della rubrica.
2. Viene evidenziato **Cerca**. Premere **Selezione**. La prima voce viene evidenziata sul display.
3. Inserire la prima lettera del nome per la ricerca in ordine alfabetico, quindi scorrere con ▲ o ▼ verso la voce esatta. Premere **Opzioni**.
4. Scorrere con ▲ o ▼ per **Chiamata Rapida**, premere **Selezione** per confermare.
5. Scorrere con ▲ o ▼ fino a **Tasto X** dove verrà memorizzata la voce, quindi premere **Selezione**.
6. **Assegna** è evidenziato, premere **Selezione** per confermare.
7. Premere  per tornare in modalità standby.

NOTA

Per comporre numeri di chiamata rapida consultare pagina 16.

4.13 Cancellare un numero di chiamata rapida

1. Premere **Contatti** per accedere al menu della rubrica.
2. Viene evidenziato **Cerca**. Premere **Selezione**. La prima voce viene evidenziata sul display.
3. Inserire la prima lettera del nome per la ricerca in ordine alfabetico, quindi scorrere con ▲ o ▼ verso la voce esatta. Premere **Opzioni**.
4. Scorrere con ▲ o ▼ fino a **Chiamata Rapida**, premere **Selezione**.
5. Scorrere con ▲ o ▼ fino a **Tasto X** dove viene memorizzata la voce, quindi premere **Selezione**.
6. Scorrere con ▲ o ▼ per **Cancella Voce**, premere **Selezione** per confermare.
7. Premere  per tornare in modalità standby.

4.14 Accedere alla rubrica durante una chiamata

1. Durante una chiamata, premere **Contatti**.
2. Premere **Opzioni** per selezionare **Aggiungi Voce**, **Mostra Dettagli**, **Modifica Voce** o **Elimina Voce**.

4.15 Copiare la rubrica su un altro cordless

1. Premere **Contatti** per accedere al menu della rubrica.
2. Scorrere con ▼ per **Copia Rubrica** e premere **Selezione**.
3. Il display mostra **Al Cordless**, premere **Selezione**.
4. Scorrere con ▲ o ▼ sul numero del cordless sul quale si desidera copiare la rubrica. Premere **Selezione**.
5. La copia è completata quando il messaggio **"X Voci Copiate"** appare sul display.
6. Premere  per tornare in modalità standby.

NOTA

Se una voce con lo stesso numero è già memorizzata nel cordless ricevente, allora non verrà copiata.

4.16 Controllare lo stato della memoria

È possibile verificare la quantità di memoria presente nella rubrica del telefono.

1. Premere **Contatti** per accedere al menu della rubrica.
2. Scorrere ▼ su **Stato Memoria** e premere **Selezione**. Il display mostra il numero di voci utilizzate o libere e della rubrica.
3. Premere  per tornare in modalità standby.

4.17 Cancellare tutte le voci

1. Premere **Contatti** per accedere al menu della rubrica.
2. Scorrere con ▼ fino a **Cancella Rubrica** e premere **Selezione**.
3. Il display mostra **Elimina tutte le voci?**. Premere **Sì**.
4. Premere  per tornare in modalità standby.

5. Registri Chiamate

Se si è abbonati al servizio di Visualizzazione delle Chiamate, e se l'identità del chiamante non è nascosta, il numero del chiamante verrà visualizzato insieme alla data e all'ora della chiamata (se fornita dalla rete).

NOTE

Se il numero del chiamante è memorizzato nella rubrica insieme a un nome, anche il nome sarà visualizzato.

*Se il numero non è disponibile, verrà visualizzato **Non disponibile**.*

*Se il chiamante ha nascosto il proprio numero, verrà visualizzato il messaggio **Nascosto**.*

*Se la chiamata proviene da un numero internazionale, verrà visualizzato **Internazionale**.*

*Se la chiamata proviene dall'operatore, verrà visualizzato **Operatore**.*

*Se la chiamata proviene da un telefono pubblico, verrà visualizzato **Telefono Pubblico**.*

*Se la chiamata proviene da una richiesta di chiamata a carico del destinatario, verrà visualizzato **A Carico**.*

Le informazioni sulle chiamate in arrivo dipendono dal paese e dall'operatore di rete. Alcuni operatori possono addebitare un abbonamento per il servizio di Visualizzazione delle Chiamate.

I Registri delle Chiamate contengono i dettagli delle chiamate perse e ricevute. I dettagli includono la data e l'ora della chiamata. Le voci vengono visualizzate in ordine cronologico con la chiamata più recente in cima della lista.

Quando la lista è piena, se viene ricevuta una nuova chiamata la voce più vecchia verrà cancellata automaticamente.

I Registri delle Chiamate ricevute e perse contengono dettagli di fino a 50 chiamate.

5.1 Avviso nuove chiamate

Quando ci sono nuove chiamate perse (chiamate in entrata a cui non si ha risposto), il display mostra **Hai X nuove chiamate**.



1. Premere **Visualizza** per vedere i dettagli della chiamata.
2. Se si preme **Indietro**, lo schermo ritorna in modalità standby e viene visualizzata l'icona .

5.2 Visualizzare i dettagli della chiamata



1. Premere **Menu**, il display visualizza **Registri Chiamate**, premere **Seleziona**. Oppure premi  per entrare nei **Registri Chiamate**.
2. Scorrere con **▲** o **▼** per evidenziare l'elenco delle chiamate che si desidera (**Chiamate perse**, **Chiamate ricevute**, **Chiamate effettuate**, **Elimina Chiamate**).
3. Premere **Seleziona** per confermare. Viene visualizzato il numero o il nome più recente se memorizzato nella rubrica.
4. Scorrere con **▲** o **▼** fino alla voce desiderata e premere **Opzioni**.

5. Il display visualizza **Mostra Dettagli**. Premere **Selezione**. Il numero (o il nome se memorizzato nella rubrica), la data e l'ora della chiamata vengono visualizzate.
6. Premere **Indietro** per tornare al livello di menu precedente o  per tornare alla modalità di standby.

5.3 Salvare un numero in rubrica dai Registri delle Chiamate

1. Premere  per accedere a **Registri Chiamate**.
2. Scorrere con **▲** o **▼** per evidenziare il registro delle chiamate che si desidera (**Chiamate perse**, **Chiamate ricevute**, **Chiamate effettuate**, **Elimina Chiamate**).
3. Premere **Selezione** per confermare. Viene visualizzato il numero o il nome più recente se memorizzato nella rubrica.
4. Scorrere con **▲** o **▼** fino alla voce desiderata e premere **Opzioni**.
5. Scorrere con **▼** fino a **Salva Numero** e premere **Selezione**.
6. Inserire un nome e premere **OK**.
7. Il display mostra il numero della chiamata. Modificare il numero se necessario e premere **Salva**. Premere **Cancella** per cancellare un carattere, oppure tenere premuto **Cancella** per cancellare tutti i caratteri.
8. Scorrere con **▲** o **▼** sulla suoneria desiderata e premere **Selezione**. La voce è memorizzata.
9. Viene visualizzato **Al Cordless** e il telefono automaticamente darà la possibilità di trasferire il numero su un altro cordless.
10. Premere **Sì** e se ci sono due o più cordless registrati sulla base il numero sarà trasferito automaticamente agli altri cordless uno per uno. Una volta che la voce è stata copiata il cordless che trasferisce mostrerà **Copiato su Cordless**, e il numero del cordless in cui è stato copiato.
11. Premere  per tornare in modalità standby.

5.4 Eliminare una voce dai Registri delle Chiamate

1. Premere  per accedere a **Registri Chiamate**.
2. Scorrere con **▲** o **▼** per evidenziare il registro delle chiamate che si desidera (**Chiamate perse**, **Chiamate ricevute**, **Chiamate effettuate**, **Elimina Chiamate**).
3. Premere **Selezione** per confermare. Viene visualizzato il numero o il nome più recente se memorizzato nella rubrica.
4. Scorrere con **▲** o **▼** fino alla voce desiderata e premere **Opzioni**.
5. Scorrere con **▼** per **Elimina Chiamata** e premere **Selezione**. La chiamata è cancellata.
6. Premere  per tornare in modalità standby.



5.5 Eliminare tutti i Registri delle Chiamate

1. Premere  per accedere a **Registri Chiamate**.
2. Scorrere con **▼** per **Elimina Chiamate** e premere **Selezione**.



3. Scorrere con ▲ o ▼ per evidenziare il registro delle chiamate che si desidera (**Chiamate perse**, **Chiamate ricevute**, **Chiamate effettuate**, **Elimina Chiamate**).
4. Il display mostra **Elimina Tutte le Chiamate?**. Premere **Sì** per confermare.
5. Premere  per tornare in modalità standby.

5.6 Ricomporre l'ultimo numero



Il telefono consente di ricomporre gli ultimi 20 numeri chiamati. I numeri possono essere lunghi fino a 32 cifre.

1. Premere . L'ultimo numero selezionato è evidenziato.
Se il numero è memorizzato nella Rubrica, viene visualizzato anche il nome.
2. Premere  per chiamare.



5.7 Visualizzare e comporre un numero nell'elenco di ricomposizione

1. Premere . L'ultimo numero selezionato è evidenziato.
2. Scorrere con ▲ o ▼ fino alla voce desiderata.
3. Premere  per chiamare il numero o premere **Indietro** per tornare in modalità standby.

5.8 Copiare un numero ricomposto nella rubrica

1. Premere . L'ultimo numero selezionato è evidenziato.
2. Scorrere con ▲ o ▼ fino alla voce desiderata e premere **Opzioni**.
3. Scorrere con ▼ per **Salva Numero** e premere **Seleziona**.
4. Inserire un nome e premere **OK**.
5. Il display mostra il numero della chiamata. Modificare il numero se necessario e premere **Salva**.
6. Scorrere con ▲ o ▼ sulla suoneria desiderata e premere **Seleziona**. La voce è memorizzata.
7. Viene visualizzato **Al Cordless** e il telefono automaticamente darà la possibilità di trasferire il numero su un altro cordless.
8. Premere **Sì** e se ci sono due o più cordless registrati sulla base il numero sarà trasferito automaticamente agli altri cordless uno per uno. Una volta che la voce è stata copiata il cordless che trasferisce mostrerà **Copiato su Cordless**, e il numero del cordless in cui è stato copiato.
9. Premere  per tornare in modalità standby.

5.9 Cancellare una voce della lista di ricomposizione

1. Premere . L'ultimo numero selezionato è evidenziato.
2. Scorrere con ▲ o ▼ fino alla voce desiderata e premere **Opzioni**.
3. Scorrere con ▼ per **Elimina Chiamata** e premere **Seleziona**. La chiamata è cancellata.
4. Premere  per tornare in modalità standby.

6. Agenda

6.1 Aggiungere un nuovo evento

È possibile utilizzare il telefono per ricordare i dettagli di un massimo di cinque eventi come compleanni, anniversari o appuntamenti.

È possibile inserire fino a 24 caratteri come soggetto.

1. Premere **Menu**, scorrere con ▼ su **Agenda** e premere **Seleziona**.
2. Se non è memorizzato alcun evento precedente, **Aggiungi Evento** è evidenziato. Premere **Seleziona**.
Oppure
Se gli eventi sono già memorizzati, sono elencati. Premere **Opzioni Aggiungi Evento** è evidenziato.
Premere **Seleziona**.
3. Inserire l'oggetto e premere **Salva**.
4. Inserire la data (GG/MM) e l'ora (HH:MM) e premere **Salva**.
5. Se l'impostazione del formato dell'ora corrente è 12 ore, selezionare am o pm. Scorrere con ▲ o ▼ su **Silenzioso** o **Sveglia**, quindi premere **Seleziona**.
Se si preme **Sveglia**:
 - Scorrere con ▲ o ▼ su **Una volta** o **Ogni Anno** quindi premere **Seleziona**.
 - Se si seleziona **Una volta**, scorrere con ▲ o ▼ per selezionare quando si desidera ricevere il promemoria **Al momento dell'evento** o **30 minuti prima**. Premere **Seleziona** per salvare.
 - Se è selezionato **Ogni Anno**, la sveglia suonerà all'ora dell'evento.
6. Premere  per tornare in modalità standby.

NOTE

*Se si seleziona un promemoria silenzioso, il soggetto dell'evento viene visualizzato sullo schermo ma non verrà attivato alcun suono d'allarme. Quando la memoria degli eventi è piena, il display mostra **Memoria Piena**. Devi cancellare un evento prima di poterne aggiungere uno nuovo.*

6.2 Disattivare il suono della notifica del promemoria

Il giorno dell'evento memorizzato, viene visualizzato l'oggetto dell'evento. Se il promemoria non è impostato su **Silenzioso**, l'allarme suonerà e verrà visualizzata l'icona .

1. Premere **Visualizza** per interrompere la sveglia e vedere i dettagli dell'evento.
Oppure
Premere **Indietro** per interrompere la sveglia e tornare in modalità standby.

NOTA

Se non viene premuto alcun pulsante, la sveglia si interrompe dopo un minuto.

6.3 Visualizzare i dettagli dell'evento

1. Premere **Menu**, scorrere con ▼ fino a **Agenda** e premere **Seleziona**.

2. Gli eventi memorizzati vengono visualizzati. Il primo evento viene evidenziato sul display. Se necessario scorrere con ▼ fino all'evento desiderato e premere **Opzioni**.
3. Scorrere con ▼ per **Visualizza Dettagli** e premere **Seleziona**. La descrizione, la data e l'ora dell'agenda sono visualizzate.
4. Premere **Indietro** per tornare al livello di menu precedente o  per tornare in modalità standby.

6.4 Modificare un evento

1. Premere **Menu**, scorrere con ▼ su **Agenda** e premere **Seleziona**.
2. Gli eventi memorizzati vengono visualizzati. Il primo evento viene evidenziato sul display. Se necessario scorrere con ▼ fino all'evento desiderato e premere **Opzioni**.
3. Scorrere con ▼ per **Modifica Evento** e premere **Seleziona**.
4. Modificare l'oggetto e premere **Salva**. Premere **Cancella** per cancellare un carattere, oppure tenere premuto **Cancella** per cancellare tutti i caratteri.
5. Modificare la data (GG/MM) e l'ora (HH:MM) e premere **Salva**. Se l'impostazione del formato dell'ora corrente è 12 ore, selezionare am o pm.
6. Scorrere con ▲ o ▼ su **Silenzioso** o **Sveglia**, quindi premere **Seleziona**.
Se si preme **Sveglia**:
Scorrere con ▲ o ▼ su **Una volta** o **Ogni Anno** quindi premere **Seleziona**.
 - Se si seleziona **Una volta**, scorrere con ▲ o ▼ per selezionare quando si desidera ricevere il promemoria **Al momento dell'evento** o **30 minuti prima**. Premere **Seleziona** per salvare.
 - Se è selezionato **Ogni Anno**, la sveglia suonerà all'ora dell'evento.
7. Premere  per tornare in modalità standby.

6.5 Eliminare un evento

1. Premere **Menu**, scorrere con ▼ su **Agenda** e premere **Seleziona**.
2. Gli eventi memorizzati vengono visualizzati. Il primo evento viene evidenziato sul display. Se necessario scorrere con ▼ fino all'evento desiderato e premere **Opzioni**.
3. Scorrere con ▼ per **Elimina Evento** e premere **Seleziona**.
4. Il display mostra **Elimina Evento?**. Premere **Sì** per confermare o **No** per annullare.
5. Premere  per tornare in modalità standby.

6.6 Eliminare tutti gli eventi

1. Premere **Menu**, scorrere con ▼ su **Agenda** e premere **Seleziona**.
2. Gli eventi memorizzati vengono visualizzati. Il primo evento viene evidenziato sul display. Premere **Opzioni**.
3. Scorrere con ▼ per **Elimina Tutti gli Eventi** e premere **Seleziona**.
4. Il display mostra **Elimina Tutti gli Eventi?**. Premere **Sì** per confermare o **No** per annullare.
5. Premere  per tornare in modalità standby.

7. Orologio e Sveglia

Se si è abbonati al servizio di Visualizzazione del Chiamante della propria rete, la data e l'ora sono impostate automaticamente per tutti i cordless quando si riceve la prima chiamata.

Se non si è abbonati al servizio di Visualizzazione del Chiamante, è possibile impostare manualmente la data e l'ora.

7.1 Impostare data e ora manualmente

1. Premere **Menu**, scorrere con ▼ su **Orologio e Sveglia** e premere **Seleziona**.
2. **Data e Ora** sono evidenziati. Premere **Seleziona**.
3. Inserire la data utilizzando il formato GG/MM/AA, ad es. **04/08/13** per il 4 agosto 2013.
4. Inserire l'ora (HH:MM) e premere **Salva**. Se l'impostazione del formato dell'ora corrente è 12 ore, selezionare am o pm.
5. Premere  per tornare in modalità standby.

NOTA

La data e l'ora vengono mantenute anche durante un'interruzione di corrente o quando le batterie sono scariche.

7.2 Impostare la sveglia

Quando la sveglia è impostata, il display mostra l'icona  .
Ogni cordless può avere un'impostazione di sveglia diversa.

1. Premere **Menu**, scorrere con ▼ su **Orologio e Sveglia** e premere **Seleziona**.
2. Scorrere con ▼ fino a **Sveglia** e premere **Seleziona**.
3. Scorrere con ▲ o ▼ per **Attivo** o **Non attivo** e premere **Seleziona**.
Se **Sveglia** è impostata su **Attivo**:
Scorrere con ▲ o ▼ su **Una volta**, **Lun - Ven** o su **Ogni Giorno**, quindi premere **Seleziona**.
Inserire l'ora (HH:MM) e premere **Salva**.
Se l'impostazione del formato dell'ora corrente è 12 ore, selezionare **am** o **pm**.
4. Premere  per tornare in modalità standby.

NOTE

*Se la sveglia è impostata su **Una volta**,  scomparirà dallo schermo dopo che la sveglia ha suonato una volta.*

*Se la sveglia è impostata su **Ogni Giorno** o **Lun - Ven**,  rimarrà sullo schermo dopo che la sveglia ha suonato. Quando la sveglia suona premere un tasto qualsiasi per fermare il suono.*

7.3 Impostare il formato dell'ora

1. Premere **Menu**, scorrere con ▼ su **Orologio e Sveglia** e premere **Seleziona**.
2. Scorrere con ▼ su **Formato Ora** e premere **Seleziona**.
3. Scorrere con ▲ o ▼ su **12 Ore** o **24 Ore** e premere **Seleziona**.
4. Premere  per tornare in modalità standby.

8. Impostazioni del Cordless

8.1 Per impostare la suoneria del cordless

È possibile impostare suonerie diverse per le chiamate esterne e interne.

Si può selezionare tra 20 suonerie per il cordless.

Si sentirà un esempio quando si scorre su ciascuna suoneria.

1. Premere **Menu**, scorrere con ▼ fino a **Impostazioni** e premere **Seleziona**.
2. **Imposta Cordless** è evidenziato. Premere **Seleziona**.
3. **Suoneria** è evidenziato. Premere **Seleziona**.
4. Scorrere con ▲ o ▼ su **Chiamata Esterna** o **Chiamata Interna** e premere **Seleziona**.
5. Scorrere con ▲ o ▼ per la suoneria desiderata e premere **Seleziona**.
6. Premere  per tornare in modalità standby.

8.2 Impostare il volume della suoneria del cordless



Il cordless ha 5 impostazioni del volume della suoneria più Non attivo.

Se il volume è impostato su Non attivo, viene visualizzata l'icona .

1. Premere **Menu**, scorrere ▼ fino a **Impostazioni** e premere **Seleziona**.
2. **Imposta Cordless** è evidenziato. Premere **Seleziona**.
3. Scorrere con ▼ su **Volume Suoneria** e premere **Seleziona**.
4. Scorrere con ▲ o ▼ per regolare il livello del volume della suoneria e premere **Seleziona**.
5. Premere  per tornare in modalità standby.

NOTE

Quando il telefono squilla, è possibile premere **Silenzioso** per togliere la suoneria per quella chiamata.

Quando il cordless è in modalità standby, tenere premuto  per passare alla suoneria in modalità non attivo, tenere premuto  per la modalità attivo.

8.3 Impostare il volume del cordless

Questa funzione serve per impostare il livello del volume standard per l'auricolare o il vivavoce del cordless. Ci sono 8 livelli tra cui scegliere.

1. Premere **Menu**, scorrere con ▼ fino a **Impostazioni** e premere **Seleziona**.
2. **Imposta Cordless** è evidenziato. Premere **Seleziona**.
3. Scorrere da ▼ a **Volume Cordless** e premere **Seleziona**.
4. Scorrere con ▲ o ▼ per regolare il livello del volume del cordless e premere **Seleziona**.
5. Premere  per tornare in modalità standby.

8.4 Modificare il nome del cordless

Se si utilizza più di un cordless collegato alla base, è possibile assegnare a ciascun cordless un nome personalizzato per distinguere facilmente i cordless.

Un nome può essere lungo fino a 10 caratteri.

1. Premere **Menu**, scorrere con ▼ fino a **Impostazioni** e premere **Selezione**.
2. **Imposta Cordless** è evidenziato. Premere **Selezione**.
3. Scorrere con ▼ fino a **Nome Cordless** e premere **Selezione**.
4. Inserire il nome e premere **Salva**.
Premere **Cancella** per cancellare un carattere, oppure tenere premuto **Cancella** per cancellare tutti i caratteri.
5. Premere  per tornare in modalità di attesa.

8.5 Modificare la lingua del display

Le lingue disponibili includono:

Inglese, Francese, Tedesco, Italiano, Spagnolo, Olandese, Greco, Portoghese e Turco.

1. Premere **Menu**, scorrere con ▼ fino a **Impostazioni** e premere **Selezione**.
2. **Imposta Cordless** è evidenziato. Premere **Selezione**.
3. Scorrere con ▼ fino a **Lingua** e premere **Selezione**.
4. Scorrere con ▲ o ▼ fino alla lingua desiderata e premere **Selezione**.
5. Premere  per tornare in modalità standby.

8.6 Modificare lo sfondo

1. Premere **Menu**, scorrere con ▼ fino a **Impostazioni** e premere **Selezione**.
2. **Imposta Cordless** è evidenziato. Premere **Selezione**.
3. Scorrere con ▼ fino a **Sfondo** e premere **Selezione**.
4. Scorrere con ▲ o ▼ sullo sfondo desiderato e premere **Visualizza**, quindi premere **Usa** per selezionare.
5. Premere  per tornare in modalità standby.

8.7 Impostare il salvaschermo

Quando il salvaschermo è impostato su Orologio, viene visualizzato un orologio analogico.

Il salvaschermo si accende quando la retroilluminazione dello schermo cambia in modalità standby. Per modificare l'impostazione dello spegnimento della retroilluminazione, vedere "Impostare lo spegnimento automatico della luce" nella sezione successiva.

1. Premere **Menu**, scorrere con ▼ fino a **Impostazioni** e premere **Selezione**.
2. **Imposta Cordless** è evidenziato. Premere **Selezione**.
3. Scorrere con ▼ su **Salvaschermo** e premere **Selezione**.
4. Scorrere con ▲ o ▼ su **Orologio** o **Non attivo**, quindi premere **Selezione**.
5. Premere  per tornare in modalità standby.

8.8 Impostare lo spegnimento automatico della luce

Impostare la durata della retroilluminazione dopo che il cordless è tornato alla schermata di standby.

1. Premere **Menu**, scorrere con ▼ fino a **Impostazioni** e premere **Selezione**.
2. **Imposta Cordless** è evidenziato. Premere **Selezione**.
3. Scorrere con ▼ fino a **Spegni Luce** e premere **Selezione**.
4. Scorrere con ▲ o ▼ per impostare il periodo di spegnimento automatico desiderato e premere **Selezione**.
5. Premere  per tornare in modalità standby.

8.9 Attivare/disattivare la funzione Risposta Automatica

Con la funzione Risposta Automatica attiva è possibile rispondere a una chiamata semplicemente sollevando il cordless dalla base o dal caricabatteria. Se si vuole disattivare sarà necessario premere  per rispondere a una chiamata.

1. Premere **Menu**, scorrere con ▼ fino a **Impostazioni** e premere **Selezione**.
2. **Imposta Cordless** è evidenziato. Premere **Selezione**.
3. Scorrere con ▼ per **Risposta Automatica** e premere **Selezione**.
4. Scorrere con ▲ o ▼ per **Attivo** o **Non attivo**, quindi premere **Selezione**.
5. Premere  per tornare in modalità standby.

8.10 Attivare/disattivare il segnale acustico dei tasti

Quando si preme un pulsante sul cordless, si avvertirà un segnale acustico. È possibile attivarlo oppure no.

1. Premere **Menu**, scorrere con ▼ fino a **Impostazioni** e premere **Selezione**.
2. **Imposta Cordless** è evidenziato. Premere **Selezione**.
3. Scorrere con ▼ per **Suono Tasti** e premere **Selezione**.
4. Scorrere con ▲ o ▼ per **Attivo** o **Non attivo**, quindi premere **Selezione**.
5. Premere  per tornare in modalità standby.

8.11 Impostare il codice di accesso PBX

Se il telefono è connesso a un centralino, potrebbe essere necessario inserire un Codice di Accesso PBX nella sequenza di composizione per essere in grado di connettersi alla linea esterna.

Il Codice di Accesso PBX verrà visualizzato all'inizio di un numero sullo schermo. Il codice può essere lungo fino a 4 cifre.

Il Codice di Accesso PBX non verrà utilizzato quando si compone il numero manualmente (ad esempio quando non si sta componendo dalla rubrica).

Questo permette di effettuare chiamate ad altri prolungamenti del centralino.

1. Premere **Menu**, scorrere con ▼ fino a **Impostazioni** e premere **Seleziona**.
2. **Imposta Cordless** è evidenziato. Premere **Seleziona**.
3. Scorrere con ▼ fino a **Codice Accesso PBX** e premere **Seleziona**.
4. Scorrere con ▲ o ▼ su **Non attivo**, **Attivo** o **Imposta Codice**, quindi premere **Seleziona**.
Se viene selezionato **Imposta Codice**, inserire il codice di accesso al centralino, ad es. 9, quindi premere **Salva**.
5. Premere  per tornare in modalità standby.

9. Impostazioni della Base

9.1 Impostare la suoneria della base

Selezionare tra 5 suonerie per la base.

Se ne sentirà un esempio mentre si scorre su ciascuna suoneria.

1. Premere **Menu**, scorrere con ▼ fino a **Impostazioni** e premere **Selezione**.
2. Scorrere con ▼ per **Imposta Base** e premere **Selezione**.
3. **Suoneria** è evidenziata. Premere **Selezione**.
4. Scorrere con ▲ o ▼ fino alla suoneria desiderata e premere **Selezione**.
5. Premere  per tornare in modalità standby.

9.2 Impostare il volume della suoneria della base

La base ha 5 impostazioni del volume della suoneria più Non attivo.

1. Premere **Menu**, scorrere con ▼ fino a **Impostazioni** e premere **Selezione**.
2. Scorrere con ▼ per **Imposta Base** e premere **Selezione**.
3. Scorrere con ▼ su **Volume Suoneria** e premere **Selezione**.
4. Scorrere con ▲ o ▼ per visualizzare il livello del volume desiderato e premere **Selezione**.
5. Premere  per tornare in modalità standby.

9.3 Modificare la modalità di composizione

Il telefono è preimpostato sulla composizione a Toni. È improbabile che sia necessario modificare questa impostazione.

1. Premere **Menu**, scorrere con ▼ fino a **Impostazioni** e premere **Selezione**.
2. Scorrere con ▼ per **Imposta Base** e premere **Selezione**.
3. Scorrere con ▼ fino a **Modalità Composizione** e premere **Selezione**.
4. Scorrere con ▲ o ▼ su **Impulsi** o **Toni** quindi premere **Selezione** per confermare.
5. Premere  per tornare in modalità standby.

9.4 Impostare la priorità dello squillo

Se si dispone di più di un cordless registrato sulla base, è possibile impostare che un cordless squilli prima degli altri. Ciò consente a chi utilizza quel cordless di rispondere a tutte le chiamate in entrata per primo, per esempio se si parla di un addetto alla reception.

Scegliere **Tutti i Cordless** se si desidera che tutti i cordless squillino contemporaneamente o su **Selezione Cordless** per impostare un cordless per squillare due volte prima che gli altri cordless squillino.

1. Premere **Menu**, scorrere con ▼ fino a **Impostazioni** e premere **Selezione**.
2. Scorrere con ▼ per **Imposta Base** e premere **Selezione**.
3. Scorrere con ▼ su **Priorità Squillo** e premere **Selezione**.

4. Scorrere con ▲ o ▼ su **Tutti i Cordless** o **Seleziona Cordless** quindi premere **Seleziona**.
Se si sceglie **Seleziona Cordless**, vengono visualizzati tutti i cordless disponibili.
 - Scorrere con ▲ o ▼ sul cordless desiderato, quindi premere **Seleziona**.
 - Scorrere con ▲ o ▼ sul numero di squilli che si desidera impostare: 2, 4 o 6 e premere **Seleziona**.
5. Premere  per tornare in modalità standby.

9.5 Modificare la modalità di richiamata

La funzione di richiamata di un numero è utile per accedere a determinati servizi di rete e servizi PABX/di centralino.

La modalità predefinita di richiamata nel telefono è adattata alla rete del tuo paese e quindi non si dovrebbe aver bisogno di cambiarlo.

NOTA

L'uso del telefono non può essere garantito su tutti i PABX.

1. Premere **Menu**, scorrere con ▼ fino a **Impostazioni** e premere **Seleziona**.
2. Scorrere con ▼ per **Imposta Base** e premere **Seleziona**.
3. Scorrere con ▼ su **Modalità Richiama** e premere **Seleziona**.
4. Scorrere con ▲ o ▼ per **Richiama 1** o **Richiama 2** quindi premere **Seleziona** per confermare.
5. Premere  per tornare in modalità standby.

9.6 Modificare il PIN di Sistema

Il PIN di sistema è richiesto quando si modificano determinate impostazioni e per la registrazione/cancellazione. L'impostazione predefinita è 0000. È possibile modificare questo codice con il proprio numero preferito (fino a 8 cifre).

Quando si inserisce un PIN, le cifre sono mostrate come *****.

1. Premere **Menu**, scorrere con ▼ fino a **Impostazioni** e premere **Seleziona**.
2. Scorrere con ▼ per **Imposta Base** e premere **Seleziona**.
3. Scorrere con ▼ su **PIN Sistema** e premere **Seleziona**.
4. Inserire il vecchio PIN (Impostazione predefinita = 0000) e premere **OK**.
5. Inserire il nuovo PIN e premere **OK**.
6. Reinserire il nuovo PIN e premere **OK**.
7. Premere  per tornare in modalità standby.

NOTA

È consigliabile prendere nota del nuovo codice PIN e conservarlo in un luogo sicuro.

9.7 Ripristinare il telefono

È possibile riportare il telefono alle impostazioni predefinite (originali). La reimpostazione del telefono non influisce sulla rubrica o sui Registri delle Chiamate, e tutti i cordless registrati sulla base verranno mantenuti. Saranno ripristinate solo le impostazioni del cordless e della base.

1. Premere **Menu**, scorrere con ▼ fino a **Impostazioni** e premere **Seleziona**.
2. Scorrere con ▼ per **Imposta Base** e premere **Seleziona**.
3. Scorrere con ▼ su **Reset Completo** e premere **Seleziona**.
4. Selezionare **Sì** per confermare o **No** per annullare.
5. Immettere il PIN di Sistema (Impostazione predefinita = 0000) quindi premere **OK**. Il display mostrerà **Reset Principale** e l'unità si riavvierà automaticamente.

9.8 Attivare/disattivare la modalità ECO

Il telefono O2 offre la funzione ECO, che riduce il consumo di potenza ed energia quando il dispositivo è acceso. Questa funzione è impostata su **Non attivo** come impostazione predefinita.

1. Premere **Menu**, scorrere con ▼ fino a **Impostazioni** e premere **Seleziona**.
2. Scorrere con ▼ per **Imposta Base** e premere **Seleziona**.
3. Scorrere con ▼ su **Modalità ECO** e premere **Seleziona**.
4. **ECO** è evidenziato, premere **Seleziona**.
5. Scorrere con ▲ o ▼ su **Attivo** o **Non attivo** e premere **Seleziona** per confermare.
6. Premere  per tornare in modalità standby.



9.9 Attivare/disattivare la modalità ECO PLUS

Quando la modalità ECO PLUS è attiva e l'unità è rimasta inattiva per 1 minuto, l'alimentazione trasmessa tra il cordless e la base si interrompe; una chiamata in arrivo o la pressione di un tasto qualsiasi attiverà l'unità che tornerà alla modalità normale.

Questa funzione è impostata su Non attivo per impostazione predefinita.

1. Premere **Menu**, scorrere con ▼ fino a **Impostazioni** e premere **Seleziona**.
2. Scorrere con ▼ per **Imposta Base** e premere **Seleziona**.
3. Scorrere con ▼ su **Modalità ECO** e premere **Seleziona**.
4. Scorrere con ▲ o ▼ su **ECO PLUS** e premere **Seleziona**.
5. Scorrere con ▲ o ▼ per evidenziare **Attivo** o **Non attivo** e premere **Seleziona**.
6. Premere  per tornare in modalità standby.

NOTE

Quando la modalità ECO è impostata su Attiva, l'icona  viene sostituita con l'icona . La potenza di trasmissione della base sarà ridotta.

Quando ECO PLUS è impostato su Attivo verrà visualizzato .

9.10 Impostazioni predefinite

Nome del cordless	CORDLESS
Tono tasto	Attivo
Risposta Automatica	Non attivo
Melodia suoneria	(EST) Melodia 3
Melodia suoneria	(INT) Melodia 1
Volume suoneria	3
Volume dell'auricolare	2
Rubrica	Invariato
Elenco chiamate	Invariato
Elenco di ricomposizione	Invariato
PIN Principale	0000
Blocco tastiera	Non attivo
Formato orario	24 ore
Sveglia	Non attivo
Modalità di composizione	Tono

10. Registrazione

Su una base possono essere registrati fino a 11 cordless. I cordless aggiuntivi devono essere registrati sulla base prima di poterli usare.

- Le istruzioni descritte di seguito si applicano in modo specifico al telefono di questo modello. Se si desidera registrare il cordless di un altro produttore, le istruzioni possono variare. In questo caso si prega di fare riferimento al manuale di istruzioni del cordless aggiuntivo.
- Il PIN di Sistema è necessario per registrare o cancellare i cordless. Il PIN predefinito è 0000.

10.1 Registrare un cordless

Sulla base:

1. Tenere premuto  finché la base non emette un doppio segnale acustico. La base rimarrà in modalità di registrazione per 90 secondi.

Sul cordless:

1. Se il cordless è nuovo, il display mostra **Registrare**. Premere **Registra**.
2. Il display mostra **Tieni Premuto il Tasto Trova Base**.
3. Premere **OK**, il display mostra **Ricerca Base X**. Se il PIN di sistema è 0000 (predefinito) il cordless verrà registrato automaticamente, se il PIN è stato modificato inserire il PIN di sistema e premere **OK**.
4. Al termine della registrazione, sul display viene visualizzato **Cordless Registrato**.
Oppure
Se il cordless è già stato registrato su un'altra base, viene mostrato il display di standby. Premere **Menu**, scorrere con **▼** fino a **Registrazione** e premere **Seleziona**.
5. **Registra Cordless** è evidenziato. Premere **Seleziona**.
6. Vengono visualizzate le basi. Se necessario, scorrere con **▲** o **▼** su una nuova base sulla quale si desidera registrare il cordless O2 e premere **Seleziona**.
7. Se si sostituisce una base che è già indicata come **In Uso**, quando si preme **Seleziona** il display mostra **Sostituire Base X?** Premere **Sì**.
8. Il display mostra **Ricerca Base X**. Se il PIN di sistema è 0000 (predefinito), il telefono si registrerà automaticamente: se il PIN è stato modificato inserire il PIN di sistema e premere **OK**.

NOTA

*Se la registrazione non ha esito positivo la prima volta, ripetere la procedura di nuovo nel caso in cui il periodo di registrazione della base sia scaduto.
Se ci sono già 11 cordless registrati alla base, la registrazione fallirà. È necessario cancellare un cordless prima di poterne registrare uno nuovo.*

10.2 Selezionare una base

È possibile registrare il cordless su un massimo di 4 basi. Una volta registrato, puoi passare da una all'altra base, per esempio la base di casa e quella del lavoro.

1. Premere **Menu**, scorrere con ▼ fino a **Registrazione** e premere **Seleziona**.
2. Scorrere con ▼ per **Seleziona Base** e premere **Seleziona**.
3. Vengono visualizzati tutti i numeri della base.
Viene visualizzato (**In uso**) accanto al numero della base alla quale il cordless è stato precedentemente registrato. Scorrere con ▲ o ▼ fino alla base desiderata e premere **Seleziona**.
4. Il display mostra **Ricerca Base X...** Al termine della registrazione, il cordless ritorna in modalità standby.

10.3 Annullare la registrazione di un cordless

Utilizzare un cordless per annullare la registrazione di un altro. Non è possibile annullare la registrazione del cordless che si sta utilizzando.

1. Premere **Menu**, scorrere con ▼ fino a **Registrazione** e premere **Seleziona**
2. Scorrere con ▼ per **Annulla Registrazione** e premere **Seleziona**.
3. Inserire il PIN di Sistema e premere **OK**. (impostazione predefinita = 0000)
4. Scorrere con ▲ o ▼ fino al cordless del quale si desidera annullare la registrazione e premere **Seleziona**.
5. Premere **Sì** per confermare o **No** per annullare.
6. Premere  per tornare in modalità standby.

11. Aiuto

L'icona non scorre durante la carica

- Problema con il contatto della batteria - spostare leggermente il cordless.
- Contatto sporco - Pulire il contatto della batteria con un panno inumidito con alcool.
- La batteria è carica - non è necessario caricarla.

Nessun segnale di chiamata

- Nessuna alimentazione - controllare i connettori. Ripristinare il telefono: scollegare e ricollegare l'alimentazione.
- Le batterie sono scariche - caricare le batterie per almeno 24 ore.
- Si è troppo lontani dalla base - avvicinarsi alla base.
- Cavo della linea errato: utilizzare il cavo di linea fornito.
- L'adattatore di linea (quando necessario) non è collegato al cavo di linea - collegare l'adattatore di linea (quando necessario) al cavo di linea.

Scarsa qualità audio

- La base è troppo vicina agli apparecchi elettrici, pareti in cemento armato o telai di metallo- spostare la base ad almeno un metro di distanza da qualsiasi apparecchio elettrico.

L'icona lampeggia

- Il cordless non è registrato sulla base - registrare il cordless sulla base.
- Si è troppo lontani dalla base - avvicinarsi alla base.

Nessuna suoneria

- La suoneria è disattivata.
- Aumentare il volume.
- Il servizio ID chiamante non funziona
- Controllare l'abbonamento con il proprio operatore di rete.

Non è possibile memorizzare una voce nella rubrica

- La rubrica è piena. Eliminare una voce per liberare memoria.

Il display non funziona

- Provare a ricaricare o sostituire le batterie.
- Provare a scollegare e collegare l'alimentazione di base.
- Se il LED non è acceso, provare a scollegare e collegare l'alimentazione di base.

Impossibile registrare un altro cordless

- È stato raggiunto il numero massimo di 11 cordless.
- Il display mostra **Ricerca...** È necessario annullare la registrazione di un cordless per registrarne uno nuovo.

Interferenze di rumore su radio o televisione

- La base o il caricabatteria potrebbero essere troppo vicini. Spostarli il più lontano possibile.

12. Informazioni Generali

IMPORTANTE

Questa apparecchiatura non è progettata per effettuare chiamate telefoniche di emergenza quando l'elettricità non è presente. Dovrebbero essere presi accordi alternativi per l'accesso ai servizi di emergenza.

Questo prodotto è destinato alla connessione a reti telefoniche analogiche pubbliche e a centralini privati situati in Europa.

Istruzioni di sicurezza importanti

Seguire queste istruzioni di sicurezza quando si utilizza il telefono per ridurre il rischio di incendio, shock elettrico e lesioni a persone o cose:

- Tenere tutte le fessure e le aperture del telefono sbloccate. Non posizionare il telefono su una griglia di riscaldamento o un radiatore. Assicurarsi che sia fornita una ventilazione adeguata nel luogo d'installazione.
- Non utilizzare se il dispositivo è bagnato o si trova in acqua.
- Non utilizzare questo prodotto vicino all'acqua (ad esempio vicino a una vasca da bagno, un lavello della cucina o una piscina).
- Non lasciare che nulla poggi sul cavo di alimentazione. Posizionare il cavo di alimentazione in modo che non possa essere calpestato.
- Non inserire mai oggetti di alcun tipo nelle prese d'aria del prodotto in quanto ciò potrebbe causare shock elettrico.
- Scollegare il prodotto dalla presa a muro prima di pulirlo. Non utilizzare detergenti liquidi o detergenti spray. Utilizzare un panno umido per la pulizia.
- Non smontare il prodotto. Se è necessario un intervento di assistenza o riparazione, contattare il servizio di assistenza clienti che si trova in questa Guida Utente.
- Non sovraccaricare le prese a muro e le prolunghe.
- Evitare l'uso durante una tempesta elettrica. Utilizzare un limitatore di sovratensione per proteggere le attrezzature.
- Non utilizzare questo telefono per segnalare una perdita di gas, specialmente se ci si trova nelle vicinanze delle tubature del gas.

ATTENZIONE

Per ridurre il rischio di incendio, utilizzare solo l'adattatore di alimentazione in dotazione.

Scollegare immediatamente questo telefono dalla presa se:

- Il cavo di alimentazione o la spina sono danneggiati o sfilacciati.
- È stato versato del liquido sul prodotto.
- Il prodotto è stato esposto a pioggia o acqua. Non recuperare il cordless o la base fino a dopo aver scollegato l'alimentazione e il telefono dal muro. Quindi recuperare le unità dai fili scollegati.
- Il prodotto è caduto o la struttura è stata danneggiata.
- Il prodotto mostra un netto cambiamento nelle prestazioni.

Linee Guida per l'Installazione

- Leggere e comprendere tutte le istruzioni e conservarle come riferimento futuro.
- Seguire tutte le avvertenze e le istruzioni riportate sul prodotto.
- Non installare questo prodotto vicino a una vasca da bagno, un lavandino o una doccia.
- Far funzionare questo telefono utilizzando solo la fonte di alimentazione indicata sull'etichetta. Se non si è sicuri dell'alimentazione elettrica di casa, consultare il rivenditore o la compagnia elettrica locale.
- Non posizionare questo prodotto su un carrello, un supporto o un tavolo instabile. Il dispositivo potrebbe cadere, causando gravi danni al prodotto.
- Regolare solo i controlli che sono coperti dalle istruzioni operative. La regolazione impropria di altri controlli può causare danni e spesso richiedere un lavoro di intervento ingente per riportare il prodotto al normale funzionamento.
- Pulire questo prodotto con un panno morbido e umido. Non usare prodotti chimici o detergenti per pulire questo telefono.
- Utilizzare solo l'alimentatore fornito con l'unità. L'utilizzo di altri alimentatori può danneggiare il dispositivo.
- Poiché questo telefono funziona mediante elettricità, è necessario disporre in casa di almeno un telefono che possa funzionare senza elettricità nel caso di interruzione della fornitura elettrica.
- Per evitare interferenze con apparecchi vicini, non posizionare la base del telefono su o vicino a TV, forni a microonde o videoregistratori.

Istruzioni per la Sicurezza della Batteria

- Non bruciare, smontare, mutilare o forare la batteria. La batteria contiene materiali tossici che potrebbero essere rilasciati, con conseguenti lesioni.

ATTENZIONE

Esiste il rischio di esplosione se si sostituisce la batteria con un tipo di batteria errato. Utilizzare solo la batteria fornita con il telefono o una sostituzione autorizzata e raccomandata dal produttore.

- *Tenere la batteria fuori dalla portata dei bambini.*
- *Rimuovere la batteria se non viene utilizzato per oltre 30 giorni.*
- *Non smaltire le batterie nel fuoco, il che potrebbe provocare un'esplosione.*
- *Le batterie ricaricabili che alimentano questo prodotto devono essere smaltite correttamente e potrebbero dover essere riciclate. Fare riferimento all'etichetta della batteria. Contattare il vostro centro di riciclaggio per conoscere i metodi di smaltimento adeguati.*

CONSERVARE QUESTE ISTRUZIONI

Pulizia

- Pulire il cordless e la base (o il caricatore) con un panno umido (non bagnato) o antistatico.
- Non utilizzare mai prodotti per la pulizia della casa in quanto potrebbero danneggiare il prodotto. Non usare mai un panno asciutto che potrebbe causare scosse elettrostatiche.

Ambiente

- Non esporre alla luce diretta del sole.
- Il cordless potrebbe scaldarsi quando le batterie vengono caricate o durante periodi di utilizzo prolungati. Ciò è normale. Tuttavia, per evitare danni, si consiglia di non posizionare il prodotto su legno antico/impiallacciato.
- Non posizionare il prodotto su tappeti o altre superfici che generano fibre, o in luoghi che impediscano il libero flusso di aria sulle sue superfici.
- Non immergere alcuna parte del prodotto in acqua e non utilizzarlo inumidito o in condizioni di umidità, come ad esempio nei bagni.
- Non esporre il prodotto a fonti di calore, esplosivi o altre condizioni pericolose.
- C'è una minima possibilità che il telefono possa essere danneggiato da una tempesta elettrica. Raccomandiamo di scollegare l'alimentazione e il cavo della linea telefonica durante una tempesta elettrica.

Istruzioni per lo smaltimento del prodotto

- Direttiva dell'Unione Europea (UE) sui Rifiuti delle Apparecchiature Elettriche ed Elettroniche (RAEE) La direttiva RAEE dell'Unione Europea richiede che i prodotti che vengano venduti nei paesi dell'UE debbano avere l'etichetta di un bidone dei rifiuti barrato sul prodotto (o la confezione in alcuni casi). Come definito dalla direttiva RAEE, questa etichetta con il bidone dei rifiuti barrato significa che i clienti e gli utenti finali nei paesi dell'UE non debbano deporre apparecchiature elettroniche o elettriche o accessori nei rifiuti domestici. I clienti o gli utenti finali nei paesi dell'UE devono contattare il rappresentante del fornitore locale di apparecchiature o il centro di informazioni sul sistema di raccolta dei rifiuti nel loro paese.
- Direttiva sui Rifiuti di Apparecchiature Elettriche ed Elettroniche (RAEE) (2002/96 /UE) è stato messo in atto per riciclare i prodotti utilizzando le migliori modalità di recupero e le tecniche di riciclaggio disponibili per ridurre al minimo l'impatto sull'ambiente; trattando eventuali sostanze pericolose ed evitare la crescita del numero di discariche.

Istruzioni per lo smaltimento del prodotto per utenti domestici

Quando il prodotto non è più utilizzato, rimuovere le batterie e smaltire il prodotto secondo i processi di riciclaggio delle autorità locali. Per maggiori informazioni, si prega di contattare le autorità locali o il rivenditore da cui è stato acquistato il prodotto.

Istruzioni per lo smaltimento del prodotto per gli utenti aziendali

Gli utenti aziendali dovrebbero contattare i propri fornitori e verificare i termini e le condizioni del contratto d'acquisto e assicurarsi che questo prodotto non sia mescolato con altri rifiuti commerciali per lo smaltimento.

Garanzia sui Prodotti di Consumo e sugli Accessori

Grazie per aver acquistato questo prodotto di marca Motorola, prodotto su licenza da Suncorp Technologies Limited, 2/F, Shui On Centre, 6-8 Harbour Road, Hong Kong. ("SUNCORP")

Cosa Copre questa Garanzia?

Soggetta alle esclusioni di seguito riportate, SUNCORP garantisce che questo prodotto di marca Motorola ("Prodotto") o accessorio certificato ("Accessorio")

venduto per l'utilizzo con questo prodotto è privo di difetti nei materiali e nella lavorazione, sotto il normale utilizzo da parte del consumatore e per il periodo descritto di seguito. Questa Garanzia Limitata è una tua garanzia esclusiva e non è trasferibile.

Cosa è Incluso?

Questa garanzia si estende solo al primo acquirente consumatore, e non è trasferibile.

Cosa farà SUNCORP?

SUNCORP o il suo distributore autorizzato a sua discrezione ed entro un ragionevole margine commerciale, riparerà o sostituirà gratuitamente eventuali prodotti o accessori che non risultino conformi a questa garanzia limitata. Potremmo utilizzare Prodotti, Accessori o parti ricondizionati/rinnovati e funzionalmente equivalente/usati o nuovi.

Quali Sono Le Altre Limitazioni?

EVENTUALI GARANZIE IMPLICITE, COMPRESO QUELLE SENZA LIMITAZIONE, LE GARANZIE IMPLICITE DI COMMERCIALIZZABILITÀ E IDONEITÀ PER UN PARTICOLARE SCOPO, SARANNO LIMITATE ALLA DURATA DI QUESTA GARANZIA LIMITATA; DIVERSAMENTE LA RIPARAZIONE O LA SOSTITUZIONE FORNITA IN QUESTA GARANZIA LIMITATA ESPRESSA, È IL RIMEDIO ESCLUSIVO DEL CONSUMATORE, E VIENE FORNITA IN LUOGO DI TUTTE LE ALTRE GARANZIE, ESPLICITE O IMPLICITE. IN NESSUN CASO MOTOROLA O SUNCORP SARANNO RITENUTI RESPONSABILI, SIA IN CONTRATTO CHE IN FATTO (INCLUSA LA NEGLIGENZA) PER DANNI IN ECCEDENZA DEL PREZZO DI ACQUISTO DEL PRODOTTO O DELL'ACCESSORIO, O PER QUALSIASI DANNO INDIRETTO, INCIDENTALE, SPECIALE O CONSEGUENZIALE DI QUALSIASI TIPO; O PER LA PERDITA DI PROFITTI, PERDITE COMMERCIALI, PERDITE DI INFORMAZIONI O ALTRA PERDITA DI TIPO FINANZIARIO DERIVANTE O MENO DALLA CAPACITÀ O INCAPACITÀ DI UTILIZZARE I PRODOTTI O GLI ACCESSORI NELLA MISURA IN CUI QUESTI DANNI POSSONO ESSERE NEGATI DALLA RESPONSABILITÀ DI FRONTE ALLA LEGGE.

Alcune giurisdizioni non consentono la limitazione o l'esclusione di danni incidentali o consequenziali, o la limitazione della lunghezza di una garanzia implicita, quindi le limitazioni o le esclusioni di cui sopra potrebbero non essere applicabili nel tuo caso. Questa garanzia ti offre diritti legali specifici e potresti anche avere altri diritti che variano da una giurisdizione all'altra.

PRODOTTI COPERTI	DURATA DELLA COPERTURA
Prodotti per il Consumatore	Due (2) anni dalla data di acquisto dei prodotti originali da parte del primo acquirente del prodotto.
Accessori per il Consumatore	Novanta (90) giorni dalla data di acquisto degli accessori originali da parte del primo acquirente del prodotto.
(batteria, alimentatore(i) e cavi di linea) Prodotti e Accessori per il Consumatore che sono Riparati o Sostituiti	In proporzione alla garanzia originale o per novanta (90) giorni dalla data di restituzione da parte del consumatore, a seconda di quale sia la più lunga.

Esclusioni

Normale Usura e Deterioramento. Manutenzione, riparazione e sostituzione periodica di alcune parti a causa della normale usura e deterioramento esclusi dalla copertura.

Batterie. Solo le batterie la cui capacità di carica completa scende al di sotto dell'80% del loro valore nominale e le batterie con perdite sono coperte da questa garanzia limitata.

Abuso e Uso Improprio. Difetti o danni risultanti da: (a) operazioni improprie, stoccaggio, uso improprio o abuso, incidente o negligenza, tali come danni fisici (crepe, graffi, ecc.) alla superficie del prodotto risultante da uso improprio; (b) contatto con liquidi, acqua, pioggia, umidità estrema o eccessiva sudorazione, sabbia, sporcizia o simili, calore estremo o cibo; (c) uso di Prodotti o Accessori per uso commerciale o sottoporre Prodotti o Accessori ad uso o condizioni anormali; o (d) altri atti per i quali Motorola o SUNCORP non hanno colpa, sono esclusi dalla copertura.

Uso di Prodotti e Accessori Non a Marchio Motorola. Difetti o danni risultanti dall'uso di Prodotti o Accessori Non a marchio o certificati Motorola o altre apparecchiature periferiche sono escluse dalla copertura.

Revisioni o Modifiche Non Autorizzate. Difetti o danni derivanti da revisione, test, regolazione, installazione, manutenzione, alterazione o modifica in qualsiasi modo da parte di qualcuno diverso da Motorola, SUNCORP o i suoi centri di assistenza autorizzati, sono esclusi dalla copertura.

Prodotti Modificati. Prodotti o Accessori con (a) numeri seriali o dati che sono stati rimossi, alterati o cancellati; (b) sigilli rotti o che mostrano prove di manomissione; (c) scheda seriale non corrispondente ai numeri; o (d) custodie o parti non conformi o non di marca Motorola sono esclusi dalla copertura.

Servizi di Comunicazione. Difetti, danni o il guasto di Prodotti o Accessori dovuti a qualsiasi servizio o segnale di comunicazione che tu possa sottoscrivere o utilizzare con i Prodotti o gli Accessori, sono esclusi dalla copertura.

Come Ottenere un Servizio di Garanzia o Altre Informazioni?

Per ottenere assistenza o informazioni, si prega di chiamare: 800 910 428.

Riceverai le istruzioni su come spedire i Prodotti o gli Accessori a tue spese e a tuo rischio, a un Centro di Riparazione Autorizzato SUNCORP. Per ottenere il servizio è necessario includere: (a) il Prodotto o l'Accessorio; (b) la prova d'acquisto originale (ricevuta d'acquisto) che includa la data, il luogo e il venditore del Prodotto; (c) se fosse incluso nella scatola, un certificato di garanzia completo che mostri il numero di serie del Prodotto; (d) una descrizione in forma scritta del problema; e, più importante, (e) il tuo indirizzo e numero di telefono.

Informazioni Tecniche

Quanti telefoni posso avere?

Tutti gli elementi delle apparecchiature telefoniche hanno un Ringer Equivalence Number (REN), che è utilizzato per calcolare il numero di elementi che può essere collegato a qualsiasi linea telefonica. Il tuo O2 ha un REN di 1. È consentito un totale REN di 4. Se viene superato il REN totale di 4, i telefoni potrebbero non squillare. Con tipi diversi di telefono, non c'è garanzia che essi suonino anche quando il REN è inferiore a 4.

Ogni cordless aggiuntivo o caricatore che viene registrato avrà un REN pari a 0.

Direttiva R&TTE

Questo prodotto è destinato all'uso in Europa per il collegamento alla rete telefonica pubblica e con centralini compatibili.

Questa apparecchiatura è conforme ai requisiti essenziali della Direttiva sulle Apparecchiature Radio e Apparecchiature Terminali di Telecomunicazione 1999/5/UE, compresa la conformità con lo standard ICNIRP per l'esposizione all'energia elettromagnetica.

Connessione a un centralino

Questo prodotto è destinato all'uso in Europa per la connessione alla rete telefonica pubblica.

Inserimento di una pausa

Con alcuni centralini, dopo aver composto il codice di accesso potrebbe essere necessario attendere un momento mentre il centralino prende una linea esterna, quindi si dovrà inserire una pausa nella sequenza di composizione.

Tenere premuto  per inserire una pausa (P) prima di inserire il numero di telefono.

Potrebbe inoltre essere necessario inserire una pausa durante la memorizzazione di numeri internazionali o di numeri di carta di credito.

Funzione di richiamata

Potrebbe essere necessario utilizzare la funzione di richiamata se si è connessi a un centralino/PABX (Private Automatic Branch Exchange). Contattare il proprio fornitore PABX per ulteriori informazioni.

13. Fissaggio a parete

IMPORTANTE

Prima di montare a parete il tuo O2, controllare di non perforare alcun cablaggio o tubo nascosto.

Prima di perforare, assicurarsi che i cavi di alimentazione e linea telefonica raggiungano le prese.

1. Utilizzare i seguenti modelli per contrassegnare le posizioni di perforazione.

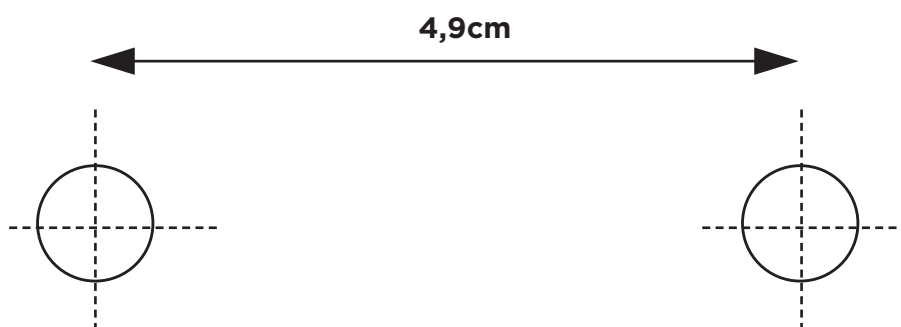

- Per fissare a parete rispettivamente la base e il caricatore, praticare due fori nella parete di 4,9 cm l'uno dall'altro orizzontalmente utilizzando una punta da 8 mm.

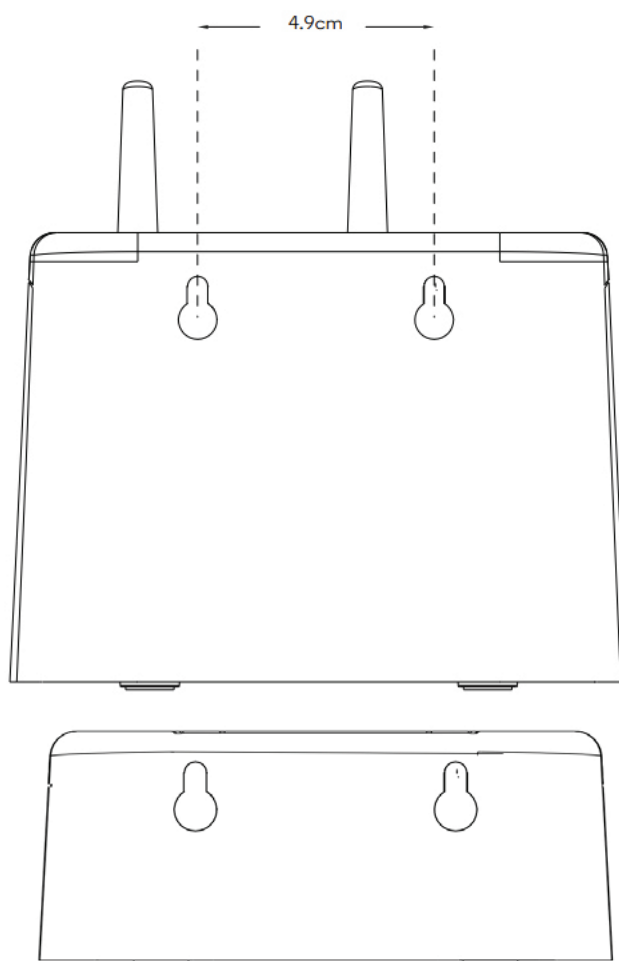

2. Se necessario, inserire i tasselli, quindi inserire le viti lasciando sporgere di circa 5mm dal muro per appendere il telefono.

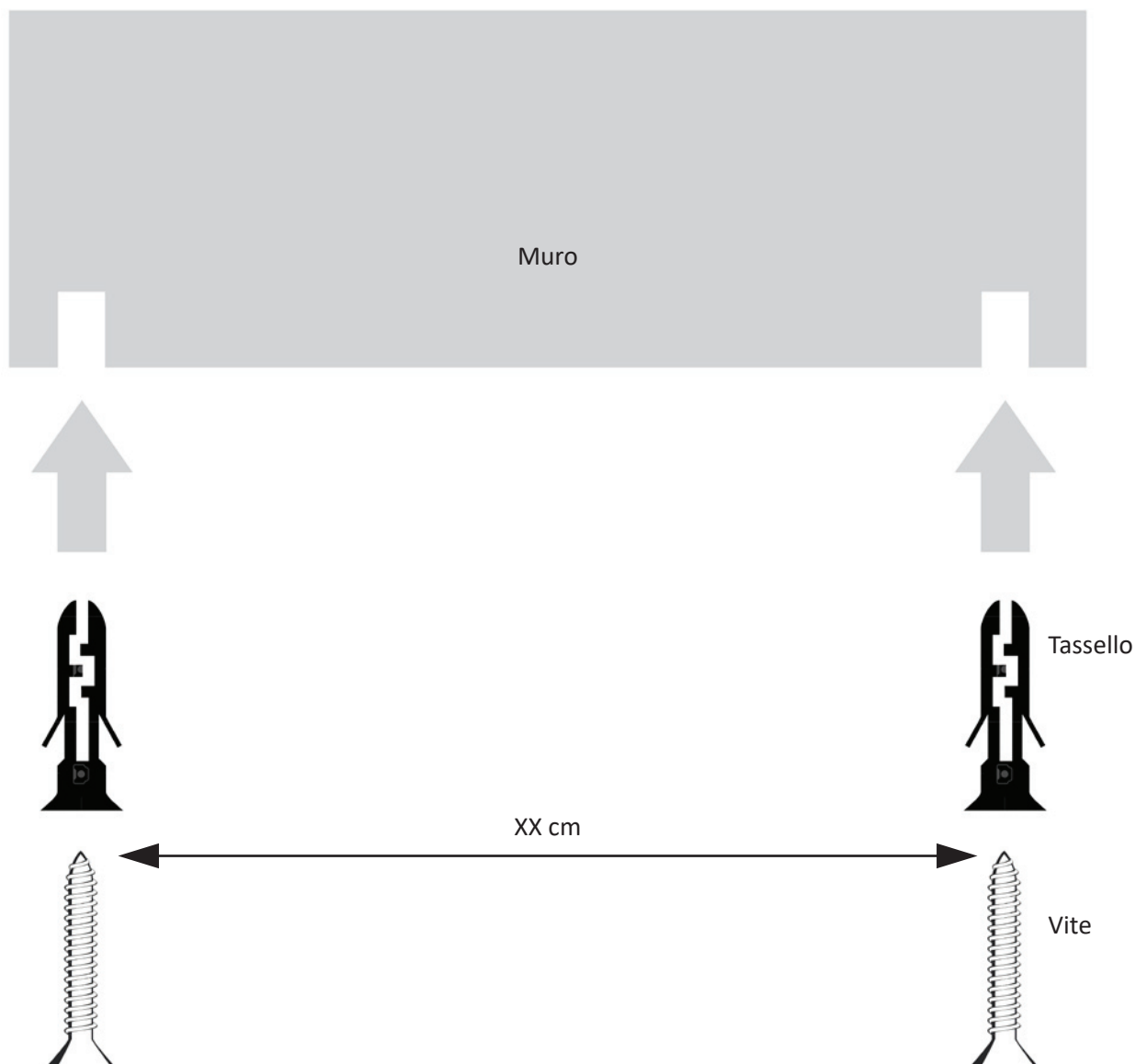

3. Inserire i fori sul retro della base sopra le teste delle viti e tirare delicatamente la base/il caricatore verso il basso per assicurarsi che sia saldamente in posizione.

<Questa pagina è stata intenzionalmente lasciata bianca>

Dichiarazione di Conformità

Suncorp dichiara che i seguenti prodotti:

Marchio: Motorola
Tipo: O201, O202, O203 e O204
Descrizioni: telefoni DECT senza segreteria telefonica (O20x) e loro versioni multi-ricevitore.

a cui questa dichiarazione è collegata in conformità con i requisiti essenziali delle direttive del Consiglio della Comunità Europea riportate di seguito:

- Direttiva R&TTE (1999/5/UE)
- Direttiva sulla Progettazione Eco-compatibile (2009/125/UE)

I prodotti sono conformi ai seguenti standard:

Sicurezza: EN60950-1:2006 + A11:2009 + A1:2010 + A12:2011 + A2:2013
EMC: EN301489-1 v1.9.2 e EN301489-6 v1.3.1
Banda Radio: EN301406 v2.1.1
Progettazione Eco-compatibile: UE n. 278/2009, 6 aprile 2009

Per e a nome di Suncorp Technologies Limited,

Firma: _____
Nome e posizione: CW Cheung - Chief Technical Officer
Data: 24 Novembre 2014
Luogo: 2/F, Shui On Centre, 6-8 Harbour Road, Hong Kong

Prodotto, distribuito o venduto da Suncorp

Technologies Ltd., licenziatario ufficiale per questo prodotto. MOTOROLA e il Logo Stilizzato M sono marchi o marchi registrati di Motorola Trademark Holdings, LLC. e sono utilizzati su licenza. Tutti gli altri marchi sono di proprietà dei loro rispettivi proprietari. © 2015 Motorola Mobility LLC. Tutti i diritti riservati.

Versione 1 (IT)

