



motorola

Motorola FW200L

Telefono Fisso Wireless



Attenzione: Ricaricare il telefono per 16 ore prima dell'uso.

Benvenuto...

nel tuo nuovo Telefono Fisso Wireless Motorola FW200L!

Fixed Wireless Features:

- GSM Quad Band (850/900/1800/1900MHz).
- Sbloccato su tutte le reti GSM (2G).¹
- Invia e ricevi SMS.
- Memorizza fino a 200 messaggi SMS sulla base FW200L; i messaggi possono essere memorizzati anche sulla scheda SIM.²
- Batteria di backup (batteria ricaricabile a lunga durata).
- Memorizza fino a 1000 nomi e numeri nella base FW200L; i contatti possono essere memorizzati anche sulla scheda SIM.²
- Display retroilluminato.
- Possibilità di bloccare fino a 20 numeri di telefono.
- Vivavoce per conversazioni senza impegnare le mani.
- 8 tasti di memoria rapida per una composizione facile.
- Scegli tra 20 suonerie differenti.
- Funzione data, ora e sveglia.
- L'ID Chiamante mostra chi sta chiamando e visualizza i dettagli delle ultime 20 chiamate nell'elenco chiamate.
- Possibilità di ricomporre fino a 20 degli ultimi numeri chiamati.
- Radio FM.
- Calendario e calcolatrice.
- Blocco schermo.

Hai bisogno di aiuto?

Se hai qualche problema ad impostare o utilizzare il tuo FW200L, ti preghiamo di contattare Il Servizio Clienti: +34 902 006 949

In alternativa, puoi trovare informazioni nella sezione "Aiuto" nel retro di questa guida.

¹ Nell'FW200L è possibile utilizzare schede SIM 3G e 4G, ma saranno compatibili solo con la capacità di rete 2G.

² Il numero varia in base alla capacità della scheda SIM. Scheda SIM non inclusa.

Questa Guida Utente ti fornisce tutte le informazioni di cui hai bisogno per ottenere il meglio dal tuo telefono.

Prima di effettuare la tua prima chiamata devi impostare il tuo telefono. Segui le semplici istruzioni riportate nella sezione “Per Iniziare”, che trovi nelle pagine successive.

Hai tutto?

- Ricevitore con filo e cavo arrotolato.
- Base con filo con antenna
- Pacco di batterie: 3 x 550 mAh Ni-MH.
- Adattatore di alimentazione
- Manuale utente

Per un domani migliore

Abbiamo compiuto ogni sforzo in design, ricerca, ingegneria e gestione delle forniture per creare prodotti migliori per tutti, focalizzandoci sia sulla responsabilità sociale che ambientale.

- Soddisfa e/o supera i requisiti normativi ambientali EMEA.
- Confezione eco-compatibile con almeno il 20% di materiale riciclato.
- La custodia del telefono è costruita con almeno il 25% di plastica riciclata.
- Caricatore ad efficienza energetica che rispetta i requisiti del Codice di Condotta dell'UE.

1. Per iniziare	8
2. Conosci il tuo telefono	11
3. Utilizzo del telefono	16
3.1. Inserimento della SIM	16
3.2. Accendere/spegnere il dispositivo	16
3.3. Chiamate	16
3.3.1. Effettuare una chiamata	16
3.3.2. Pre-composizione	16
3.3.3. Effettuare una chiamata utilizzando i tasti di chiamata rapida	16
3.3.4. Terminare una chiamata	17
3.3.5. Terminare una singola chiamata	17
3.3.6. Ricevere una chiamata	17
3.4. Regolare il volume dell'auricolare o del vivavoce	17
3.5. Modalità audio disattivato	17
3.6. Mettere in attesa	17
4. Rubrica telefonica	18
4.1. Inserire nomi e suggerimenti per la scrittura	18
4.2. Memorizzare i contatti	18
4.2.1. Memoria preferita - SIM o telefono	18
4.2.2. Memorizzare i contatti	19
4.2.3. Spostare o copiare i singoli contatti	19
4.2.4. Spostare o copiare tutti i contatti	19
4.3. Visualizzare i contatti	19
4.4. Comporre i contatti	19
4.5. Modificare un contatto	20
4.6. Eliminare un contatto	20
4.7. Eliminare tutti i contatti	20
4.8. Attivare/disattivare la funzione composizione rapida	20
4.9. Memorizzare un numero con la funzione composizione rapida	20
4.10. Modificare un numero con memoria ad accesso diretto	21
4.11. Cancellare un numero con memoria ad accesso diretto	21
4.12. Il mio numero	21
4.12.1. Memorizzare il proprio numero di cellulare	22

4.12.2. Modificare il proprio numero di cellulare.....	22
4.12.3. Eliminare il proprio numero di cellulare.....	22
4.13. Numeri extra	
4.13.1. Memorizzare/Modificare il numero dei proprietari.....	22
4.13.2. Cancellare il numero dei proprietari.....	23
4.13.3. Attivare/disattivare l'elenco chiamate consentite.....	23
4.13.4. Memorizzare un numero nell'elenco delle chiamate consentite.....	24
4.13.5. Modificare un numero nell'elenco delle chiamate consentite.....	24
4.13.6. Eliminare un numero nell'elenco delle chiamate consentite.....	24
4.13.7. Comporre un numero SOS.....	25
4.14. Stato memoria.....	25
4.15. Inviare un messaggio a un contatto della rubrica.....	25
4.16. Aggiungere alla lista chiamate indesiderate.....	25
5. Messaggi di testo.....	26
5.1. Scrivere un messaggio.....	26
5.2. Inviare un messaggio.....	26
5.3. Caselle dei messaggi.....	27
5.4. Modelli SMS.....	28
5.4.1. Utilizzare un modello.....	28
5.4.2. Creare un modello.....	29
5.4.3. Modificare un modello.....	29
5.4.4. Eliminare un modello.....	29
5.5. Impostazioni SMS.....	29
5.5.1. Impostazioni del profilo.....	29
5.5.2. Periodo di validità.....	30
5.5.3. Tipo di messaggio.....	30
5.5.4. Rapporto di consegna.....	30
5.5.5. Percorso di risposta.....	31
5.5.6. Casella vocale.....	31
5.6. Stato memoria.....	32
5.7. Salvare messaggi inviati.....	32
5.8. Memoria preferita.....	32

6. Cronologia chiamate	33
6.1. Visualizzare una voce del registro chiamate	33
6.2. Chiamare un numero del registro chiamate	33
6.3. Inviare un messaggio	33
6.4. Aggiungere alle chiamate indesiderate	34
6.5. Modificare un numero prima di chiamare	34
6.6. Eliminare una voce	34
6.7. Eliminare un registro chiamate	35
6.8. Durata della chiamata	35
6.9. Resetare la durata della chiamata	35
7. Organizer	36
7.1. Calendario	36
7.2. Sveglia	36
7.3. Calcolatrice	37
7.3.1. Accedere alla modalità calcolatrice	37
7.3.2. Come calcolare	37
8. Impostazioni	38
8.1. Impostazioni del telefono	38
8.1.1. Ora e data	38
8.1.2. Lingua	39
8.1.3. Metodi di inserimento scrittura	39
8.1.4. Disattivare data e ora del display	40
8.1.5. Blocco schermo	40
8.1.6. Tasti dedicati	40
8.1.7. Contrasto display	41
8.1.8. Spegnimento automatico della retroilluminazione	41
8.2. Impostazioni di chiamata	41
8.2.1. ID chiamante	42
8.2.2. Avviso di chiamata	42
8.2.3. Deviazione di chiamata	42
8.2.4. Blocco chiamata	44
8.2.5. Lista chiamate indesiderate	45

8.2.6.	Promemoria del tempo di chiamata	46
8.2.7.	Modalità di risposta	47
8.2.8.	Composizione ritardata	47
8.3	Impostazioni di rete	47
8.4	Impostazioni di sicurezza	48
8.5	Ripristino impostazioni	49
9.	Impostazioni del profilo	50
9.1.	Suoni	50
9.1.1.	Suoneria	50
9.1.2.	Volume della suoneria	50
9.1.3.	Tipo di suoneria	50
9.2.	Messaggio	50
9.2.1.	Tono del messaggio	50
9.2.2.	Volume del tono del messaggio	51
9.3.	Tastiera	51
9.3.1.	Tono tastiera	51
9.3.2.	Volume tono tastiera	51
9.4.	Accensione/spegnimento	51
9.4.1.	Tono accensione/spegnimento	51
9.4.2.	Volume del tono di accensione/spegnimento	52
9.5.	Avviso di sistema	52
9.6.	Volume della sveglia	52
9.7.	Modalità silenziosa	52
10.	Radio FM	53
10.1.	Accendere la radio FM	53
10.2.	Spegnere la radio FM	53
10.3.	Inserimento manuale dei canali radio	53
10.4	Ricerca automatica dei canali radio	54
10.5.	Elenco canali	54
11.	Aiuto	55
12.	Informazioni generali	56

1. Per iniziare

Importante

Non posizionare il tuo FW200L in bagno o in altre aree umide.

Potenza del segnale

L'icona  sul display indica che c'è un segnale forte. Quando la potenza del segnale si riduce, diminuisce anche il numero di barre.

Se si sta effettuando una chiamata e si perde segnale, la linea si bloccherà.

Parte inferiore della base e inserimento della SIM

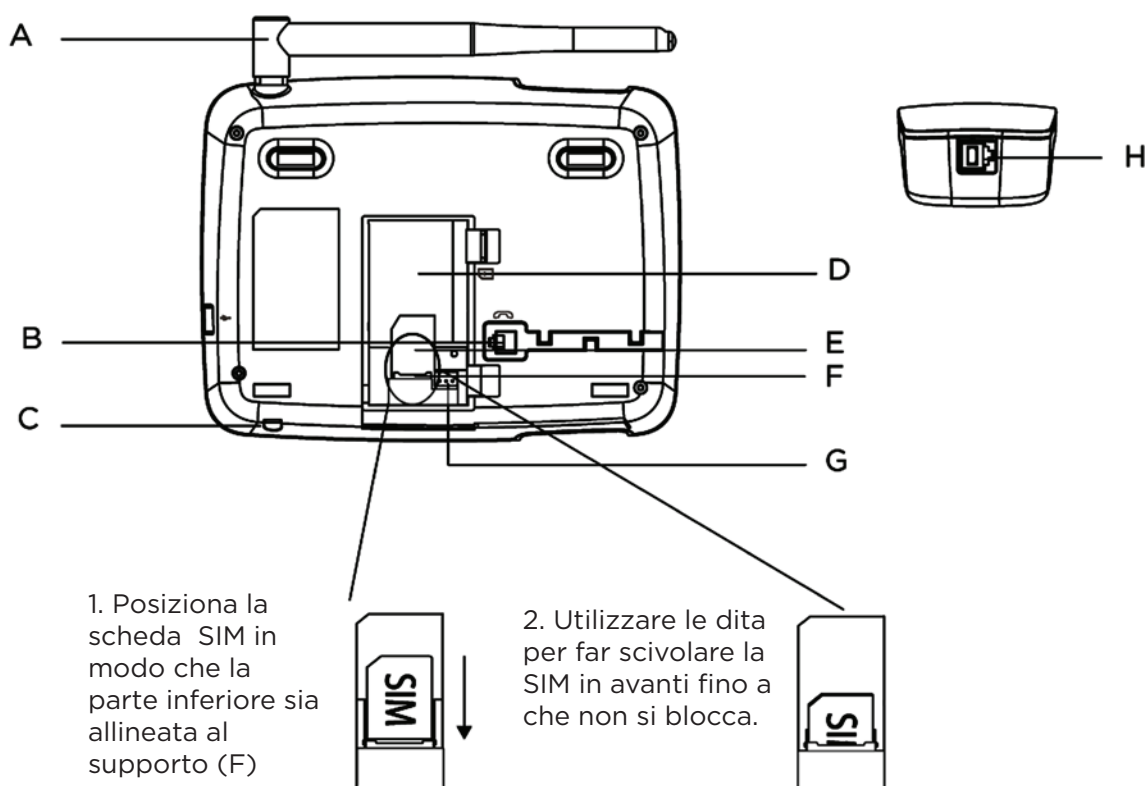

A Antenna

B Presa del cavo arrotolato della base

Collegare il cavo arrotolato con la sezione dritta più lunga e agganciare il cavo nel supporto.

C Microfono

D Scomparto della batteria

E Slot della scheda SIM

F Supporto della SIM

G Presa della batteria

H Presa del cavo arrotolato del ricevitore

Inserire il cavo arrotolato con la sezione dritta più corta nel ricevitore.

Nota

Una volta installata la scheda SIM, inserire la batteria in (D) e collegare il cavo della batteria in (G), quindi reinserire il coperchio della batteria.

Collegamento della base a un PC/Caricamento della batteria

1. Inserire il cavo USB nella presa (A) sul lato della base.

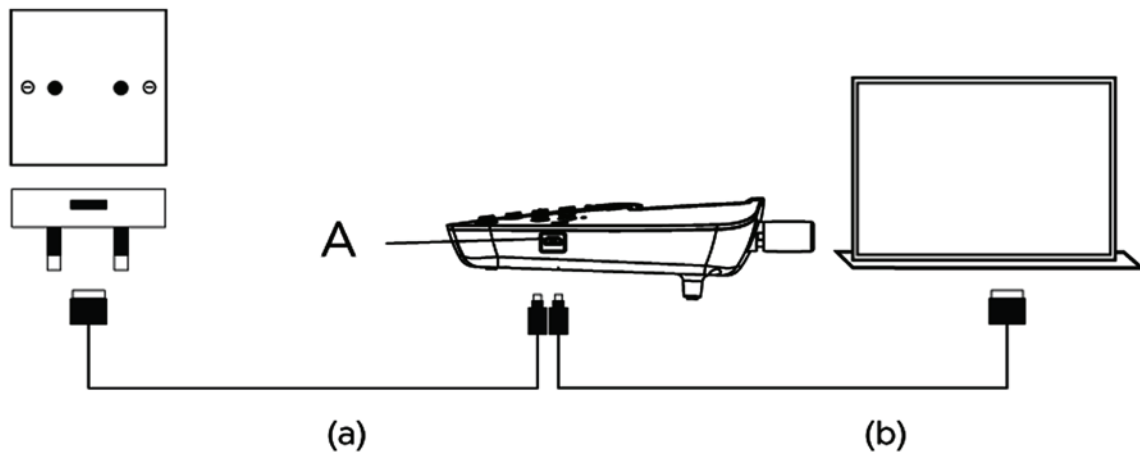

2. Inserire l'altra estremità in (a) un adattatore AC e collegarlo alla presa a parete o (b) una porta USB del computer attiva.
3. Il simbolo della batteria sul display si muoverà durante la ricarica e  sarà visualizzato una volta che la batteria è completamente carica.

Nota

Non è necessario che la batteria sia installata perché il telefono funzioni. Se la batteria non è installata collegare la base a una fonte di alimentazione, verrà visualizzata l'icona  invece del simbolo della batteria.

Attenzione batteria scarica

Se si avverte un bip di avviso ogni 30 secondi durante una chiamata oppure ogni 3 minuti in standby, è necessario ricaricare la batteria o collegare il telefono ad una fonte di alimentazione prima di poterlo riutilizzare.

Prestazioni batteria

In condizioni ideali, le batterie completamente cariche dovrebbero consentire fino a 8 ore di conversazione o fino a 7 giorni in standby con una singola carica.¹

Si noti che le nuove batterie non raggiungono la loro piena capacità fino a quando non sono state utilizzate in modo normale per diversi giorni.

Far funzionare la batteria almeno una volta al mese la aiuterà a durare il più a lungo possibile.

La capacità di carica delle batterie ricaricabili si ridurrà con il tempo man mano che si consumano, con meno tempo di conversazione/standby. Eventualmente dovranno essere sostituite.

Dopo aver caricato il telefono per la prima volta, il tempo di ricarica successivo è di circa 6-8 ore in un giorno. Le batterie e il telefono potrebbero surriscaldarsi durante la ricarica. Ciò è da considerarsi normale.

¹ Tutti i tempi di conversazione e standby sono approssimativi e dipendono dalle funzioni selezionate e dal modello utilizzato.

Data e ora

Per il tuo FW200L è possibile impostare la data e l'ora. Quando imposti la data e l'ora controlla se l'impostazione del formato è di 12 o 24 ore. L'impostazione predefinita è 24 ore.

Per cambiare il formato, vedere "Impostazioni data e ora" a pagina 38.

1. Premere **Menu**, scorrere con ▼ fino a Impostazioni e premere **OK**.
2. **Impostazioni del telefono** è evidenziato. Premere **OK**.
3. **Ora e data** è evidenziato. Premere **OK**.
4. Scorrere con ▼ per **Impostare ora/data** e premere **OK**.
5. Inserire l'ora utilizzando la tastiera, ad es. 14:45 per le 2:45 del pomeriggio (24 ore).

Se il formato dell'ora è impostato su 12 ore, inserire 02:45 per le 14:45, quindi scorrere con ▼ su **AM/PM** e premere ▲ o ▼ per evidenziare **AM** o **PM** e premere **Selezione**.

6. Scorrere ▼ su **GG/MM/AAAA** e immettere la data utilizzando la tastiera, ad es. 10/12/2018 per il 10 dicembre 2018 e premere **Salva**.
7. Premere **⏻** per tornare alla modalità standby.

Il tuo FW200L è ora pronto per l'uso.

2. Conosci il tuo telefono

Panoramica del tuo telefono

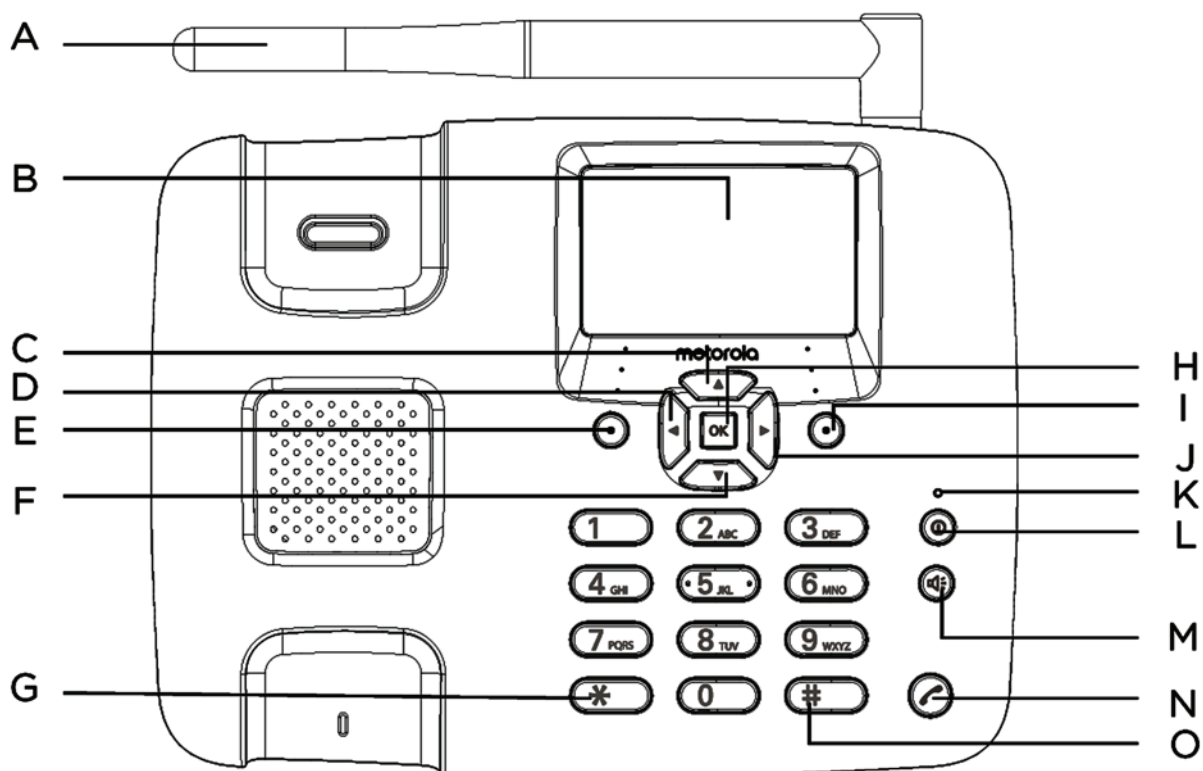

A. Antenna

B. Display

Per le icone del display consulta la sezione "Display" a pagina 13.

C. Scorri verso l'alto/Radio FM

Scorri verso l'alto attraverso elenchi e impostazioni.

Premi per accendere la Radio FM.

Premi per spostare il cursore verso l'alto.

D. Scorri a sinistra/Aggiungi contatto rubrica

Premi per spostare il cursore a sinistra.

Premi per accedere all'elenco della rubrica.

E. Menu/OK

Entra nel menu principale.

Seleziona l'opzione visualizzata sullo schermo.

Conferma un'opzione del menu.

F. Scorri verso il basso/Messaggi ricevuti

Scorri verso il basso attraverso elenchi e impostazioni.
Premi per andare direttamente ai messaggi ricevuti.
Premi per spostare il cursore verso il basso.

G. *

Premi per comporre un *.
Tenere premuto per comporre +, p o w.

H. OK

Premi questo tasto per selezionare la funzione nell'angolo inferiore sinistro dello schermo.

I. Rubrica/Cancella/Indietro

Entra nel menu della rubrica.
Elimina i caratteri sullo schermo quando inserisci nomi e numeri.
Torna al menu precedente, viene visualizzato Back sullo schermo.

J. Scorri a destra/Scrivi un messaggio di testo

Premi per spostare il cursore a destra.
Premi per andare direttamente alla nuova finestra di messaggio.

K. Luce di ricarica

L. Accensione/Spegnimento/Uscita

Tenere premuto per 3 secondi per accendere o spegnere il telefono.
Nel menu premere per tornare in standby.

M. Vivavoce

Premi per effettuare, rispondere o terminare una chiamata in vivavoce.
Premi per passare alla modalità vivavoce durante una chiamata.

N. Elenco di ricomposizione/Effettua chiamata

Premi per accedere all'elenco di ricomposizione.
Dopo aver composto un numero di telefono, premi per chiamare.

O. #/Modalità silenziosa

Componi un #.
Tieni premuto per accedere alla modalità silenziosa.

Display

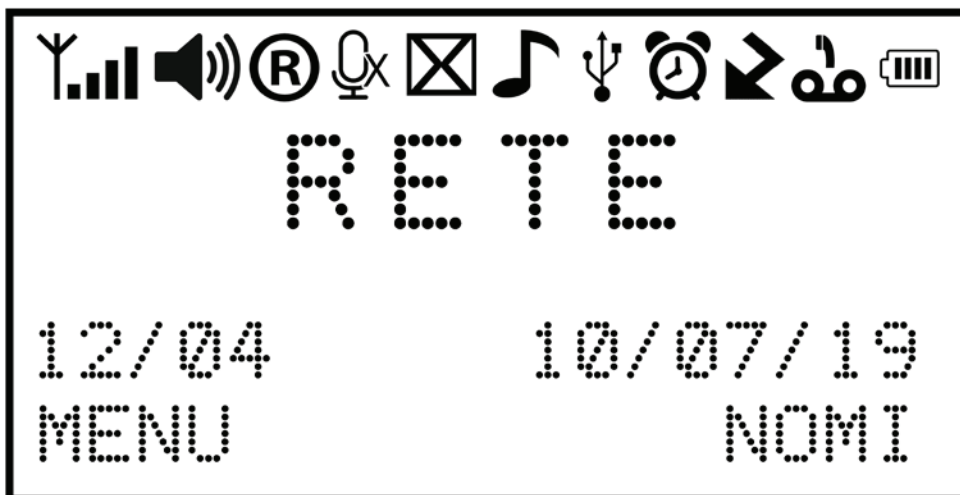

 Icona del segnale

 Visualizza quando si è in modalità vivavoce

 Roaming

 Modalità audio disattivato

 Visualizza quando hai nuovi messaggi di testo

 Indica che la suoneria è attiva

 Il telefono è in modalità silenziosa (sostituisce l'icona della suoneria)

 Il cavo USB è collegato

 La sveglia è impostata

 Indica una chiamata persa

 Visualizza quando hai nuovi messaggi vocali

 La tastiera è bloccata

 La batteria è completamente carica

 La batteria è parzialmente carica

 La batteria è quasi scarica

 La batteria è quasi completamente scarica

 La batteria è scarica

 Il caricabatteria è collegato senza batteria installata (sostituisce l'icona della batteria)

Nota



Le icone sono sempre allineate a sinistra e quando appaiono icone con priorità più alta le altre icone si sposteranno a destra. Alcune icone ne sostituiscono altre nella parte superiore del display a seconda di quale funzione è attivata.

Se ci sono troppe icone visualizzate nella parte superiore del display, l'icona della batteria scomparirà.

Navigazione nei menu

Il menu del tuo telefono ha 7 sottomenu. Ogni sottomenu contiene opzioni che consentono di utilizzare la rubrica, cambiare la suoneria ecc. È possibile utilizzare i menu e i sottomenu in due modi: scorrendo o utilizzando le scorciatoie.

Scorrere i menu

1. Dalla schermata di standby, premi **Menu** o 
Il menu principale è aperto.
2. Utilizzare i tasti ▲ e ▼ per scorrere il menu.
3. Tasto funzione sinistro o  - premere per azionare il comando della parola corrispondente mostrato nell'angolo in basso a sinistra del display.
Tasto funzione destro - premere per azionare il comando della parola corrispondente nell'angolo in basso a destra del display.
4. Premere  per tornare in standby.

Tasti di scelta rapida

È possibile utilizzare un tasto di scelta rapida per passare direttamente all'opzione preimpostata senza scorrere attraverso le liste. Per modificare una delle scorciatoie, consulta la sezione "Tasti dedicati" a pagina 40.

1. Dalla schermata di standby, premere ▲ / ▼ / ◀ / ▶ per visualizzare le scelte rapide preimpostate.

Mappa del menu

Rubrica telefonica

Aggiungi nuovo contatto
Quando nessun contatto è memorizzato **Aggiungi nuovo contatto** è evidenziato, premi **Opzioni** per aggiungere un contatto. Se i contatti sono memorizzati il primo contatto viene evidenziato, è possibile scorrere con _ fino a **Aggiungi nuovo contatto** e premere **Opzioni** per aggiungere un contatto. O scorrere con _ per richiedere il contatto e premere **Opzioni**.

- Vedi
- Invia messaggio di testo
- Chiama
- Modifica
- Elimina
- Copia
- Aggiungi alla lista chiamate indesiderate
- Impostazioni della rubrica
 - Memoria preferita
 - Chiamata rapida
 - Il mio numero
 - Numero extra
 - Stato memoria
 - Copia contatti
 - Sposta contatti
 - Elimina tutti i contatti

Messaggistica

- Scrivi messaggio
- In arrivo
- Bozze
- In uscita
- Messaggi inviati
- Modelli SMS

- Impostazioni SMS
- SIM
- Stato memoria
- Salva messaggio inviato
- Memoria preferita

Cronologia delle chiamate

- Chiamate perse
- Chiamate effettuate
- Chiamate ricevute
- Elimina registri chiamate
- Tempo chiamate

Organizer

- Calendario
- Sveglia
- Calcolatrice

Impostazioni

- Impostazioni telefono
 - Ora e data
 - Lingua
 - Metodo d'inserimento pref.
 - Mostra data e ora
 - Blocco schermo automatico
 - Tasti dedicati
 - Contrasto
 - Impostazione Tempo
- Retroilluminazione (sec)
- Impostazioni chiamate
- ID chiamante
- Chiamata in attesa
- Trasferimento di chiamata
- Blocco chiamata
- Impostazioni avanzate
 - Lista chiamate indesiderate

- Tempo di Promemoria
- Chiamata
- Modalità di risposta
- Composizione ritardata
- Impostazioni di rete
 - Selezione rete
- Impostazioni di sicurezza
 - Sicurezza SIM
 - Sicurezza telefono
- Ripristino impostazioni

Profili

- Impostazioni tono
 - Suoni
 - Volume della suoneria
 - Tipo di suoneria
- Messaggio
 - Tono
 - Volume del messaggio
 - Tono tasti
 - Volume tasti
- Accensione/Spegnimento
 - Accensione
 - Spegnimento
- Impostazioni volume
- Avviso di sistema
- Volume sveglia

Radio FM

Una volta nel menu premere **Opzioni**:

- Spegnere
- Accendere
- Elenco canali
- Inserimento manuale
- Ricerca automatica

3. Utilizzo del telefono

Nota

Il telefono calcolerà automaticamente la durata di tutte le chiamate esterne, il tempo delle chiamate verrà visualizzato sullo schermo. Al termine della chiamata, la durata totale del tempo di conversazione viene mostrato per 1 secondo.

3.1 Inserimento della SIM



Quando inserisci o rimuovi la scheda SIM assicurati che il telefono sia spento (vedi di seguito) e che non sia collegato all'alimentazione. Non toccare l'area della piastra metallica della Scheda SIM e tienila lontano da campi elettromagnetici.

3.2 Accendere/spegnere il dispositivo

1. Tenere premuto  per 3 secondi per accendere/spegnere il ricevitore.
2. Una volta acceso, il telefono cercherà la rete. Dopo che il telefono si è registrato alla rete, il segnale verrà visualizzato nell'angolo in alto a sinistra dello schermo. Il telefono è ora in modalità standby ed è possibile effettuare o rispondere a una chiamata. Il telefono rimane in uno stato di ricerca se non riesce a trovare la rete disponibile.

3.3 Chiamate

3.3.1 Effettuare una chiamata

1. Sollevare il ricevitore o premere  per effettuare una chiamata in vivavoce.
2. Comporre il numero. Se si commette un errore premere **Cancella** per eliminare l'ultima cifra. Oppure premere  per comporre il numero oppure verrà composto automaticamente dopo un tempo preimpostato. Per impostare il tempo della composizione automatica, vedere "Composizione ritardata" a pagina 47.

3.3.2 Pre-composizione

1. Comporre prima il numero. In caso di errore, premere **Cancella** per eliminare l'ultima cifra.
2. Sollevare il ricevitore o premere  per chiamare.

3.3.3 Effettuare una chiamata utilizzando i tasti di chiamata rapida

1. Tenere premuto il numero della tastiera corrispondente per comporre direttamente il numero pre-memorizzato.

Nota

Il tasto 1 verrà automaticamente assegnato al numero della segreteria telefonica del tuo fornitore di rete.

Assicurati che la memoria di composizione rapida sia attivata, consulta la sezione "Attivare/disattivare la funzione composizione rapida" a pagina 20.

Per assegnare un numero di selezione rapida, consulta “Memorizzare un numero con la funzione composizione rapida” a pagina 20.

3.3.4 Terminare una chiamata

È possibile premere **Fine**, posizionare il ricevitore sulla base oppure premere  per terminare una chiamata in vivavoce.

Nota

Se prima che la linea si connetta si decide di terminare la chiamata, riposizionare il ricevitore sulla base o premere **Interrompi**. Per terminare una chiamata in vivavoce premere  o premere **Interrompi**.

3.3.5 Terminare una singola chiamata



1. Durante una chiamata, premere **Opzioni** e scorrere con  per **Terminare una singola chiamata** e premere **Seleziona**.
1. La chiamata terminerà.

3.3.6 Ricevere una chiamata



Quando si riceve una chiamata esterna il telefono squilla, e viene visualizzato **Chiamata in entrata** e il numero di telefono (o il nome, se memorizzato nella rubrica).

1. Sollevare il ricevitore o premere **Rispondi**/ per rispondere alla chiamata in vivavoce.
2. Se non si desidera rispondere alla chiamata, premere **Rifiuta** e il chiamante sarà reindirizzato.



3.4 Regolare il volume dell'auricolare e del vivavoce

1. Durante una chiamata, premere  per aumentare e  per diminuire il livello del volume. Ci sono 8 livelli tra cui scegliere, volumi da 1 a 7 e spento.

Nota

È inoltre possibile regolare il volume durante una chiamata premendo **Opzioni**, scorrere con  fino a **Volume**, premere **Seleziona** e quindi premere  per aumentare e  per diminuire il livello del volume.

3.5 Modalità audio disattivato

1. Durante una chiamata, premere **Opzioni** e scorrere con  fino a Muto e premere **Seleziona**.
2. Per disattivare l'opzione, premere **Opzioni** e scorrere con  fino a **Audio Attivo** e premere **Seleziona**.

3.6 Mettere in attesa

È possibile mettere in attesa il chiamante, se l'operatore di rete fornisce questo servizio.

1. Durante una chiamata premere **Opzioni**, verrà evidenziato **In attesa**; premere **Seleziona**.
2. Per disattivare la funzione premere **Opzioni**, verrà evidenziato **Non in attesa**, premere **Seleziona**.

4. Rubrica telefonica

La rubrica del FW200L ha una capacità massima di 1000 contatti nella base, inoltre è possibile memorizzare ulteriori contatti sulla SIM (il numero dipende dalla capacità della scheda SIM).

I numeri possono contenere fino a 40 cifre e i nomi fino a 20 caratteri.
I contatti sono memorizzati in ordine alfabetico.

Nota

È possibile accedere a tutte le funzioni della rubrica anche durante una chiamata. Premere **Opzioni** e scorrere con ▼ fino a **Rubrica** e premere **Seleziona**.

4.1 Inserire nomi e suggerimenti per la scrittura

Utilizzare la tastiera alfanumerica per immettere i nomi nella rubrica.

Ad esempio per inserire il nome TOM.

T Premere (8_{TUV}) una volta

O Premere (6_{MNO}) tre volte

M Premere (6_{MNO}) una volta

Per inserire uno spazio premere (0)

Premere **Cancella** per eliminare un carattere o tenere premuto **Cancella** per eliminare i caratteri velocemente.

Quando si inserisce un nome nella rubrica, è possibile scorrere attraverso i metodi di inserimento dei caratteri (abc, ABC, 123 ecc.) premendo ripetutamente il pulsante (#)

4.2 Memorizzare i contatti

È possibile impostare l'FW200L in modo che memorizzi i contatti sulla scheda SIM o sul telefono; inoltre è possibile copiare o spostare singoli contatti o l'intera rubrica dalla scheda SIM al telefono o dal telefono alla scheda SIM.

4.2.1 Memoria preferita: SIM o telefono

1. Premere **Nomi**. Viene evidenziato il primo contatto. Premere **Opzioni**.
2. Scorrere con ▲ fino a visualizzare **Rubrica** e premere **Seleziona**.
3. Viene evidenziata **Memoria preferita**, premere **OK**.
4. Scorrere con ▲ o ▼ per selezionare **SIM** o **Telefono** e premere **OK**.
5. Premere (⏪) per tornare in modalità standby.

4.2.2 Memorizzare i contatti

1. Premere **Nomi**, viene evidenziato il primo contatto.
2. Scorrere con ▲ fino a **Aggiungi nuovo contatto** e premere **Opzioni**.
3. Premere **Seleziona** e immettere il nome utilizzando la tastiera.
4. Scorrere con ▼, inserire il numero e premere **Opzioni**.
5. Premere **Salva** per memorizzare.
6. Premere ⏪ per tornare in modalità standby.

Nota

È possibile annullare la memorizzazione di un contatto premendo _ in qualsiasi momento durante il processo.

4.2.3 Spostare o copiare i singoli contatti

1. Premere **Nomi**. Viene evidenziato il primo contatto.
2. Scorrere con ▲ o ▼ fino al contatto che si desidera copiare e premere **Opzioni**. Scorrere con ▼ fino a **Copia** e premere **Seleziona**.
3. Scorrere con ▲ o ▼ fino a **Su telefono** o **Su SIM** e premere **Seleziona**.
4. Premere ⏪ per tornare in modalità standby.

4.2.4 Spostare o copiare tutti i contatti

1. Premere **Nomi**. Viene evidenziato il primo contatto. Premere **Opzioni**.
2. Scorrere con ▲ fino a visualizzare **Impostazioni Rubrica** e premere **Seleziona**.
3. Scorrere con ▼ per **Copia i contatti** o **Sposta i contatti** e premere **OK**.
4. Scorrere con ▲ o ▼ fino a **Su telefono** o **Su SIM** e premere **OK**.
5. Premere **Sì** per confermare o **No** per annullare.
6. Premere ⏪ per tornare in modalità standby.

Nota

Durante lo spostamento o la copiatura dei contatti, l'FW200L sposta/copia tutti i contatti anche se un determinato contatto è già stato salvato.

4.3 Visualizzare i contatti

1. Premere **Nomi**. Viene evidenziato il primo contatto.
2. Scorrere con ▲ o ▼ fino al contatto che si desidera visualizzare e premere **Opzioni**. Viene visualizzato **Vedi**, premere **Seleziona**.
3. Il nome viene evidenziato, premere ▼ per visualizzare il numero.
4. Premere ⏪ per tornare in modalità standby.

4.4 Comporre i Contatti

1. Premere **Nomi**. Viene evidenziato il primo contatto in rubrica.
2. Scorrere con ▲ o ▼ fino al contatto che si desidera comporre e premere **Opzioni**. Scorrere con ▲ fino a **Chiama** e premere **Seleziona** per chiamare il contatto.

4.5 Modificare un contatto

1. Premere **Nomi**. Viene evidenziato il primo contatto.
2. Scorrere con ▲ o ▼ sul contatto che si desidera modificare e premere **Opzioni**.
3. Scorrere con ▲ fino a **Modifica** e premere **Selezione**.
4. Modificare il nome. Premere **Cancella** per eliminare i caratteri.
5. Scorrere con ▼ e modificare il numero. Premere **Opzioni**, quindi **Salva** per confermare.
6. Premere ⏻ per tornare in modalità standby.

4.6 Eliminare un contatto

1. Premere **Nomi**. Viene evidenziato il primo contatto.
2. Scorrere con ▲ o ▼ sul contatto che si desidera eliminare e premere **Opzioni**.
3. Scorrere con ▼ fino a **Elimina** e premere **Selezione**.
4. Il display mostra **Elimina?**. Premere **Sì** per cancellare o **No** per annullare.
5. Premere ⏻ per tornare in modalità standby.

4.7 Eliminare tutti i contatti

1. Premere **Nomi**. Viene evidenziato il primo contatto. Premere **Opzioni**.
2. Scorrere con ▲ fino a visualizzare **Impostazioni Rubrica** e premere **Selezione**.
3. Scorrere con ▲ fino a **Elimina tutti i contatti** e premere **OK**.
4. Scorrere con ▲ o ▼ fino a **Da telefono** o **Da SIM** e premere **OK**.
5. Il display mostra **Elimina tutto?**. Premere **Sì** per cancellare o **No** per annullare.
6. Premere ⏻ per tornare in modalità standby.

4.8 Attivare/disattivare la funzione composizione rapida

1. Premere **Nomi**. Viene evidenziato il primo contatto. Premere **Opzioni**.
2. Scorrere con ▲ fino a visualizzare **Impostazioni Rubrica** e premere **Selezione**.
3. Scorrere con ▼ fino a **Composizione rapida** e premere **OK**.
4. Viene evidenziato **Stato**, premere **OK**.
5. Scorrere con ▲ o ▼ su **Attivo** o **Non attivo** e premere **OK**.
6. Premere ⏻ per tornare in modalità standby.

4.9 Memorizzare un numero con la funzione composizione rapida

1. Premere **Nomi**. Viene evidenziato il primo contatto. Premere **Opzioni**.
2. Scorrere con ▲ fino a visualizzare **Impostazioni Rubrica** e premere **Selezione**.
3. Scorrere con ▼ fino a **Composizione rapida** e premere **OK**.
4. Scorrere con ▼ per impostare i numeri e premere **OK**.

Se nessun numero è stato memorizzato, viene visualizzato **Vuoto**. Se è memorizzato un numero allora verrà visualizzato il nome.

5. Scorrere con ▼ fino a un numero di tastiera disponibile da 2 a 9, dove verrà memorizzato il contatto.
Premere **Modifica**, viene visualizzato il primo contatto. Inserire la prima lettera del nome per la ricerca in ordine alfabetico quindi scorrere con ▲ o d fino al contatto esatto, quindi premere OK.
6. Premere ⏻ per tornare in modalità standby.

Nota

Solo i numeri che sono stati memorizzati nella rubrica possono quindi essere memorizzati come numeri di memoria ad accesso diretto.

Per comporre numeri di memoria con accesso diretto, consultare la sezione “Memorizzare un numero con la funzione composizione rapida” a pagina 20.

4.10 Modificare un numero con memoria ad accesso diretto

1. Premere **Nomi**. Viene evidenziato il primo contatto. Premere **Opzioni**.
2. Scorrere con ▲ fino a visualizzare **Impostazioni Rubrica** e premere **Selezione**.
3. Scorrere con ▼ fino a **Composizione rapida** e premere **OK**.
4. Scorrere con ▼ fino a **Imposta numeri** e premere **OK**.
5. Scorrere con ▼ fino al contatto che si desidera modificare. Premere **Opzioni**.
6. Viene evidenziato **Modifica**, premere **Selezione** e viene visualizzato il primo contatto nella rubrica.
Inserire la prima lettera del nome per la ricerca in ordine alfabetico quindi scorrere con ▲ o ▼ fino al contatto esatto, quindi premere **OK**.
7. Premere ⏻ per tornare in modalità standby.

4.11 Cancellare un numero con memoria ad accesso diretto

1. Premere **Nomi**. Viene evidenziato il primo contatto. Premere **Opzioni**.
2. Scorrere con ▲ fino a visualizzare **Impostazioni Rubrica** e premere **Selezione**.
3. Scorrere con ▼ fino a **Composizione rapida** e premere **OK**.
4. Scorrere con ▼ fino a **Imposta numeri** e premere **OK**.
5. Scorrere con ▼ fino al contatto che si desidera eliminare. Premere **Opzioni**.
6. Scorrere con ▼ fino a **Rimuovi** e premere **Selezione**.
7. Premere ⏻ per tornare in modalità standby.

4.12 Il mio numero

È possibile memorizzare il proprio numero di telefono.

4.12.1 Memorizzare il proprio numero di cellulare

1. Premere **Nomi**. Viene evidenziato il primo contatto. Premere **Opzioni**.
2. Scorrere con ▲ fino a visualizzare **Impostazioni Rubrica** e premere **Seleziona**.
3. Scorrere con ▼ fino a **Il mio numero** e premere **OK**.
4. Se non è memorizzato nessun numero premere **Aggiungi**, inserire il nome utilizzando la tastiera.
5. Scorrere con ▼, inserire il numero e premere **Opzioni**.
6. Premere **Salva** per memorizzare.

4.12.2 Modificare il proprio numero di cellulare

1. Premere **Nomi**. Viene evidenziato il primo contatto. Premere **Opzioni**.
2. Scorrere con ▲ fino a visualizzare **Impostazioni Rubrica** e premere **Seleziona**.
3. Scorrere con ▲ fino a **Il mio numero** e premere **OK**.
4. Premere **Opzioni**, viene evidenziato **Modifica il mio numero**, premere **Seleziona**.
5. Modificare il nome. Premere **Cancella** per eliminare i caratteri.
6. Scorrere con ▲ e modificare il numero. Premere **Opzioni**, quindi **Salva** per confermare.
7. Premere ⏪ per tornare in modalità standby.

4.12.3 Eliminare il proprio numero di cellulare

1. Premere **Nomi**. Viene evidenziato il primo contatto. Premere **Opzioni**.
2. Scorrere con ▲ fino a visualizzare **Impostazioni Rubrica** e premere **Seleziona**.
3. Scorrere con d fino a **Il mio numero** e premere **OK**.
4. Premere **Opzioni**, scorrere fino a **Elimina** e premere **Seleziona**.
5. Il display mostra **Elimina?** Premere **Sì** per cancellare o **No** per annullare.
6. Premere ⏪ per tornare in modalità standby.

4.13 Numeri extra

Queste funzionalità dipendono dal servizio di rete.

4.13.1 Memorizzare/Modificare il numero dei proprietari

È possibile memorizzare il numero del proprietario solo sulla SIM.

1. Premere **Nomi**. Viene evidenziato il primo contatto. Premere **Opzioni**.
2. Scorrere con ▲ fino a visualizzare **Impostazioni Rubrica** e premere **Seleziona**.

3. Scorrere con ▼ fino a **Numero extra** e premere **OK**.
4. Viene evidenziato **Numero del proprietario**, premere **OK**.
5. Premere **Opzioni**, viene evidenziato **Modifica**, premere **Seleziona**.
6. Inserire il nome. Premere **Cancella** per eliminare i caratteri.
7. Scorrere con ▼ e inserire il numero. Premere **Opzioni**, quindi **Salva** per confermare.
8. Premere ⏻ per tornare in modalità standby.

4.13.2 Eliminare il numero dei proprietari

1. Premere **Nomi**. Viene evidenziato il primo contatto. Premere **Opzioni**.
2. Scorrere con ▲ fino a visualizzare **Impostazioni Rubrica** e premere **Seleziona**.
3. Scorrere con ▼ fino a **Numero extra** e premere **OK**.
4. Viene evidenziato **Numero del proprietario**, premere **OK**.
5. Premere **Opzioni**, scorrere con ▼ fino a **Elimina**, premere **Seleziona**.
6. Il display mostra **Elimina?**. Premere **Sì** per cancellare o **No** per annullare.
7. Premere ⏻ per tornare in modalità standby.

Numeri di chiamata consentiti

È possibile aggiungere fino a 15 numeri all'elenco di numeri di chiamata consentiti; quando è attiva la modalità di numeri di chiamata fissi possono essere chiamati solo i numeri inseriti in questa lista. Questo dipende dalle funzionalità della scheda SIM.

4.13.3 Attivare/Disattivare l'elenco delle chiamate consentite

1. Premere **Nomi**. Viene evidenziato il primo contatto. Premere **Opzioni**.
2. Scorrere con ▲ fino a visualizzare **Impostazioni Rubrica** e premere **Seleziona**.
3. Scorrere con ▼ fino a **Numero extra** e premere **OK**.
4. Scorrere con ▼ fino a **Chiamate consentite** e premere **OK**.
5. Viene evidenziato **Modalità**, premere **OK**.
6. Scorrere con ▲ o ▼ per selezionare **Attivo** o **Non attivo** e premere **OK**.
7. Immettere il numero PIN2 (fornito dal proprio operatore telefonico) e premere **OK** salvare.
8. Premere ⏻ per tornare in modalità standby.

4.13.4 Memorizzare un numero nell'elenco delle chiamate consentite

1. Premere **Nomi**. Viene evidenziato il primo contatto. Premere **Opzioni**.
2. Scorrere con ▲ fino a visualizzare **Impostazioni Rubrica** e premere **Seleziona**.
3. Scorrere con ▼ fino a **Numero extra** e premere **OK**.
4. Scorrere con ▼ fino a **Chiamate consentite** e premere **OK**.
5. Scorrere con ▼ su **Elenco chiamate** consentite e premere **OK**. Premere **Aggiungi**.
6. Inserire il nome. Premere **Cancella** per eliminare i caratteri.
7. Scorrere con ▼ e inserire il numero. Premere **Opzioni**, quindi **Salva** per confermare.
8. Immettere il numero PIN2 e premere **OK** per salvare.

4.13.5 Modificare un numero nell'elenco delle chiamate consentite

1. Premere **Nomi**. Viene evidenziato il primo contatto. Premere **Opzioni**.
2. Scorrere con ▲ fino a visualizzare **Impostazioni Rubrica** e premere **Seleziona**.
3. Scorrere con ▼ fino a **Numero extra** e premere **OK**.
4. Scorrere con ▼ fino a **Chiamate consentite** e premere **OK**.
5. Scorrere con ▼ su **Elenco chiamate** consentite e premere **OK**.
6. Scorrere con ▼ fino al numero che si desidera modificare.
7. Premere **Opzioni**, viene evidenziato **Modifica**, premere **Seleziona**.
8. Modificare il nome. Premere **Cancella** per eliminare i caratteri.
9. Scorrere con ▼ e modificare il numero. Premere **Opzioni**, quindi **Salva** per confermare.
10. Premere ⏪ per tornare in modalità standby.

4.13.6 Eliminare un numero nell'elenco delle chiamate consentite

1. Premere **Nomi**. Viene evidenziato il primo contatto. Premere **Opzioni**.
2. Scorrere con ▲ fino a visualizzare **Impostazioni Rubrica** e premere **Seleziona**.
3. Scorrere con ▼ fino a **Numero extra** e premere **OK**.
4. Scorrere con ▼ fino a **Chiamate consentite** e premere **OK**.
5. Scorrere con ▼ su **Elenco chiamate consentite** e premere **OK**.
6. Scorrere con ▼ fino al numero che si desidera cancellare.
7. Premere **Opzioni**, scorrere con ▼ fino a **Elimina** e premere **Seleziona**.
8. Il display mostra **Elimina?**. Premere **Sì** per cancellare o **No** per annullare.
9. Premere ⏪ per tornare in modalità standby.

4.13.7 Comporre un numero SOS

1. Premere **Nomi**. Viene evidenziato il primo contatto. Premere **Opzioni**.
2. Scorrere con ▼ fino a visualizzare **Impostazioni Rubrica** e premere **Seleziona**.
3. Scorrere con ▼ fino a **Numero extra** e premere **OK**.
4. Scorrere con ▼ fino a **Numeri SOS** e premere **OK**.
5. Scorrere con ▼ fino al numero SOS desiderato e premere **Chiama** per chiamare.

4.14 Stato memoria

È possibile verificare la quantità di memoria della rubrica presente sul telefono o sulla SIM.

1. Premere **Nomi**. Viene evidenziato il primo contatto. Premere **Opzioni**.
2. Scorrere con ▲ fino a visualizzare **Impostazioni Rubrica** e premere **Seleziona**.
3. Scorrere con ▼ fino a **Stato Memoria** e premere **OK**.
4. La quantità di numeri di telefono memorizzati e gli spazi disponibili sono visualizzati sul display.

4.15 Inviare un messaggio a un contatto della rubrica

1. Premere **Nomi**. Viene evidenziato il primo contatto.
2. Scorrere con ▲ o ▼ fino al contatto a cui si desidera inviare un messaggio e premere **Opzioni**. Scorrere con ▼ fino a **Invia messaggio** di testo e premere **Seleziona**.
3. Usando la tastiera scrivere il messaggio e premere **Opzioni**.
4. Viene evidenziato **Invia a**.
5. Premere **Seleziona**, **Opzioni** e **Seleziona** per inviare.

Nota

Per altre opzioni di messaggistica di testo, consultare “Messaggi di testo” a pagina 26.

4.16 Aggiungere alla lista chiamate indesiderate

È possibile aggiungere un contatto della rubrica alla lista chiamate indesiderate, in modo che quando quel contatto chiama il telefono non squilli.

1. Premere **Nomi**. Viene evidenziato il primo contatto.
2. Scorrere con ▲ o ▼ fino al contatto che si desidera aggiungere e premere **Opzioni**. Scorrere con ▲ fino a **Aggiungi alla lista chiamate indesiderate** e premere **Seleziona**.
3. Premere **Sì** per memorizzare o **No** per annullare.
4. Premere ⏻ per tornare in modalità standby.

5. Messaggi di testo

Il tuo FW200L può inviare e ricevere messaggi di testo da telefoni cellulari e telefoni fissi compatibili.

Nota

È possibile accedere a tutte le funzioni di messaggistica anche durante una chiamata. Premere **Opzioni** e scorrere con ▼ fino a **Messaggi** e premere **Selezione**. Se si scrive un messaggio, verrà archiviato in **In uscita** e potrà essere inviato una volta terminata la chiamata, consultare “In uscita” a pagina 28.

5.1 Scrivere un messaggio

Se si sta scrivendo un testo e si riceve una chiamata, il testo verrà visualizzato di nuovo quando la chiamata è disconnessa.

1. Premere **Menu**, scorrere con ▼ fino a **Messaggi** e premere **OK**.
2. Viene evidenziato **Scrivi messaggio**, premere **OK**.
3. Usare la tastiera per inserire il messaggio.
4. Premere **Opzioni** e scorrere con ▲ o ▼ per:

Opzioni	Azioni
Metodo di inserimento	Premere Selezione . Scorrere con ▼ fino al metodo di inserimento che si preferisce e premere OK .
Inserisci modello	Premere Selezione . Viene visualizzato l'elenco dei modelli. Scorrere con ▼ per evidenziare il modello desiderato, quindi premere Selezione .
Avanzate	Premere Selezione . Selezionare Inserisci numero o scorrere con ▼ fino a Inserisci nome e premere Selezione . Inserire la prima lettera del nome per la ricerca in ordine alfabetico, quindi scorrere con ▲ o ▼ fino al contatto esatto, quindi premere OK . Il numero o il nome sarà essere inserito.
Salva	Premere Selezione e il messaggio verrà salvato in Bozze .

5. Per inviare il messaggio vedere sotto.

5.2 Inviare un messaggio

1. Premere **Menu**, scorrere con ▼ fino a **Messaggi** e premere **OK**.
2. Viene evidenziato **Scrivi messaggio**, premere **OK**.
3. Usare la tastiera per inserire il messaggio.
4. Premere **Opzioni**, viene evidenziato **Invia a**.

Per inserire un numero manualmente

1. Premere **Selezione** e **OK**.
2. Usando la tastiera inserire il numero di telefono e premere **OK**. Oppure scorrere con ▲ fino a **Inserire numero** per aggiungere un altro numero o premere **Opzioni** e **Invia** per inviare il messaggio.

Per inserire un numero dalla rubrica

1. Premere **Seleziona** e scorrere con ▼ fino a **Aggiungi dalla rubrica** e premere **OK**. Viene visualizzato il primo il contatto. Inserire la prima lettera del nome per cercare in ordine alfabetico, quindi scorrere con ▲ o ▼ fino al contatto esatto, quindi premere **OK**.
2. Scorrere fino ▼ a **Aggiungi dalla rubrica** per aggiungere un altro contatto o premere **Opzioni** e **Invia** per inviare il messaggio.

5.3 Caselle dei messaggi

I messaggi possono essere memorizzati in diverse caselle, tra cui In arrivo, Bozze, In uscita e Messaggi Inviati.

1. Premere **Menu**, scorrere con ▼ fino a **Messaggi** e premere **OK**.
2. Scorrere con ▼ fino alla casella dei messaggi desiderata e premere **OK**.
3. Scorrere con ▼ fino al messaggio desiderato e premere **Opzioni**. Viene evidenziato **Vedi**, premere **Seleziona**.
4. Viene visualizzato il messaggio. Premere **Opzioni** e scorrere con ▼ fino all'opzione desiderata, come elencato di seguito.

In arrivo - Messaggi ricevuti

Opzioni	Azioni
Rispondi	Premere Seleziona per rispondere al messaggio. Consultare 5.1 e 5.2 per scrittura di messaggi e opzioni di invio messaggi.
Chiama mittente	Premere Seleziona per chiamare il mittente.
Inoltra	Premere Seleziona per inoltrare il messaggio. Consultare 5.1 e 5.2 per scrittura di messaggi e opzioni di invio messaggi.
Elimina	Premere Seleziona per eliminare il singolo messaggio. Premere Sì per cancellare o No per annullare.
Salva come modello	Premere Seleziona per salvare il messaggio come modello.
Avanzate	Premere Seleziona e viene visualizzato Usa numero , se il testo messaggio ha un numero nel testo premere Seleziona e il numero sarà evidenziato. Premere Opzioni e sarà quindi possibile chiamare il numero, salvarlo nella rubrica o inviare un SMS. Scorrere con ▼ fino a Usa USSD , premere Seleziona e il numero sarà evidenziato. Premere Opzioni e sarà quindi possibile chiamare il numero o salvarlo nella rubrica.

Bozze - Messaggi salvati e non inviati

Opzioni	Azioni
Invia	Premere Seleziona per inviare il messaggio. Consultare 5.2 per opzioni invio messaggio.
Modifica	Premere Seleziona per modificare il messaggio. Consultare 5.1 per opzioni scrittura messaggio.
Elimina	Premere Seleziona per eliminare il messaggio. Consultare 5.1 per opzioni scrittura messaggio.
Avanzate	Premere Seleziona e viene visualizzato Usa numero , se il messaggio ha un numero nel testo premere Seleziona e il numero sarà evidenziato. Premere Opzioni e sarà quindi possibile chiamare il numero, salvarlo nella rubrica o inviare un SMS. Scorrere con ▼ fino a Usa USSD , premere Seleziona e il numero sarà evidenziato. Premere Opzioni e sarà quindi possibile chiamare il numero o salvarlo nella rubrica.

In uscita - Messaggi inviati, che non sono stati inviati

Opzioni	Azioni
Re-invia Modifica	Premere Seleziona per inviare nuovamente il messaggio. Premere Seleziona per modificare il messaggio. Consultare 5.1 per opzioni scrittura messaggio.
Elimina	Premere Seleziona per eliminare il messaggio. Consultare 5.1 per opzioni scrittura messaggio.
Salva un modello Avanzate	Premere Seleziona per salvare il messaggio come modello. Premere Seleziona e viene visualizzato Usa numero , se il messaggio ha un numero nel testo premere Seleziona e il numero sarà evidenziato. Premere Opzioni e sarà quindi possibile chiamare il numero, salvarlo nella rubrica o inviare un SMS. Scorrere con ▼ fino a Usa USSD , premere Seleziona e il numero sarà evidenziato. Premere Opzioni e sarà quindi possibile chiamare il numero o salvarlo nella rubrica.

Messaggi inviati: messaggi che sono stati inviati

Opzioni	Azioni
Inoltra	Premere Seleziona per inoltrare il messaggio. consultare 5.1 e 5.2 per scrittura di messaggi e opzioni di invio messaggi.
Elimina	Premere Seleziona per eliminare il singolo messaggio. Premere Sì per cancellare o No per annullare.
Salva come modello Avanzate	Premere Seleziona per salvare il messaggio come modello. Premere Seleziona e viene visualizzato Usa numero , se il messaggio ha un numero nel testo premere Seleziona e il numero sarà evidenziato. Premere Opzioni e sarà quindi possibile chiamare il numero, salvarlo nella rubrica o inviare un SMS. Scorrere con ▼ fino a Usa USSD , premere Seleziona e il numero sarà evidenziato. Premere Opzioni e sarà quindi possibile chiamare il numero o salvarlo nella rubrica.

5.4 Modelli SMS

È possibile utilizzare un modello di messaggio predefinito o creare il proprio modello quando si scrive un messaggio. Ognuno può memorizzare fino a 10 messaggi. I modelli che sono stati creati possono essere modificati, cancellati o utilizzati direttamente. I modelli predefiniti possono essere solo usati direttamente.

5.4.1 Utilizzare un modello

1. Premere **Menu**, scorrere con ▼ fino a **Messaggi** e premere **OK**.
2. Scorrere con ▲ fino a **Modelli SMS** e premere **OK**.
3. Viene evidenziato **Definito dall'utente**, premere **OK** per selezionare o scorrere con ▼ su **Predefinito** e premere **OK**.
4. I modelli sono elencati, scorrere fino al modello che si desidera utilizzare e premere **Opzioni**.
5. Viene evidenziato **Utilizza**, premere **Seleziona**.
6. Il modello verrà aggiunto a una nuova finestra di messaggio.

5.4.2 Creare un modello

1. Premere **Menu**, scorrere con ▼ fino a **Messaggi** e premere **OK**.
2. Scorrere con ▲ fino a **Modelli SMS** e premere **OK**.
3. Viene evidenziato **Definito dall'utente**, premere **OK**.
4. Se i modelli sono già stati creati, sono elencati.
5. Premere **Opzioni** e scorrere con ▼ verso **Aggiungi**.
6. Utilizzando la tastiera scrivere il messaggio, premere **Opzioni**, quindi **Seleziona** per salvare.

5.4.3 Modificare un modello

1. Premere **Menu**, scorrere con ▼ fino a **Messaggi** e premere **OK**.
2. Scorrere con ▲ fino a **Modelli SMS** e premere **OK**.
3. Viene evidenziato **Definito dall'utente**, premere **OK**.
4. Scorrere con ▼ fino al modello che si desidera modificare e premere **Opzioni**.
5. Scorrere con ▼ fino a **Modifica** e premere **Seleziona**.
6. Modifica il tuo messaggio e premi **Opzioni**:

Opzioni	Modifica
Salva Salva come nuovo modello	Premere Seleziona per salvare il modello modificato. Premere Seleziona per salvare come nuovo modello.
Cancella Metodo di inserimento	Premere Seleziona per tornare ai modelli senza salvare i cambiamenti. Premere Seleziona . Scorrere con ▼ fino al metodo di inserimento preferito e premere OK .

5.4.4 Eliminare un modello

1. Premere **Menu**, scorrere con ▼ fino a **Messaggi** e premere **OK**.
2. Scorrere con ▲ fino a **Modelli SMS** e premere **OK**.
3. Viene evidenziato **Definito dall'utente**, premere **OK**.
4. Scorrere con ▼ fino al modello che si desidera cancellare e premere **Opzioni**.
5. Scorrere con ▼ fino a **Elimina** e premere **Seleziona**.
6. Premere **Sì** per cancellare o **No** per annullare.
7. Premere **⏻** per tornare in modalità standby.

5.5 Impostazioni SMS

5.5.1 Impostazioni del profilo

Il numero di profili SIM è determinato dalla SIM. Nel FW200L puoi impostare diversi indirizzi SMSC (short message service center) in modo che il telefono invii messaggi attraverso un server SMSC specifico.

1. Premere **Menu**, scorrere con ▼ fino a **Messaggi** e premere **OK**.
2. Scorrere con ▲ fino a **Impostazioni SMS** e premere **OK**.
3. Viene evidenziato **SIM**, premere **Seleziona**.
4. Viene evidenziato **Impostazioni del profilo**, premere **Seleziona**.
5. Scorrere con ▲ o ▼ per **Profilo 1** o **Profilo 2** ecc. e premere **Opzioni**.
6. Viene evidenziato **Attivare**, premere **Seleziona** per attivare o scorrere con ▼ fino a **Modifica** e premere **Seleziona**.
7. Per modificare il nome, premere **Cancella** per eliminare il nome corrente e quindi utilizzare la tastiera per inserire il nuovo nome. Scorrere con ▼ fino a **Indirizzo SMSC**, premere **Cancella** per eliminare l'indirizzo corrente e quindi utilizzando la tastiera inserire quello nuovo. Premere **Opzioni** e **Seleziona** per salvare.
8. Premere ⏻ per tornare in modalità standby.

5.5.2 Periodo di validità

È possibile impostare la quantità di tempo in cui un messaggio che fallisce l'invio rimane memorizzato nel server SMSC. Puoi scegliere tra 1 ora/6 ore/12 ore/1 giorno/3 giorni/1 settimana/Massimo (tempo indefinito).

1. Premere **Menu**, scorrere con ▼ fino a **Messaggi** e premere **OK**.
2. Scorrere con ▲ fino a **Impostazioni SMS** e premere **OK**.
3. Viene evidenziato **SIM**, premere **Seleziona**.
4. Scorrere con ▼ fino a **Periodo di validità** e scorrere con ◀ o ▶ fino al periodo desiderato, premere **Salva** per confermare.
5. Premere ⏻ per tornare in modalità standby.

5.5.3 Tipo di messaggio

È possibile impostare il tipo di messaggio che viene inviato. È possibile scegliere tra Testo/Fax Gruppo 3/Fax Gruppo 4/Pagina/Email.

1. Premere **Menu**, scorrere con ▼ fino a **Messaggi** e premere **OK**.
2. Scorrere con ▲ fino a **Impostazioni SMS** e premere **OK**.
3. Viene evidenziato **SIM**, premere **Seleziona**.
4. Scorrere con ▼ fino a **Tipo di messaggio** e scorrere con ◀ o ▶ fino al tipo di messaggio desiderato, premere **Salva** per confermare.
5. Premere ⏻ per tornare in modalità standby.

5.5.4 Rapporto di consegna

1. Premere **Menu**, scorrere con ▼ fino a **Messaggi** e premere **OK**.

2. Scorrere con ▲ fino a **Impostazioni SMS** e premere **OK**.
3. Viene evidenziato **SIM**, premere **Seleziona**.
4. Scorrere con ▼ fino a **Rapporto di consegna** e scorrere con ◀ o ▶ fino a **Attivo** o **Non attivo** e premere **Salva** per confermare.
5. Premere ⏪ per tornare in modalità standby.

5.5.5 Percorso di risposta

1. Premere **Menu**, scorrere con ▼ fino a **Messaggi** e premere **OK**.
2. Scorrere con ▲ fino a **Impostazioni SMS** e premere **OK**.
3. Viene evidenziato **SIM**, premere **Seleziona**.
4. Scorrere con ▼ fino a **Percorso di consegna** e scorrere con ◀ o ▶ fino a **Attivo** o **Non attivo** e premere **Salva** per confermare.
5. Premere ⏪ per tornare in modalità standby.

5.5.6 Casella vocale

1. Premere **Menu**, scorrere con ▼ fino a **Messaggi** e premere **OK**.
2. Scorrere con ▲ fino a **Impostazioni SMS** e premere **OK**.
3. Viene evidenziato **SIM**, premere **Seleziona**.
4. Scorrere con ▼ fino a **Casella Vocale** e premere **Seleziona**.
5. Scorrere con ▲ o ▼ fino alla voce desiderata e premere **Opzioni**.
6. Si può quindi scegliere fra le opzioni **Chiama**, **Modifica** o **Imposta casella di posta predefinita**.
7. Se è selezionato **Chiama**, premere **Seleziona** per chiamare la casella vocale memorizzata.
8. Se è selezionato **Modifica**, premere **Seleziona**, viene evidenziato il nome, premere **Cancella** per eliminare il nome corrente e quindi utilizzando la tastiera immettere il nuovo nome. Scorrere con ▼ fino a **Numero**, premere **Cancella** per eliminare il numero corrente e quindi utilizzare la tastiera per inserire quello nuovo. Premere **Opzioni** e **Seleziona** per salvare.
9. Se è selezionata l'opzione **Imposta casella di posta predefinita**, premere **Seleziona** per salvare.
10. Premere ⏪ per tornare in modalità standby.

Nota

Le Impostazioni predefinite della Casella di posta potrebbero non essere visibili in quanto dipende dalla scheda SIM.

5.6 Stato memoria

È possibile verificare quanti messaggi sono memorizzati sul telefono o sulla SIM.

1. Premere **Menu**, scorrere con ▼ fino a **Messaggi** e premere **OK**.
2. Scorrere con ▲ fino a **Impostazioni SMS** e premere **OK**.
3. Scorrere con ▼ fino a **Stato memoria** e premere **Seleziona**.
4. Il numero di messaggi memorizzati e gli spazi disponibili sono visualizzati sul display
5. Premere  per tornare in modalità standby.

5.7 Salvare i messaggi inviati

1. Premere **Menu**, scorrere con ▼ fino a **Messaggi** e premere **OK**.
2. Scorrere con ▲ fino a **Impostazioni SMS** e premere **OK**.
3. Scorrere con ▼ per **Salva messaggio inviato** e scorrere con _ fino a **Attivo** o **Non attivo** e premere **Salva** per confermare.
4. Premere  per tornare in modalità standby.

5.8 Memoria preferita

1. Premere **Menu**, scorrere con ▼ fino a **Messaggi** e premere **OK**.
2. Scorrere con ▲ fino a **Impostazioni SMS** e premere **OK**.
3. Scorrere con ▼ fino a **Memoria preferita** e scorrere con ◀ o ▶ su **SIM** o **Telefono** e premere **Salva** per confermare.
4. Premere  per tornare in modalità standby.

6. Cronologia chiamate

Con il FW200L è possibile visualizzare o eliminare le chiamate recenti e vedere la durata di tali chiamate nel menu cronologia chiamate. Ci sono 3 registri chiamate, Chiamate perse, Chiamate effettuate e Chiamate ricevute, ogni registro può memorizzare fino a 20 voci.

Nota

È possibile accedere a tutte le funzioni della cronologia delle chiamate anche durante una chiamata. Premere **Opzioni** e scorrere con ▼ fino a **Cronologia chiamate** e premere **Selezione**.

6.1 Visualizzare una voce del registro chiamate

1. Premere **Menu**, scorrere con ▼ fino a **Cronologia chiamate** e premere **OK**.
2. Premere **OK** per selezionare **Chiamate perse** o scorrere con ▼ verso **Chiamate effettuate** o **Chiamate ricevute** e premere **OK**.
3. Scorrere con ▲ o ▼ fino alla voce che si desidera visualizzare e premere **Opzioni**.
4. Premere **Selezione** per visualizzare il numero.

6.2 Chiamare un numero del registro chiamate

1. Premere **Menu**, scorrere con ▼ fino a **Cronologia chiamate** e premere **OK**.
2. Premere **OK** per selezionare **Chiamate perse** o scorrere con ▼ verso **Chiamate effettuate** o **Chiamate ricevute** e premere **OK**.
3. Scorrere con ▲ o ▼ fino al contatto che si desidera chiamare e premere **Opzioni**.
4. Scorrere con ▼ fino a **Chiama** e premere **Selezione** per chiamare.

6.3 Inviare un messaggio

1. Premere **Menu**, scorrere con ▼ fino a **Cronologia chiamate** e premere **OK**.
2. Premere **OK** per selezionare **Chiamate perse** o scorrere con ▼ verso **Chiamate effettuate** o **Chiamate ricevute** e premere **OK**.
3. Scorrere con ▲ o ▼ fino al contatto a cui si desidera inviare un messaggio e premere **Opzioni**.
4. Scorrere con ▼ fino a **Invia messaggio di testo** e premere **Selezione** per chiamare.
5. Utilizzando la tastiera, scrivere il messaggio e premere **Opzioni**. Viene evidenziato **Invia a**.

6. Premere **Seleziona**, **Opzioni** e **Seleziona** per inviare.

Nota

Per altre opzioni di messaggistica di testo, consultare “Messaggi di testo” a pagina 26.

6.4 Aggiungere alle chiamate indesiderate

1. Premere **Menu**, scorrere con ▼ fino a **Cronologia chiamate** e premere **OK**.
2. Premere **OK** per selezionare **Chiamate perse** o scorrere con ▼ verso **Chiamate effettuate** o **Chiamate ricevute** e premere **OK**.
3. Scorrere con ▲ o ▼ fino al contatto che si desidera aggiungere e premere **Opzioni**.
4. Scorrere con ▼ fino a **Aggiungi a chiamate indesiderate** e premere **Seleziona**.
5. Premere **Sì** per memorizzare o **No** per annullare.
6. Premere **⏻** per tornare in modalità standby.

6.5 Modificare un numero prima di chiamare

1. Premere **Menu**, scorrere con ▼ fino a **Cronologia chiamate** e premere **OK**.
2. Premere **OK** per selezionare **Chiamate perse** o scorrere con ▼ verso **Chiamate effettuate** o **Chiamate ricevute** e premere **OK**.
3. Scorrere con ▲ o ▼ fino al contatto che si desidera modificare e premere **Opzioni**.
4. Scorrere con ▼ fino a **Modifica prima di chiamare** e premere **Seleziona**.
5. Il numero viene visualizzato. Modificare il numero dove necessario.
6. Premere **Opzioni** e **Seleziona** per chiamare il numero modificato.

Nota

È possibile memorizzare questo numero modificato anche nella rubrica. Una volta modificato il numero premere **Opzioni**, quindi scorrere con ▼ fino a **Salva in Rubrica** e premere **Seleziona**. Utilizzando la tastiera, inserire il nome, premere **Opzioni** e premere **Seleziona** per salvare.

6.6 Eliminare una voce

1. Premere **Menu**, scorrere con ▼ fino a **Cronologia chiamate** e premere **OK**.
2. Premere **OK** per selezionare **Chiamate perse** o scorrere con ▼ verso **Chiamate effettuate** o **Chiamate ricevute** e premere **OK**.
3. Scorrere con ▲ o ▼ fino al contatto che si desidera cancellare e premere **Opzioni**.
4. Scorrere con ▲ fino a **Elimina** e premere **Seleziona**.

5. Premere **Sì** per cancellare o **No** per annullare.
6. Premere **⏻** per tornare in modalità standby.

6.7 Eliminare un registro chiamate

1. Premere **Menu**, scorrere con **▼** fino a **Cronologia chiamate** e premere **OK**.
2. Scorrere con **▼** fino a **Elimina registri chiamate** e premere **OK**.
3. Scorrere con **▼** fino al registro che si desidera eliminare o **Tutte le chiamate** e premere **OK**.
4. Premere **Sì** per cancellare o **No** per annullare.
5. Premere **⏻** per tornare in modalità standby.

6.8 Durata della chiamata

È possibile visualizzare la durata dell'ultima chiamata o la durata totale delle chiamate Effettuate e delle chiamate Ricevute.

1. Premere **Menu**, scorrere con **▼** fino a **Cronologia chiamate** e premere **OK**.
2. Scorrere con **▲** fino a **Tempo chiamate** e premere **OK**.
3. Viene evidenziato **Ultima chiamata**, premere **OK** per vedere la durata di tale chiamata, oppure scorrere con **▼** fino al registro del quale si desidera visualizzare la durata totale della chiamata e premere **OK** per visualizzare la durata.
4. Il tempo verrà visualizzato.
5. Premere **⏻** per tornare in modalità standby.

6.9 Resettare la durata della chiamata

1. Premere **Menu**, scorrere con **▼** fino a **Cronologia chiamate** e premere **OK**.
2. Scorrere con **▲** fino a **Tempo chiamate** e premere **OK**.
3. Scorrere con **▲** fino a **Resetta tutto** e premere **OK**.
4. Premere **Sì** per ripristinare o **No** per annullare.
5. Premere **⏻** per tornare in modalità standby.

7. Organizer

7.1 Calendario

L'FW200L è dotato di un calendario, così che tu possa cercare date e andare direttamente al giorno prescelto.

1. Premere **Menu**, scorrere con ▼ fino a **Organizer** e premere **OK**.
2. Viene evidenziato **Calendario**, premere **OK**.
3. Scorrere con ▼ fino al giorno che si desidera visualizzare e premere il tasto funzione sinistro ☉
4. Viene evidenziato **Vai alla data**, premere **Seleziona**.
5. Per tornare alla data odierna premere **OK**, quindi premere il tasto funzione sinistro ☉
6. Scorrere con ▼ fino a **Vai a oggi** e premere **Seleziona**.
7. Premere ☉ per tornare in modalità standby.

7.2 Sveglia

L'FW200L può contare su una funzione di sveglia integrata. C'è la possibilità di impostare 5 sveglie o di far squillare una volta, ogni giorno o personalizzato per suonare in determinati giorni della settimana.

Imposta e modifica una sveglia

1. Premere **Menu**, scorrere con ▼ fino a **Organizer** e premere **OK**.
2. Scorrere con ▼ fino a **Sveglia** e premere **OK**.
3. Viene evidenziata il primo orario della sveglia è (l'impostazione predefinita è 12:00 o 00:00 a seconda del formato dell'ora impostato), premere **Modifica** o scorrere con ▼ fino alla sveglia desiderata e premere **Modifica**.
4. Lo schermo mostra **Stato** e l'impostazione corrente (l'impostazione predefinita è su Non attivo). Scorrere fino ► a **Attivo**.
5. Scorrere con ▼, lo schermo mostra **Ora** e l'ora corrente, impostare/modificare l'orario della sveglia. Se il formato dell'ora è impostato su 12 ore, scorrere con ▼ e quindi premere ► per impostare **AM** o **PM**.
6. Scorrere con ▼, lo schermo mostra **Ripeti** e l'impostazione corrente (l'impostazione predefinita è **Una volta**). Premere **Opzioni** e **Seleziona** e scorrere con ▼ per selezionare **Una volta**, **Ogni giorno** o **Personalizzato**. Se è selezionato **Personalizzato**, vengono elencati i giorni della settimana (solo i primi 3 sono visibili), scorrere con ▼ fino al giorno che si desidera aggiungere, premere **Opzioni**, viene evidenziato **Attivo**, premere **Seleziona**. Se si vuole aggiungere più giorni seguire la stessa procedura. Una volta che tutti i giorni previsti sono selezionati, premere **Opzioni** e quindi scorrere con ▼ fino a **Fatto**.

7. Scorrere con ▼, lo schermo visualizza **Tono sveglia** e il tono corrente (il tono predefinito è Suoneria 1), premere **Opzioni**, quindi **Seleziona**, le suonerie sono elencate, scorrere con ▼ fino alla suoneria richiesta e premere **Seleziona**.
8. Per salvare la sveglia premere **Opzioni** e scorrere con ▼ fino a **Salva** o scorrere con ▼ fino a **Stato** e premere **Salva**.

Nota

Se l'allarme è impostato su **Una volta**,  scompare dallo schermo dopo che la sveglia è stata disattivata.

Quando suona la sveglia:

Premere **Stop** per disattivare la sveglia.

Premere **Snooze** affinché la sveglia si ripeta dopo 5 minuti.

7.3 Calcolatrice

Il tuo FW200L può essere usato come calcolatrice, può eseguire addizioni, sottrazioni, moltiplicazioni e divisioni di base.

7.3.1 Accedere alla modalità calcolatrice

1. Premere **Menu**, scorrere con ▼ fino a **Organizer** e premere **OK**.
2. Scorrere con ▼ fino a **Calcolatrice** e premere **OK**.

7.3.2 Come calcolare

1. Una volta in modalità calcolatrice, utilizzare la tastiera per aggiungere il primo numero e poi premere ◀ ▶ ▲ ▼ per scegliere il tipo di calcolo richiesto.

I tasti usati quando si è in modalità calcolatrice

Addizione	+	▲
Sottrazione	-	▼
Moltiplicazione	x	◀
Divisione	÷	▶
Elimina	C	Cancella
Uguale	=	OK

2. Inserire il numero successivo del calcolo, una volta completato premere **OK** sullo schermo e verrà mostrato il risultato.

8. Impostazioni

8.1 Impostazioni del telefono

8.1.1 Ora e data

Impostazione del fuso orario

E' possibile modificare manualmente il fuso orario del tuo FW200L.

1. Premere **Menu**, scorrere con ▼ fino a **Impostazioni** e premere **OK**.
2. Viene evidenziato **Impostazioni telefono**. Premere **OK**.
3. Viene evidenziato **Ora e data**. Premere **OK**.
4. Viene evidenziato **Imposta fuso orario**. Premere **OK**.
5. Scorrere con ▲ o ▼ fino al fuso orario desiderato e premere **OK**.
6. Premere © per tornare in modalità standby.

Impostare la data e l'ora

È possibile impostare la data e l'ora per l'FW200L. Quando si imposta la data e l'ora controllare se l'impostazione del formato dell'ora è 12 o 24 ore. L'impostazione predefinita è 24 ore.

Per cambiare il formato dell'ora, vedere sotto.

1. Premere **Menu**, scorrere con ▼ fino a **Impostazioni** e premere **OK**.
2. Viene evidenziato **Impostazioni telefono**. Premere **OK**.
3. Viene evidenziato **Ora e data**. Premere **OK**.
4. Scorrere con ▼ fino a **Impostare ora/data** e premere **OK**.
5. Immettere l'ora utilizzando la tastiera, ad es. 14:45 per le 2:45 del pomeriggio (24 ore). Se il formato dell'ora è impostato su 12 ore, immettere 02:45 per le 14:45, scorrere con ▼, viene visualizzato **AM/PM**. Premere ► per selezionare **AM** o **PM**.
6. Scorrere con ▼ per **GG/MM/AAAA** e inserire la data utilizzando la tastiera, ad es. 10/12/2018 per il 10 dicembre 2018 e premere **Salva**.
7. Premere © per tornare in modalità standby.

Impostare il formato dell'ora e della data

È possibile modificare il formato di ora e data visualizzato nella schermata di standby.

1. Premere **Menu**, scorrere con ▼ fino a **Impostazioni** e premere **OK**.
2. Viene evidenziato **Impostazioni telefono**. Premere **OK**.

3. Viene evidenziato **Ora e data**. Premere **OK**.
4. Scorrere con ▼ fino a **Impostazione formato** e premere **OK**.
5. Il display mostra **Ora**, scorrere con ◀ o ▶ per scegliere tra **12** o **24** ore.
6. Scorrere con ▼, viene visualizzato **Data**. Scorrere con ◀ o ▶ per selezionare **AAAA MM GG, GG MM AAAA** o **MM GG AAAA** e premere **Salva**.
7. Premere © per tornare in modalità standby.

Aggiornamento con fuso orario

È possibile impostare l'FW200L in modo che quando si riceve una chiamata non venga automaticamente impostato il fuso orario per la data e l'ora.

1. Premere **Menu**, scorrere con ▼ fino a **Impostazioni** e premere **OK**.
2. Viene evidenziato **Impostazioni telefono**. Premere **OK**.
3. Viene evidenziato **Ora e data**. Premere **OK**.
4. Scorrere con ▲ fino a **Aggiorna con fuso orario** e premere **OK**.
5. L'impostazione corrente è evidenziata, scorrere con ▲ o ▼ su **Attivo** o **Non attivo**. e premere **OK**.

8.1.2 Lingua

1. Premere **Menu**, scorrere con ▼ fino a **Impostazioni** e premere **OK**.
2. Viene evidenziato **Impostazioni telefono**. Premere **OK**.
3. Scorrere con ▼ fino a **Lingua** e premere **OK**.
4. Le lingue sono elencate (ne sono visibili solo 3), scorrere con ▼ fino alla lingua richiesta e premere **OK**.
5. Premere © per tornare in modalità standby.

8.1.3 Metodi di inserimento scrittura

Il tuo FW200L ha 21 diversi metodi di inserimento tra cui scegliere. Il metodo di inserimento selezionato sarà il metodo predefinito utilizzato quando si inserisce/modifica il testo. È possibile scegliere anche di cambiare il metodo di inserimento una volta sola quando si inserisce/modifica il testo, questo non influenzerà l'impostazione predefinita.

1. Premere **Menu**, scorrere con ▼ fino a **Impostazioni** e premere **OK**.
2. Viene evidenziato **Impostazioni telefono**. Premere **OK**.
3. Scorrere con ▼ fino a **Metodo d'inserimento pref.** e premere **OK**.
4. I metodi di inserimento sono elencati (ne sono visibili solo 3), scorrere con ▼ fino al metodo desiderato e premere **OK**.
5. Premere © per tornare in modalità standby.

8.1.4 Disattivare data e ora del display

L'FW200L può mostrare la data e l'ora nella schermata di standby, questa funzione può essere impostato su attivo o non attivo.

1. Premere **Menu**, scorrere con ▼ fino a **Impostazioni** e premere **OK**.
2. Viene evidenziato **Impostazioni telefono**. Premere **OK**.
3. Scorrere con ▼ fino a **Mostra data e ora** e premere **OK**.
4. L'impostazione corrente è evidenziata, scorrere con ▲ o ▼ sulle impostazioni richieste e premere **OK**.
5. Premere © per tornare in modalità standby.

8.1.5 Blocco schermo

È possibile far sì che la schermata del FW200L si blocchi dopo un certo periodo di tempo. Le impostazioni del tempo includono 15 secondi/30 secondi/1 minuto/5 minuti e Non attivo. Una volta bloccato lo schermo, premere Sblocca e (#) per sbloccare lo schermo.

1. Premere **Menu**, scorrere con ▼ fino a **Impostazioni** e premere **OK**.
2. Viene evidenziato **Impostazioni telefono**. Premere **OK**.
3. Scorrere con ▼ fino a **Blocco schermo automatico** e premere **OK**.
4. L'impostazione corrente è evidenziata, scorrere con ▲ o ▼ sulle impostazioni richieste e premere **OK**.
5. Premere © per tornare in modalità standby.

8.1.6 Tasti dedicati

In modalità standby l'utente può impostare la destinazione dei 4 tasti di navigazione quando vengono premuti.

L'impostazione predefinita è

Radio FM	▲
In arrivo	▼
Elenco telefonico	◀
Scrivi messaggio	▶

Cambiare le destinazioni

1. Premere **Menu**, scorrere con ▼ fino a **Impostazioni** e premere **OK**.
2. Viene evidenziato **Impostazioni telefono**. Premere **OK**.
3. Scorrere con ▼ fino a **Tasti dedicati** e premere **OK**.
4. Sono elencate le impostazioni correnti (sono visibili solo le prime 3),

scorrere con ▼ fino al tasto dedicato che si desidera modificare e premere **Modifica**.

5. Le destinazioni disponibili sono elencate (l'impostazione corrente è evidenziata), scorrere con ▲ o ▼ fino alla destinazione richiesta e premere **OK** per salvare
6. Premere © per tornare in modalità standby.

8.1.7 Contrasto display

Sullo schermo del FW200L è possibile impostare il contrasto del display, ci sono 9 livelli tra cui scegliere.

1. Premere **Menu**, scorrere con ▼ fino a **Impostazioni** e premere **OK**.
2. Viene evidenziato **Impostazioni telefono**. Premere **OK**.
3. Scorrere con ▼ fino a **Contrasto** e premere **OK**.
4. L'impostazione attuale è mostrata sullo schermo, scorrere con ◀ o ▶ fino al contrasto richiesto e premere **OK**.
5. Premere © per tornare in modalità standby.

8.1.8 Spegnimento automatico della retroilluminazione

È possibile impostare la retroilluminazione dello schermo FW200L perché si spenga dopo un certo periodo di tempo. si può scegliere tra 12 livelli.

1. 1. Premere **Menu**, scorrere con ▼ fino a **Impostazioni** e premere **OK**.
2. 2. Viene evidenziato **Impostazioni telefono**. Premere **OK**.
3. 3. Scorrere con ▼ fino a **Impostazione tempo retroilluminazione(sec)** e premere **OK**.
4. 4. L'impostazione attuale è mostrata sullo schermo, scorrere con ◀ o ▶ fino al tempo richiesto e premere **OK**.
5. 5. Premere © per tornare in modalità standby.

8.2 Impostazioni di chiamata

L'FW200L è compatibile con i servizi di avviso di chiamata, trasferimento di chiamata e blocco delle chiamate; questi possono essere attivati o disattivati sul telefono, ma sono servizi di rete quindi se il servizio non funziona una volta attivato si prega di contattare il proprio operatore di rete.

8.2.1 ID chiamante

È possibile impostare il telefono in modo che invii o nasconda le informazioni dell'ID chiamante quando si effettua una chiamata, oppure è possibile scegliere di impostarlo in modo che sia dipendente dalla rete.

1. Premere **Menu**, scorrere con ▼ fino a **Impostazioni** e premere **OK**.
2. Scorrere con ▼ fino a **Impostazioni chiamate** e premere **OK**.
3. Viene evidenziato **ID chiamante**. Premere **OK**.
4. Scorrere con ▲ o ▼ fino all'impostazione desiderata, **In base alla rete**, **Nascondi ID** o **Invia ID** e premere **OK**.
5. Premere © per tornare in modalità standby.

Nota

Questa funzione dipende dal servizio di rete.

8.2.2 Avviso di chiamata

1. Premere **Menu**, scorrere con ▼ fino a **Impostazioni** e premere **OK**.
2. Scorrere con ▼ fino a **Impostazioni chiamate** e premere **OK**.
3. Scorrere con ▼ per **Avviso di chiamata**. Premere **OK**.
4. Scorrere con ▼ fino a **Attivare, Disattivare** o **Stato query** e premere **OK**.
Se si seleziona **Stato query**, verrà visualizzata la schermata **Attendere**, quindi lo stato del servizio verrà visualizzato sullo schermo.
5. Premere © per tornare in modalità standby.

Nota

Questa funzione dipende dal servizio di rete.

8.2.3 Deviazione di chiamata

È possibile impostare il telefono per deviare tutte le chiamate voce, deviare se la chiamata è irraggiungibile, deviare se non c'è risposta, deviare se occupato o deviare tutte le chiamate dati. Quando è attivo, puoi scegliere di passare a un determinato numero o alla segreteria.

Impostare deviazioni di chiamata

1. Premere **Menu**, scorrere con ▼ fino a **Impostazioni** e premere **OK**.
2. Scorrere con ▼ fino a **Impostazioni chiamate** e premere **OK**.
3. Scorrere con ▼ per **Deviare chiamata**. Premere **OK**.
4. Scorrere con ▼ fino a **Deviare tutte le chiamate voce**, **Deviare se irraggiungibile**, **Deviare se non c'è risposta**, **Deviare se occupato**, o **Deviare tutte le chiamate dati** e premere **OK**.

Opzioni	Azioni
Devviare tutte le chiamate voce	Lo schermo visualizzerà Su nuovo numero , premere OK , digitare il numero manualmente o premere Opzioni e scorrere con ▼ fino a Da rubrica e premere Selezione , scorrere con ▼ fino al contatto richiesto e premere OK . Premere Opzioni e Selezione per salvare. Scorrere con ▼ fino a Su Casella vocale e premere OK due volte per salvare.
Devviare se irraggiungibile	Lo schermo visualizzerà Su nuovo numero , premere OK , digitare il numero manualmente o premere Opzioni e scorrere con ▼ fino a Da rubrica e premere Selezione , scorrere con ▼ fino al contatto richiesto e premere OK . Premere Opzioni e Selezione , scorrere con ▼ fino a Su Casella vocale e premere OK due volte per salvare.
Devviare se non c'è risposta	Lo schermo visualizzerà Su nuovo numero , premere OK , digitare il numero manualmente o premere Opzioni e scorrere con ▼ fino a Da rubrica e premere Selezione , scorrere con ▼ fino al contatto richiesto e premere OK . Premere Opzioni e Selezione , scorrere con ▼ per selezionare il numero di secondi prima che il trasferimento di chiamata sia attivo e premere OK . Scorrere con ▼ fino a Su Casella vocale e premere OK , scorrere con ▼ per selezionare il numero di secondi prima che il trasferimento di chiamata sia attivo e premere OK .
Devviare se occupato	Lo schermo visualizzerà Su nuovo numero , premere OK , digitare il numero manualmente o premere Opzioni e scorrere con ▼ fino a Da rubrica e premere Selezione , scorrere con ▼ fino al contatto richiesto e premere OK . Premere Opzioni e Selezione , scorrere con ▼ fino a Su Casella vocale e premere OK due volte per salvare.
Devviare tutte le chiamate dati	Lo schermo visualizzerà Su nuovo numero , premere OK , digitare il numero manualmente o premere Opzioni e scorrere con ▼ fino a Da rubrica e premere Selezione , scorrere con ▼ fino al contatto richiesto e premere OK . Premere Opzioni e Selezione per salvare.

5. Scorrere con ▼ fino a **Attivare, Disattivare** o **Stato query** e premere **OK**.
6. Se si seleziona **Attiva** si hanno le seguenti opzioni.
7. Se si seleziona **Disattiva**, verrà visualizzata la schermata **Attendere**, quindi il servizio che verrà scelto di disattivare verrà visualizzato. Premere **OK** per disattivare.
8. Se si seleziona **Stato query**, verrà visualizzata la schermata **Attendere**, quindi lo stato del servizio verrà visualizzato sullo schermo.
9. Premere © per tornare in modalità standby.

Annulare la deviazione delle chiamate

1. Premere **Menu**, scorrere con ▼ fino a **Impostazioni** e premere **OK**.
2. Scorrere con ▼ fino a **Impostazioni chiamate** e premere **OK**.
3. Scorrere con ▼ fino a **Deviazione chiamata** e premere **OK**.
4. Scorrere con ▼ fino a **Annula tutte le deviazioni** e premere **OK**.
5. Viene visualizzata la schermata **Attendere**, quindi **Tutte le deviazioni di chiamata disattivate**, quindi premere **OK**.
6. Premere © per tornare in modalità standby.

Nota

Questa funzione dipende dal servizio di rete.

8.2.4 Blocco chiamata

È possibile impostare l'FW200L per bloccare le chiamate in entrata o in uscita.

Blocco chiamata in uscita

E' possibile impostare il telefono in modo che blocchi tutte le chiamate voce, tutte le chiamate voce internazionali o tutte chiamate le voce internazionali tranne il proprio numero di casa.

1. Premere **Menu**, scorrere con ▼ fino a **Impostazioni** e premere **OK**.
2. Scorrere con ▼ fino a **Impostazioni chiamate** e premere **OK**.
3. Scorrere con ▼ fino a **Blocco chiamate** e premere **OK**.
4. Viene visualizzato **Chiamate in uscita**. Premere **OK**.
5. Scorrere con ▼ fino a **Tutte le chiamate voce**, **Chiamate voce internazionali** o **Chiamate voce internazionali tranne casa** e premi **OK**.
6. Scorrere con ▼ fino a **Attivare**, **Disattivare** o **Stato query** e premere **OK**. Se si seleziona **Attivare**, verrà visualizzata la schermata **Password blocco chiamate**, immettere la password e premere **OK** per attivare. Se si seleziona **Disattivare**, verrà visualizzata la schermata **Password blocco chiamate**, immettere la password e premere **OK** per disattivare. Se si seleziona **Stato query**, verrà visualizzata la schermata **Attendere**, quindi lo stato del servizio verrà visualizzato sullo schermo.
7. Premere © per tornare in modalità standby.

Blocco chiamate in arrivo

È possibile impostare il telefono per escludere tutte le chiamate voce o le chiamate voce durante il roaming.

1. Premere **Menu**, scorrere con ▼ fino a **Impostazioni** e premere **OK**.
2. Scorrere con ▼ fino a **Impostazioni chiamate** e premere **OK**.
3. Scorrere con ▼ fino a **Blocco chiamate** e premere **OK**.
4. Scorrere con ▼ fino a **Chiamate in entrata** e premere **OK**.
5. Scorrere con ▼ su **Tutte le chiamate voce** o **Chiamate voce durante il roaming** e premere **OK**.
6. Scorrere con ▼ fino a **Attivare**, **Disattivare** o **Stato query** e premere **OK**. Se si seleziona **Attivare**, verrà visualizzata la schermata **Password blocco chiamate**, immettere la password e premere **OK** per attivare. Se si seleziona **Disattivare**, verrà visualizzata la schermata **Password blocco chiamate**, immettere la password e premere **OK** per disattivare. Se si seleziona **Stato query**, verrà visualizzata la schermata **Attendere**, quindi lo stato del servizio verrà visualizzato sullo schermo..

7. Premere **Ⓞ** per tornare in modalità standby.

Annullare tutto il blocco

1. Premere **Menu**, scorrere con **▼** fino a **Impostazioni** e premere **OK**.
2. Scorrere con **▼** fino a **Impostazioni chiamate** e premere **OK**.
Scorrere con **▼** fino a **Blocco chiamate** e premere **OK**.
3. Scorrere con **▼** fino a **Cancella tutto** e premere **OK**.
4. Verrà visualizzata la schermata **Password blocco chiamate**, inserire la password e premere **OK** per disattivare.

Modificare la password di blocco chiamate

1. Premere **Menu**, scorrere con **▼** fino a **Impostazioni** e premere **OK**.
2. Scorrere con **▼** fino a **Impostazioni chiamate** e premere **OK**.
3. Scorrere con **▼** fino a **Blocco chiamate** e premere **OK**.
4. Scorrere con **▼** fino a **Cambia password blocco chiamate** e premere **OK**.
5. Inserire la vecchia password e premere **OK**.
6. Inserire la nuova password e premere **OK**.
7. Confermare la nuova password e premere **OK**.
8. Premere **Ⓞ** per tornare in modalità standby.

Nota

Questa funzione dipende dal servizio di rete.

8.2.5 Lista chiamate indesiderate

È possibile impostare l'FW200L in modo che quando determinati numeri telefonici chiamano il telefono non suoni. I contatti possono essere bloccati tramite il menu della rubrica, vedere "Aggiungere alla lista chiamate indesiderate" a pagina 25 o nel menu delle Chiamate indesiderate. È possibile memorizzare fino a 20 numeri nella Lista delle chiamate indesiderate.

Impostare un numero nella lista delle chiamate indesiderate.

1. Premere **Menu**, scorrere con **▼** fino a **Impostazioni** e premere **OK**.
2. Scorrere con **▼** fino a **Impostazioni chiamate** e premere **OK**.
3. Scorrere con **▲** fino a **Impostazioni avanzate** e premere **OK**.
4. Viene evidenziato **Chiamate indesiderate**. Premere **OK**.
5. Scorrere con **▼** fino a **Numeri Chiamate Indesiderate** e premere **OK**.
6. Verranno elencati i numeri memorizzati nelle chiamate indesiderate (solo i primi 3 sono visibili).

7. Scorrere con ▼ fino al successivo spazio disponibile e premere **Modifica**.
8. Utilizzando il tastierino digitare il numero che si desidera bloccare e premere **Opzioni**.
9. Premere **Fatto** per salvare o **Cancella** per tornare alla schermata precedente senza salvare.
10. Premere © per tornare in modalità standby.

Nota

Questa funzione dipende dal servizio di rete.

Attivazione/disattivazione della funzione Chiamate indesiderate

1. Premere **Menu**, scorrere con ▼ fino a **Impostazioni** e premere **OK**.
2. Scorrere con ▼ fino a **Impostazioni chiamate** e premere **OK**.
3. Scorrere con ▲ fino a **Impostazioni avanzate** e premere **OK**.
4. Viene evidenziato **Chiamate indesiderate**. Premere **OK**.
5. Viene evidenziato **Rifiuta numeri in chiamate indesiderate**. Premere **OK**.
6. L'impostazione corrente è evidenziata, scorrere fino a **Attivo** o **Non attivo** e premere **OK** per confermare.
7. Premere © per tornare in standby.

8.2.6 Promemoria del tempo di chiamata

È possibile impostare l'FW200L perché emetta un segnale acustico di promemoria durante una chiamata dopo un determinato periodo di tempo. Può essere non attivo, emettere un segnale acustico o emettere un segnale acustico periodico durante le chiamate.

1. Premere **Menu**, scorrere con ▼ fino a **Impostazioni** e premere **OK**.
2. Scorrere con ▼ fino a **Impostazioni chiamate** e premere **OK**.
3. Scorrere con ▲ fino a **Impostazioni avanzate** e premere **OK**.
4. Scorrere con ▼ fino a **Promemoria tempo chiamata** e premere **OK**.
5. L'impostazione corrente è evidenziata, scorrere con ▲ o ▼ per selezionare **Non Attivo**, **Singolo** o **Periodico**. Se è selezionato **Singolo**, utilizzando la tastiera impostare l'orario in cui si desidera che venga emesso il segnale acustico di promemoria tra 1 e 3000 secondi. Una volta attivato, durante una chiamata si avvertirà il segnale acustico una sola volta all'ora richiesta. Se è selezionato **Periodico**, utilizzando la tastiera impostare l'orario in cui si desidera che venga emesso il segnale acustico tra 30 e 60 secondi. Una volta attivato, durante una chiamata si avvertirà un segnale acustico al momento impostato e poi di nuovo ad ogni intervallo di tempo impostato.

Ad esempio, se è impostato su 40 secondi, si sentirà un segnale acustico a 40 secondi, poi di nuovo a 80 secondi e poi di nuovo a 120 secondi, e continuerà così durante tutta la chiamata

6. Premere **Ⓞ** per tornare in modalità standby.

8.2.7 Modalità di risposta

È possibile impostare l'FW200L in modo che si possa rispondere a una chiamata premendo qualsiasi tasto.

1. Premere **Menu**, scorrere con **▼** fino a **Impostazioni** e premere **OK**.
2. Scorrere con **▼** fino a **Impostazioni chiamate** e premere **OK**.
3. Scorrere con **▲** fino a **Impostazioni avanzate** e premere **OK**.
4. Scorrere con **▼** fino a **Modalità di risposta** e premere **OK**.
5. Se la funzione è attiva, verrà visualizzata una casella con un segno di spunta accanto a **Qualsiasi tasto**, premere **Non attivo** per spegnerlo.
6. Se la funzione è disattivata, verrà visualizzata una casella nera accanto a **Qualsiasi tasto**, premere **Attivo** per accenderlo.
7. Premere **Ⓞ** per tornare in modalità standby.

8.2.8 Composizione ritardata

È possibile impostare l'FW200L in modo che dopo aver composto un numero ci sia un ritardo prima che la chiamata parta automaticamente. Questo può essere impostato tra 1 e 9 secondi o non attivo.

1. Premere **Menu**, scorrere con **▼** fino a **Impostazioni** e premere **OK**.
2. Scorrere con **▼** fino a **Impostazioni chiamate** e premere **OK**.
3. Scorrere con **▲** fino a **Impostazioni avanzate** e premere **OK**.
4. Scorrere con **U** fino a **Composizione ritardata** e premere **OK**.
5. L'impostazione corrente è evidenziata, scorrere con **▲** o **▼** per selezionare 1-9 secondi oppure **Non attivo** e premere **OK**.
6. Premere **Ⓞ** per tornare in modalità standby.

8.3 Impostazioni di rete

È possibile impostare l'FW200L per selezionare automaticamente una rete, altrimenti dovrà essere selezionata manualmente.

1. Premere **Menu**, scorrere con **▼** fino a **Impostazioni** e premere **OK**.
2. Scorrere con **▼** fino a **Impostazioni di rete** e premere **OK**.
3. Viene evidenziato **Selezione rete**, premere **OK**.

4. L'impostazione corrente è evidenziata, scorrere con ▲ o ▼ per selezionare **Automatica** o **Manuale** e premere **OK**.
5. Premere © per tornare in modalità standby.

8.4 Impostazioni di sicurezza

Sul FW200L è possibile impostare sia la sicurezza della SIM che la sicurezza del telefono.

Sicurezza SIM:

È possibile impostare il blocco PIN su **Attivo** o **Non attivo**. Durante il processo di avvio, se è impostato su attivo, il telefono richiederà **Inserimento PIN (Tentativi rimasti: 3)**.

Nota

Hai solo 3 tentativi per inserire il codice PIN corretto, se inserisci il codice PIN errato per 3 volte consecutive sarà necessario inserire il numero PUK per impostare un nuovo PIN codice.

Se si desidera utilizzare questa funzione, è necessario contattare prima il proprio operatore di rete, poiché è colui che fornisce i numeri PIN e PUK predefiniti.

Per attivare/disattivare il blocco SIM

1. Premere **Menu**, scorrere con ▼ fino a **Impostazioni** e premere **OK**.
2. Scorrere con ▼ fino a **Impostazioni di sicurezza** e premere **OK**.
3. Viene evidenziato **Sicurezza SIM**, premere **OK**.
4. Viene evidenziato **Blocco PIN**, premere **OK**.
5. Digitare la password della SIM e premere **OK**, se il blocco della SIM era attivato, si attiverà il blocco e viceversa.

Nota

Una volta attivato il blocco SIM, è possibile modificare il codice PIN della SIM.

Modificare il PIN della SIM

1. Attivare il blocco PIN (vedere la sezione precedente).
2. Premere ▼ per **Cambia PIN** o **Cambia PIN2** e premere **Seleziona**.
3. Inserire il vecchio codice PIN, quindi premere **OK**.
4. Inserire il nuovo codice PIN e quindi premere **OK**.
5. Reinserire il nuovo codice PIN e premere **OK** per confermare.
6. Premere © per tornare in modalità standby.

Blocco telefono:

È possibile impostare il blocco del telefono su **Attivo** o **Non attivo**. Durante il processo di avvio, se il blocco è impostato su attivo, il telefono chiederà **Inserimento password telefono (Tentativi rimasti: 3)**.

Nota

Il telefono si spegnerà automaticamente se viene inserita una password del telefono errata per 3 volte consecutive.

Modificare la password del telefono

La password predefinita del telefono è 1122, è possibile modificarla nel menu.

1. Premere **Menu**, scorrere con ▼ fino a **Impostazioni** e premere **OK**.
2. Scorrere con ▼ fino a **Impostazioni di sicurezza** e premere **OK**.
3. Viene evidenziato **Sicurezza telefono**, premere **OK**.
4. Viene evidenziato **Cambia password**, premere **OK**.
5. Usando la tastiera, inserire la vecchia password e premere **OK**.
6. Immettere la nuova password e premere **OK**.
7. Reinserire la nuova password e premere **OK** per salvare.
8. Premere © per tornare in modalità standby.

Per attivare/disattivare il blocco del telefono

1. Premere **Menu**, scorrere con ▼ fino a **Impostazioni** e premere **OK**.
2. Scorrere con ▼ fino a **Impostazioni sicurezza** e premere **OK**.
3. Scorrere con ▼ fino a **Sicurezza telefono** e premere **OK**.
4. Verrà evidenziato **Blocco telefono**, premere **OK**.
5. Digitare la password del telefono e premere **OK**, se il blocco del telefono era attivato si disattiverà il blocco e viceversa.

8.5 Ripristino impostazioni

È possibile riportare il FW200L alle impostazioni predefinite.

1. Premere **Menu**, scorrere con ▼ fino a **Impostazioni** e premere **OK**.
2. Scorrere con ▼ fino a **Ripristino impostazioni** e premere **OK**.
3. Usando il tastierino digitare la password del telefono e premere **OK**.
4. Premere **Sì** per ripristinare o **No** per annullare.

9. Impostazioni del profilo

È possibile personalizzare il profilo del telefono, modificando sia i toni che il loro volume.

9.1 Suoni

9.1.1 Suoneria

1. Premere **Menu**, scorrere fino a **Profili** e premere **OK**.
2. Viene evidenziato **Impostazioni tono**, premere **OK**.
3. Viene evidenziato **Suoneria**, premere **OK**.
4. La suoneria corrente è evidenziata, scorrere con ▲ o ▼ sulla suoneria desiderata, se ne sentirà un esempio, premere **Seleziona** per confermare.
5. Premere © per tornare in modalità standby.

9.1.2 Volume della suoneria

1. Premere **Menu**, scorrere fino a **Profili** e premere **OK**.
2. Viene evidenziato **Impostazioni tono**, premere **OK**.
3. Scorrere con ▼ fino a **Volume suoneria** e premere **OK**.
4. L'impostazione corrente è evidenziata, scorrere con ◀ o ▶ sul volume desiderato, se ne sentirà un esempio, premere **OK** per confermare.
5. Premere © per tornare in modalità standby.

9.1.3 Tipo di suoneria

1. Premere **Menu**, scorrere fino a **Profili** e premere **OK**.
2. Viene evidenziato **Impostazioni tono**, premere **OK**.
3. Scorrere con ▼ fino a **Tipo di suoneria** e premere **OK**.
4. L'impostazione corrente è evidenziata, scorrere con ▲ o ▼ per selezionare **Ripeti**, **Ascendente**, **Un solo bip** e premere **OK**.
5. Premere © per tornare in modalità standby.

9.2 Messaggio

9.2.1 Tono del messaggio

1. Premere **Menu**, scorrere con ▲ fino a **Profili** e premere **OK**.
2. Scorrere con © fino a **Messaggio** e premere **OK**.

3. Viene evidenziato **Tono**, premere **OK**.
4. L'impostazione corrente è evidenziata, scorrere con ▲ o ▼ sul tono di messaggio desiderato, se ne sentirà un esempio, premere **Seleziona** per confermare.
5. Premere © per tornare in modalità standby.

9.2.2 Volume del tono del messaggio

1. Premere **Menu**, scorrere fino a **Profili** e premere **OK**.
2. Scorrere con ▼ fino a **Messaggio** e premere **OK**.
3. Scorrere con ▼ fino a **Volume del messaggio** e premere **OK**.
4. L'impostazione corrente è evidenziata, scorrere con ◀ o ▶ sul volume desiderato, se ne sentirà un esempio, premere **OK** per confermare.
5. Premere © per tornare in modalità standby.

9.3 Tastiera

9.3.1 Tono tastiera

1. Premere **Menu**, scorrere fino a **Profili** e premere **OK**.
2. Scorrere con ▼ fino a **Tono tasti** e premere **OK**.
3. Viene visualizzato **Tastiera**, premere **OK**.
4. L'impostazione corrente è evidenziata, scorrere con ▲ o ▼ per selezionare **Silenzioso**, **Clic** o **Tono** e premere **OK**.
5. Premere © per tornare in modalità standby.

9.3.2 Volume tono tastiera

1. Premere **Menu**, scorrere fino a **Profili** e premere **OK**.
2. Scorrere con ▼ fino a **Tono tasti** e premere **OK**.
3. Scorrere con ▼ fino a **Volume tasti** e premere **OK**.
4. L'impostazione corrente è evidenziata, scorrere con ◀ o ▶ sul volume desiderato, premere **OK** per confermare.
5. Premere © per tornare in modalità standby.

9.4 Accensione/spegnimento

9.4.1 Tono accensione/spegnimento

È possibile impostare toni diversi per l'accensione e lo spegnimento.

1. Premere **Menu**, scorrere fino a **Profili** e premere **OK**.
2. Scorrere con ▼ fino a **Accensione/Spegnimento** e premere **OK**.
3. Viene visualizzato **Accensione**, premere **OK** oppure scorrere con ▼ fino a **Spegnimento** e premere **OK**.
4. L'impostazione corrente è evidenziata, scorrere con ▲ o ▼ sul tono desiderato, se ne sentirà un esempio, premere **Seleziona** per confermare.
5. Premere © per tornare in modalità standby.

9.4.2 Volume del tono di accensione/spegnimento

1. Premere **Menu**, scorrere fino a **Profili** e premere **OK**.
2. Scorrere con ▼ fino a **Accensione/Spegnimento** e premere **OK**.
3. Scorrere con ▼ fino a **Impostazioni Volume** e premere **OK**.
4. L'impostazione corrente è evidenziata, scorrere con ◀ o ▶ sul volume desiderato, se ne sentirà un esempio, premere **OK** per confermare.
5. Premere © per tornare in modalità standby.

9.5 Avviso di sistema

Se quando si utilizza l'FW200L si verifica un errore, si sentirà un suono. Questo tono può essere attivo o non attivo.

1. Premere **Menu**, scorrere fino a **Profili** e premere **OK**.
2. Scorrere con ▼ fino a **Avviso di sistema** e premere **OK**.
3. Scorrere con ▲ o ▼ fino su **Attivo** o **Non attivo** e premere **OK**.
4. Premere © per tornare in modalità standby.

9.6 Volume della sveglia

1. Premere **Menu**, scorrere fino a **Profili** e premere **OK**.
2. Scorrere con ▼ fino a **Volume sveglia** e premere **OK**.
3. L'impostazione corrente è evidenziata, scorrere con ◀ o ▶ sul volume desiderato, se ne sentirà un esempio, premere **OK** per confermare.
4. Premere © per tornare in modalità standby.

9.7 Modalità silenziosa

Puoi anche impostare il tuo FW200L in modalità silenziosa, quando questo è acceso rimarrà silenzioso durante tutte le operazioni, come le chiamate in entrata, nuovo messaggio di testo ricevuto e operazioni di tastiera.

1. Tenere premuto per 3 secondi per attivare/disattivare la modalità silenziosa.

10. Radio FM

Il tuo FW200L ha la funzione radio FM, quindi puoi riprodurre le tue stazioni radio preferite attraverso la base.

10.1 Accendere la radio FM

Ci sono 2 modi per accendere la radio FM,

Se non è stata cambiata la destinazione dei tasti di navigazione

1. Premere ▲ in modalità standby per accendere la radio e andare direttamente al menu **Radio FM**, premere **Opzioni** per accedere al sottomenu **Radio FM**.

Se la destinazione è stata cambiata

1. Premere **Menu**, scorrere fino a **Radio FM** e premere **OK**.
2. La radio si accenderà automaticamente, premere **Opzioni** per accedere al sottomenu **Radio FM**.
3. Se la radio è spenta (vedere di seguito) e ci si trova ancora nel menu **Radio FM**, premere **Opzioni**, scorrere con ▼ su **Attivo** e premere **Seleziona** per riaccendere la radio.
4. Premere © per tornare in modalità standby.

10.2 Spegner la radio FM

1. Andare al menu **Radio FM** (vedere sopra) e premere **Opzioni**.
2. Viene visualizzato **Non attivo**, premere **Seleziona**.
3. Premere © per tornare in modalità standby.

10.3 Inserimento manuale dei canali radio

1. Andare al menu **Radio FM** (vedere sopra) e premere **Opzioni**.
2. Scorrere con ▼ fino a **Inserimento manuale** e premere **Seleziona**.
3. Verrà visualizzato l'ultimo canale memorizzato, premere **Cancella** per eliminare.
4. Usando la tastiera, inserire il nuovo canale (premere # per inserire un #).
5. Premere **Opzioni** e quindi **Seleziona** per salvare.
6. Premere © per tornare in modalità standby.

10.4 Ricerca automatica dei canali radio

1. Andare al menu **Radio FM** (vedere sopra) e premere **Opzioni**.
2. Scorrere con ▼ fino a **Ricerca Automatica** e premere **Seleziona**.
3. Premere **Sì** per cercare o **No** per annullare.
4. Se si seleziona **Sì**, una volta completata la ricerca la radio si accenderà e si spegnerà sintonizzandosi sul primo canale nell'elenco.
5. Premere © per tornare in modalità standby.

10.5 Elenco canali

1. Andare al menu **Radio FM** (vedere sopra) e premere **Opzioni**.
2. Scorrere con ▼ fino a **Elenco canali** e premere **Seleziona**.
3. I canali salvati sono elencati (solo i primi 3 sono visibili), scorrere con _ fino al canale richiesto e premere **Seleziona**.
4. Scorrere con ▲ o ▼ su **Riproduci**, **Elimina** o **Modifica** e premere **Seleziona**.
5. Se è selezionato **Riproduci**, la radio si accende.
6. Se è selezionato **Elimina**, premere **Sì** per cancellare o **No** per annullare.
7. Se è selezionato **Modifica**, è possibile modificare il nome e la frequenza del canale.

Opzioni	Azioni
Modifica	Il nome del canale è evidenziato, premere Opzioni e Seleziona per modificare il nome, premere Cancella per eliminare il nome corrente e quindi usando la tastiera inserire il nuovo nome, premere Opzioni e quindi Seleziona . Scorrere con ▼ fino a Frequenza , premere Cancella per eliminare il canale corrente e quindi utilizzare la tastiera per inserire il nuovo canale (premere # per inserire un punto decimale). Premere Opzioni , quindi Seleziona per salvare

8. Premere © per tornare in modalità standby.

Nota

Il nome del canale radio verrà visualizzato quando la radio è accesa e lo schermo è in modalità standby.

11. Aiuto

Il display non funziona quando il telefono è acceso

- Controllare che il cavo USB sia collegato correttamente
- Controllare che la batteria sia carica
- Provare a riaccendere il telefono

Nessuna connessione chiamata

- Controllare il segnale di rete
- Provare a riaccendere il telefono
- Contattare il proprio operatore di rete

Il display mostra Inserire SIM

- Inserire la scheda SIM
- Se la SIM è già inserita, rimuoverla e inserirla di nuovo
- Provare un'altra scheda SIM

Il telefono non si ricarica

- Il caricabatteria potrebbe essere danneggiato, provare a sostituirlo con un altro caricabatteria
- La batteria potrebbe essere danneggiata, provare a sostituire la batteria

Il telefono ha segnale ma non effettua chiamate

- Il telefono potrebbe non essere abbastanza carico, provare a caricare il telefono
- Contattare il proprio operatore di rete

Il telefono non rileva alcuna rete

- Il numero di telefono potrebbe non essere valido, verificare con l'operatore di rete
- Il segnale potrebbe essere debole, provare a spostare il telefono in un altro luogo

12. Informazioni Generali

Importante

Questo prodotto è destinato alla connessione a reti GSM in Europa.

Istruzioni di sicurezza importanti

Seguire queste istruzioni di sicurezza quando si utilizza il telefono per ridurre il rischio di incendio, shock elettrico e lesioni a persone o cose:

- Tenere tutte le fessure e le aperture del telefono sbloccate. Non posizionare il telefono su una griglia di riscaldamento o un radiatore. Assicurarsi che sia fornita una ventilazione adeguata nel luogo d'installazione.
- Non usare se il dispositivo è bagnato o si trova in acqua.
- Non utilizzare questo prodotto vicino all'acqua (ad esempio vicino a una vasca da bagno, un lavello della cucina o una piscina).
- Non lasciare che nulla poggi sul cavo di alimentazione. Posizionare il cavo di alimentazione in modo che non possa essere calpestato.
- Non inserire mai oggetti di alcun tipo nelle prese d'aria del prodotto in quanto ciò potrebbe causare uno shock elettrico.
- Scollegare il prodotto dalla presa a muro prima di pulirlo. Non utilizzare detergenti liquidi o detergenti spray. Utilizzare un panno umido per la pulizia.
- Non smontare il prodotto. Se è necessario un intervento di assistenza o riparazione, contattare il servizio di assistenza clienti che si trova in questa Guida utente.
- Non sovraccaricare le prese a muro e le prolunghie.
- Evitare l'uso durante una tempesta elettrica. Utilizzare un limitatore di sovratensione per proteggere le attrezzature.
- Non utilizzare questo telefono per segnalare una perdita di gas, specialmente se ci si trova nelle vicinanze delle tubature del gas.

Importante

Per ridurre il rischio di incendio, utilizzare solo l'adattatore di alimentazione in dotazione.

Scollegare immediatamente questo telefono dalla presa se:

- Il cavo di alimentazione o la spina sono danneggiati o sfilacciati.
- È stato versato del liquido sul prodotto.
- Il prodotto è stato esposto a pioggia o acqua. Non recuperare la base fino

quando non sia stata scollegata l'alimentazione dal muro. Quindi recuperare le unità dai fili scollegati.

- Il prodotto è caduto o la struttura è stata danneggiata.
- Il prodotto mostra un netto cambiamento nelle prestazioni.

Linee Guida per l'Installazione

- Leggere e comprendere tutte le istruzioni e salvarle come riferimento futuro.
- Seguire tutte le avvertenze e le istruzioni riportate sul prodotto.
- Non installare questo prodotto vicino a una vasca da bagno, un lavandino o una doccia.
- Far funzionare questo telefono utilizzando solo la fonte di alimentazione indicata sull'etichetta. Se non si è sicuri dell'alimentazione elettrica di casa, consultare il rivenditore o la compagnia elettrica locale.
- Non posizionare questo prodotto su un carrello, un supporto o un tavolo instabile. Il dispositivo potrebbe cadere, causando gravi danni al prodotto.
- Regolare solo i controlli che sono coperti dalle istruzioni operative. La regolazione impropria di altri controlli può causare danni e spesso richiedere un lavoro di intervento ingente per riportare il prodotto al normale funzionamento.
- Pulire questo prodotto con un panno morbido e umido. Non usare prodotti chimici o detergenti per pulire questo telefono.
- Utilizzare solo l'alimentatore fornito con l'unità. L'utilizzo di altri alimentatori può danneggiare il dispositivo.
- Per evitare interferenze con apparecchi vicini, non posizionare la base del telefono su o vicino a TV, forni a microonde o videoregistratori.

Istruzioni per la Sicurezza della Batteria

- Non bruciare, smontare, mutilare o forare la batteria. La batteria contiene materiali tossici che potrebbero essere rilasciati, con conseguenti lesioni.

Importante

Esiste il rischio di esplosione se si sostituisce la batteria con un tipo di batteria errato. Utilizzare solo le batterie fornite con il telefono o una sostituzione autorizzata e raccomandata dal produttore.

- Tenere la batteria fuori dalla portata dei bambini.
- Rimuovere le batterie se non vengono utilizzate per oltre 30 giorni.
- Non smaltire le batterie nel fuoco, questo potrebbe provocare un'esplosione.
- Le batterie ricaricabili che alimentano questo prodotto devono essere smaltite

correttamente e potrebbero dover essere riciclati. Fare riferimento all'etichetta della batteria. Contattare il proprio centro di riciclaggio per conoscere i metodi di smaltimento adeguati.

CONSERVARE QUESTE ISTRUZIONI

Pulizia

- Pulire il telefono con un panno umido (non bagnato) o antistatico.
- Non utilizzare mai prodotti per la pulizia della casa in quanto potrebbero danneggiare il prodotto. Non usare mai un panno asciutto che potrebbe causare scosse statiche.

Ambiente

- Non esporre alla luce diretta del sole.
- Il cordless potrebbe scaldarsi quando le batterie vengono caricate o durante periodi di utilizzo prolungati. È normale. Tuttavia, per evitare danni, si consiglia di non posizionare il prodotto su legno antico/impiallacciato.
- Non posizionare il prodotto su tappeti o altre superfici che generano fibre, o in luoghi che impediscano il libero flusso di aria sulle sue superfici.
- Non immergere alcuna parte del prodotto in acqua e non utilizzarlo inumidito o in condizioni di umidità, come ad esempio nei bagni.
- Non esporre il prodotto a fonti di calore, esplosivi o altre condizioni pericolose.
- C'è una minima possibilità che il telefono possa essere danneggiato da una tempesta elettrica. Raccomandiamo di scollegare l'alimentazione e il cavo della linea telefonica durante una tempesta elettrica.

Istruzioni per lo smaltimento del prodotto

Istruzioni per lo smaltimento del prodotto per utenti domestici

Quando il prodotto non è più utilizzato, rimuovere le batterie e smaltire il prodotto secondo i processi di riciclaggio delle autorità locali. Per maggiori informazioni, si prega di contattare le autorità locali o il rivenditore in cui è stato acquistato il prodotto.



Istruzioni per lo smaltimento del prodotto per gli utenti aziendali

Gli utenti aziendali dovrebbero contattare i propri fornitori e verificare i termini e le condizioni del contratto d'acquisto e assicurarsi che questo prodotto non sia mescolato con altri rifiuti commerciali per lo smaltimento.

Garanzia sui Prodotti di Consumo e sugli Accessori

Grazie per aver acquistato questo prodotto di marca Motorola, prodotto su licenza da Meizhou Guo Wei Electronics Co. LTD., sezione AD1, distretto economico, Meizhou, Guangdong, Repubblica Popolare Cinese. (“MZGW”)

Cosa Copre questa Garanzia?

Soggetta alle esclusioni di seguito riportate, MZGW garantisce che questo prodotto di marca Motorola (“Prodotto”) o accessorio certificato (“Accessorio”) venduto per l’utilizzo con questo prodotto è privo di difetti nei materiali e nella lavorazione, sotto il normale utilizzo da parte del consumatore e per il periodo descritto di seguito. Questa Garanzia Limitata è una tua garanzia esclusiva e non è trasferibile.

Cosa è Incluso?

Questa garanzia si estende solo al primo acquirente consumatore, e non è trasferibile.

Cosa farà MZGW?

MZGW o il suo distributore autorizzato a sua discrezione ed entro un ragionevole margine commerciale, riparerà o sostituirà gratuitamente eventuali Prodotti o Accessori che non risultino conformi a questa garanzia limitata. Potremmo utilizzare Prodotti, Accessori o parti ricondizionati/rinnovati e funzionalmente equivalente/usati o nuovi.

Quali Altre Limitazioni ci Sono?

EVENTUALI GARANZIE IMPLICITE, COMPRESO QUELLE SENZA LIMITAZIONE, LE GARANZIE IMPLICITE DI COMMERCIALIZZABILITÀ E IDONEITÀ PER UN PARTICOLARE SCOPO, SARANNO LIMITATE ALLA DURATA DI QUESTA GARANZIA LIMITATA; DIVERSAMENTE LA RIPARAZIONE O LA SOSTITUZIONE FORNITA IN QUESTA GARANZIA LIMITATA ESPRESSA, È IL RIMEDIO ESCLUSIVO DEL CONSUMATORE, E VIENE FORNITA IN LUOGO DI TUTTE LE ALTRE GARANZIE, ESPLICITE O IMPLICITE. IN NESSUN CASO MOTOROLA O MZGW SARANNO RITENUTI RESPONSABILI, SIA IN CONTRATTO CHE IN TORTO (INCLUSA LA NEGLIGENZA) PER DANNI IN ECCESSIONE DEL PREZZO DI ACQUISTO DEL PRODOTTO O DELL’ACCESSORIO, O PER QUALSIASI DANNO INDIRETTO, INCIDENTALE, SPECIALE O CONSEGUENZIALE DI QUALSIASI TIPO; O PER LA PERDITA DI PROFITTI, PERDITE COMMERCIALI, PERDITE DI INFORMAZIONI O ALTRA PERDITA DI TIPO FINANZIARIO DERIVANTE O MENO DALLA CAPACITÀ O INCAPACITÀ DI UTILIZZARE I PRODOTTI O GLI ACCESSORI NELLA MISURA MASSIMA IN CUI QUESTI DANNI POSSONO ESSERE NEGATI DALLA RESPONSABILITÀ DI FRONTE ALLA LEGGE.

Alcune giurisdizioni non consentono la limitazione o l'esclusione di danni incidentali o consequenziali, o la limitazione della lunghezza di una garanzia implicita, quindi le limitazioni o le esclusioni di cui sopra potrebbero non essere applicabili nel tuo caso. Questa garanzia ti offre diritti legali specifici e potresti anche avere altri diritti che variano da una giurisdizione all'altra.

Prodotti Coperti	Durata della Copertura
Prodotti per il Consumatore	Due (2) anni dalla data di acquisto dei prodotti originali da parte del primo acquirente del prodotto.
Accessori per il Consumatore (batteria, alimentatore(i) e cavi di linea)	Novanta (90) giorni dalla data di acquisto degli accessori originali da parte del primo acquirente del prodotto.
Prodotti e Accessori per il Consumatore che sono Riparati o Sostituiti	In proporzione alla garanzia originale o per novanta (90) giorni dalla data di restituzione da parte del consumatore, a seconda di quale sia la più lunga.

Esclusioni

Normale Usura e Deterioramento. Manutenzione, riparazione e sostituzione periodica di alcune parti a causa della normale usura e deterioramento esclusi dalla copertura.

Batterie. Solo le batterie la cui capacità di carica completa scende al di sotto dell'80% del loro valore nominale e le batterie con perdite sono coperte da questa garanzia limitata.

Abuso e Uso Improprio. Difetti o danni risultanti da: (a) operazioni improprie, conservazione, uso improprio o abuso, incidente o negligenza, tali come danni fisici (crepe, graffi, ecc.) alla superficie del prodotto risultante da uso improprio; (b) contatto con liquidi, acqua, pioggia, umidità estrema o eccessiva sudorazione, sabbia, sporcizia o simili, calore estremo o cibo; (c) uso di Prodotti o Accessori per uso commerciale o sottoporre Prodotti o Accessori ad uso o condizioni anormali; o (d) altri atti per i quali Motorola o MZGW non hanno colpa, sono esclusi dalla copertura.

Uso di Prodotti e Accessori Non a Marchio Motorola. Difetti o danni risultanti dall'uso di Prodotti o Accessori Non a marchio o certificati Motorola o altre apparecchiature periferiche sono escluse dalla copertura.

Revisioni o Modifiche Non Autorizzate. Difetti o danni derivanti da revisione, test, regolazione, installazione, manutenzione, alterazione o modifica in qualsiasi modo da parte di qualcuno diverso da Motorola, MZGW o i suoi centri di assistenza autorizzati, sono esclusi dalla copertura.

Prodotti Modificati. Prodotti o Accessori con (a) numeri seriali o dati che sono stati rimossi, alterati o cancellati; (b) sigilli rotti o che mostrano prove di manomissione; (c) scheda seriale non corrispondente ai numeri; o (d) custodie o parti non conformi o non di marca Motorola sono esclusi dalla copertura.

Servizi di Comunicazione. Difetti, danni o il guasto di Prodotti o Accessori dovuti a qualsiasi servizio o segnale di comunicazione che tu possa sottoscrivere o utilizzare con i Prodotti o gli Accessori, sono esclusi dalla copertura.

Come Ottenere un Servizio di Garanzia o Altre Informazioni?

Per ottenere assistenza o informazioni, si prega di chiamare: +34 902 006 949
Email: satconsumo@telcomdis.com

Riceverai le istruzioni su come spedire i Prodotti o gli Accessori a tue spese e a tuo rischio, a un Centro di Riparazione Autorizzato MZGW.

Per ottenere il servizio è necessario includere: (a) il Prodotto o l'Accessorio; (b) la prova d'acquisto originale (ricevuta d'acquisto) che includa la data, il luogo e il venditore del Prodotto; (c) se fosse incluso nella scatola, un certificato di garanzia completo che mostri il numero di serie del Prodotto; (d) una descrizione in forma scritta del problema; e, più importante, (e) il tuo indirizzo e numero di telefono. Con lo standard GSM il prodotto funziona nell'intervallo di frequenze di TX: 880-915 MHz, RX: 925-960 MHz e la potenza di trasmissione RF è 2W (Max.)

Con il sistema DCS il prodotto opera nell'intervallo di frequenze TX: 1710 -1785 MHz, RX: 1805 - 1880 MHz e la potenza di trasmissione RF è 1W (Max.)

Alimentatore per la base (Modello n.: S005AYV0500050, Produttore: TENPAO)

Direttiva RED

L'apparecchiatura è conforme ai requisiti essenziali della Direttiva sulle Apparecchiature Radio 2014/53/UE.

Conformità alla Normativa FCC

Vicinanza al corpo umano

Il dispositivo è conforme alle specifiche RF quando utilizzato ad una distanza di 1,0 cm dal tuo corpo. Assicurarsi che gli accessori del dispositivo, come la cassa del dispositivo e la sua custodia, non sono composti da componenti metallici. Tenere il dispositivo lontano dal corpo per soddisfare i requisiti di distanza.

Informazioni sulla certificazione (SAR)

Questo dispositivo è inoltre progettato per soddisfare i requisiti di esposizione alle onde radio stabilito dalla Federal Communications Commission (USA).

Il limite SAR adottato dagli USA è di 1,6 W/kg in media su un grammo di tessuto. Il valore SAR più elevato segnalato all'FCC per questo tipo di dispositivo è conforme a questo limite.

Il valore SAR più elevato riportato alla FCC per questo tipo di dispositivo quando si utilizza condizioni di esposizione portatile è di 0,33 W/kg.

Dichiarazione FCC

Questa apparecchiatura è stata testata e trovata conforme ai limiti di una Classe B per il dispositivo digitale, in conformità alla Parte 15 delle Norme FCC. Questi limiti sono progettati per fornire una protezione ragionevole contro interferenze dannose nell'installazione in un ambiente residenziale. Questa apparecchiatura genera, utilizza e può irradiare energia di radiofrequenza e, se non installato e utilizzato secondo le istruzioni, può causare interferenze dannose alle comunicazioni radio. Tuttavia, non c'è garanzia che non si verifichino interferenze in una particolare installazione. Se questa apparecchiatura causa interferenze dannose alla ricezione radiofonica o televisiva, che può essere determinate spegnendo e riaccendendo l'apparecchio, l'utente è incoraggiato a provare a correggere l'interferenza con uno o più dei seguenti provvedimenti:

- Orientare nuovamente o riposizionare l'antenna ricevente.
- Aumentare la lontananza tra l'apparecchiatura e il ricevitore.
- Collegare l'apparecchiatura a una presa su un circuito diverso da quello a cui è collegato il ricevitore.
- Consultare il rivenditore o un tecnico radio/TV esperto per ricevere assistenza.

Attenzione: eventuali cambiamenti o modifiche a questo dispositivo che non siano espressamente approvate da Shenzhen Guo Wei Electronics Co., Ltd. per la conformità potrebbe invalidare l'autorità dell'utente di operare con l'apparecchiatura.



Dichiarazione di Conformità UE

I sottoscritti, Meizhou Guowei Electronics Co., Ltd. dichiarano sotto la propria responsabilità che i seguenti prodotti:

Marchio: Motorola
Tipo: FW200L
Descrizioni: Telefono Fisso Wireless

a cui questa dichiarazione è collegata in conformità con i requisiti essenziali delle direttive del Consiglio delle Comunità europee riportate di seguito:

- Direttiva sulle Apparecchiature Radio (2014/53/EU)
- Direttiva sulla Progettazione Eco-compatibile (2009/125/CE)

I prodotti sono conformi ai seguenti standard:

Sicurezza: EN60950-1:2006 + A11:2009 + A1:2010 + A12:2011 + A2:2013
Salute: EN50566:2013 e EN62209-2:2010
EMC EN301489-1 v2.2.0 e EN301489-52 v1.1.0
EN55032:2015 e EN55020:2007/A11:2011
Spettro RF: EN301406 v2.1.1
Progettazione Eco-compatibile: CE n. 278/2009, 6 aprile 2009

A nome e per conto di Meizhou Guowei Electronics Co., Ltd.

Firma: _____

Nome e posizione: Jack Luo - Chief Technical Officer

Data: 31 gennaio 2018

Luogo: sezione AD1, distretto economico, Meizhou, Guangdong, Repubblica Popolare Cinese

TELCOMDIS TECNOLOGÍA, S.L.

C/ ARAGONESES 2

28108 ALCOBENDAS

MADRID

SPAGNA

Prodotto, distribuito o venduto da MZGW Technologies Ltd., licenziatario ufficiale per questo prodotto. MOTOROLA e il Logo Stilizzato M sono marchi o marchi registrati di Motorola Trademark Holdings, LLC. e sono utilizzati su licenza. Tutti gli altri marchi sono di proprietà dei loro rispettivi proprietari. © 2018 Motorola Mobility LLC. Tutti i diritti riservati.

Versione 1 (IT)

