



# Téléphone filaire



Modèle : CT330



# Bienvenue...

## *dans l'univers de votre nouveau téléphone filaire Motorola CT330 !*

- 10 touches mémoires accessibles en deux temps et 2 touches mémoires à accès direct pour appeler facilement des numéros.
- Liste de 10 numéros bloqués : lorsqu'un appel provient de l'un de ces numéros, le téléphone ne sonne pas.
- Affichage rétro-éclairé.<sup>1</sup>
- Délai flash pour les fonctions de réseau.
- Fonction d'attente pour mettre votre correspondant en attente avec une musique de fond.
- Touche de rappel du dernier numéro appelé.
- Indication d'appel répété si vous manquez plusieurs fois un appel provenant du même numéro.
- Numérotation à fréquences vocales et par impulsions.
- Choix de entre 24 mélodies pour la sonnerie.
- Fonction mains-libres avec haut-parleur.
- Volumes de la sonnerie et du haut-parleur réglables.
- Date et heure.
- Alarme.
- L'identification de l'appelant vous permet de savoir qui vous appelle et d'enregistrer les détails des 34 derniers appels dans le journal des appels.<sup>2,3</sup>

### **Besoin d'aide ?**

Si vous avez des difficultés pour installer ou utiliser votre CT330, veuillez appeler notre service clientèle au (+33) 0825 244 245.

Vous pouvez également trouver des solutions dans la section « Aide » au dos de ce guide.

<sup>1</sup>Ces fonctions exigent que les piles soient installées.

<sup>2</sup>Pour pouvoir utiliser ces fonctions, vous devez être abonné au service d'identification de l'appelant ou d'appel en attente de votre réseau téléphonique. Cet abonnement peut être payant.

<sup>3</sup>Les appels sont dynamiquement affectés aux listes d'appels manqués et reçus.

Ce guide de l'utilisateur vous fournir toutes les informations nécessaires pour profiter pleinement de votre téléphone.

Avant d'effectuer votre premier appel, vous devez configurer votre téléphone. Suivez les instructions simples de la section « Pour commencer » dans les pages suivantes.

## IMPORTANT

Utilisez uniquement le cordon téléphonique fourni.

### Avez-vous vérifié le contenu de la boîte ?

- Combiné filaire et cordon spiralé
- Base
- Cordon téléphonique
- Guide de l'utilisateur
- 3 piles alcalines AAA



ECOMOTO : une convergence des efforts déployés par le marketing, le design, la recherche, l'ingénierie et la gestion de la chaîne d'approvisionnement, conduisant à de meilleurs produits pour tous. Une vision globale qui met l'accent sur la responsabilité sociale et environnementale.

Une passion et un point de vue partagés.

Notre ligne de conduite:

- Atteindre ou dépasser les exigences réglementaires environnementales de la région EMEA.
- Des emballages respectueux de l'environnement, contenant au minimum 20% de produits recyclés.
- Des boîtiers de téléphones fabriqués avec au minimum 25% de matières plastiques recyclées.

1.	Pour commencer.....	6
2.	Découvrez votre téléphone .....	8
3.	Utilisation du téléphone .....	11
3.1	Appels.....	11
3.1.1	Appeler .....	11
3.1.2	Pré-numérotation.....	11
3.1.3	Mettre fin à un appel .....	11
3.1.4	Répondre à un appel .....	11
3.2	Mise en attente .....	11
3.3	Liste des appels émis.....	12
4.	Mémoire .....	13
4.1	Enregistrer un numéro en mémoire .....	13
4.2	Enregistrer en mémoire un numéro de la liste des appels manqués ou reçus .....	13
4.3	Enregistrer en mémoire un numéro de la liste des appels émis.....	13
4.4	Appeler un numéro d'une mémoire accessible en deux temps.....	13
4.5	Appeler un numéro d'une mémoire accessible en deux temps en mode mains-libres .....	13
4.6	Appeler un numéro d'une mémoire à accès direct.....	14
4.7	Appeler un numéro d'une mémoire à accès direct en mode mains-libres .....	14
5.	Mélodie de la sonnerie.....	15
5.1	Choix de la mélodie de sonnerie.....	15
5.2	Réglage du volume de la sonnerie.....	15
6.	Date et heure .....	16
6.1	Réglage de la date et de l'heure .....	16
7.	Indicatif régional.....	17
7.1	Pour enregistrer l'indicatif régional .....	17
8.	Code d'accès PABX .....	18
9.	Ecran.....	19
9.1	Réglage du contraste de l'écran .....	19
10.	Alarme.....	20

11. Délai flash et mode de numérotation .....	21
11.1 Changement du mode de numérotation.....	21
12. Listes d'appels .....	22
12.1 Afficher la liste des appels manqués .....	22
12.2 Afficher la liste des appels reçus .....	22
12.3 Afficher la liste des appels émis.....	22
12.4 Appeler un numéro de la liste des appels manqués, des appels reçus ou des appels émis .....	22
12.5 Supprimer un numéro de la liste des appels manqués, des appels reçus ou des appels émis .....	22
12.6 Supprimer tous les numéros de la liste des appels manqués, des appels reçus ou des appels émis .....	23
13. Liste des numéros bloqués .....	24
13.1 Enregistrer un numéro dans la liste des numéros bloqués.....	24
13.2 Supprimer un numéro de la liste des numéros bloqués.....	24
14. Aide.....	25
15. Informations générales.....	26

## 1. Pour commencer

### IMPORTANT

Ne placez pas votre CT330 dans une salle de bains ou autre endroit humide.

### Emplacement

Vous devez placer votre base CT330 à 2 mètres au maximum d'une prise de courant et d'une prise téléphonique, afin de pouvoir brancher les câbles. La prise de courant doit être située près de l'appareil et facilement accessible.

### Connexion du combiné

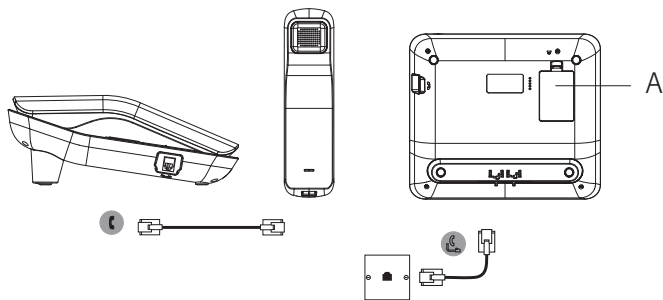

#### A Logement des piles

Avec 3 piles alcalines AAA.

#### B Branchement du cordon téléphonique

Branchez le cordon téléphonique à la prise marquée  sous la base.

#### C Branchements du combiné

Branchez une extrémité du cordon spiral à la prise marquée  sur le côté de la base et l'autre extrémité à la prise située à la partie inférieure du combiné.

### REMARQUE

Les piles alimentent le rétro-éclairage de l'écran LCD. Changez les piles régulièrement, ou lorsque le rétro-éclairage devient faible.

Ce téléphone peut fonctionner sans les piles.

## Présentation de votre combiné

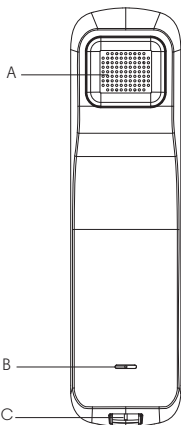

### A Écouteur

Pour écouter votre correspondant.

### B Micro

Pour parler à votre correspondant.

### C Prise du cordon spiralé





Pour brancher le cordon spiralé de votre combiné.

## Date et heure

Si vous êtes abonné à un service d'identification de l'appelant de type FSK, la date et l'heure se règlent automatiquement lorsque vous recevez votre premier appel.

Si vous n'êtes pas abonné à ce type de service, vous pouvez régler la date et l'heure manuellement.

### Réglage de la date et de l'heure

1. Appuyez sur  : SET 1 dAtE s'affiche.
2. Appuyez sur  pour sélectionner.
3. L'année clignote ; appuyez sur ▲ ou ▼ jusqu'à l'année désirée, puis sur  pour confirmer.
4. Procédez de même pour le réglage du mois, du jour et de l'heure.
5. Appuyez sur  pour sortir.

## 2. Découvrez votre téléphone

### Présentation de la base

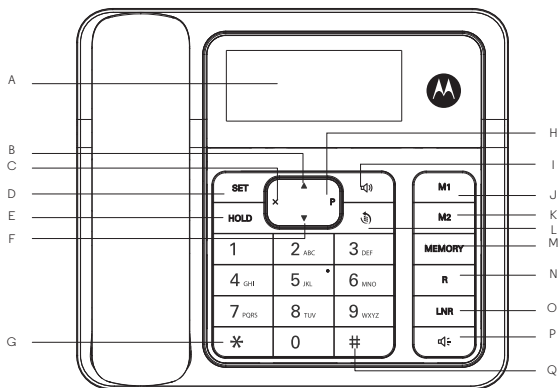

#### A Écran

Voir le détail des icônes de l'écran dans la section suivante.

#### B Liste des appels reçus / Haut

Appuyez pour afficher la liste des appels reçus.

Appuyez pour naviguer vers le haut dans les mélodies de sonnerie et les listes d'appels.

#### C Effacer / Délai flash court

Appuyez pour effacer un chiffre erroné.

Utilisé pour certains services du réseau.

#### D Réglages / Enregistrer

Pour afficher le menu des réglages.

Appuyez pour enregistrer un numéro dans une touche mémoire accessible en deux temps.

#### E Réglage de la sonnerie / Attente

Appuyez pour accéder aux réglages de la sonnerie.

Pendant un appel, appuyez pour mettre votre correspondant en attente.

#### F Liste des appels manqués / Bas

Appuyez pour afficher la liste des appels manqués.

Appuyez pour naviguer vers le bas dans les mélodies de sonnerie et les listes d'appels.

- G \***  
Pour entrer \*.
- H Pause**  
Lorsque vous composez ou enregistrez un numéro, pour insérer une pause (P).
- I Volume haut / bas**  
En mode veille, appuyez pour régler le volume de la sonnerie.  
Appuyez pour régler le volume du haut-parleur.
- J M1**  
Appuyez pour enregistrer ou composer des numéros en mémoire.
- K M2**  
Appuyez pour enregistrer ou composer des numéros en mémoire.
- L Liste des appels émis / Liste des numéros bloqués**  
Appuyez pour afficher la liste des appels émis.  
Appuyez longuement pour afficher la liste des numéros bloqués.
- M Mémoire**  
Appuyez pour accéder aux numéros des mémoires accessibles en deux temps.
- N Délai flash long / Contraste du LCD**  
Utilisez le délai flash si vous êtes raccordé à un standard téléphonique. Renseignez-vous auprès du fournisseur de votre PABX.  
Appuyez pour régler le contraste de l'écran.
- O Rappel**  
Le combiné étant décroché ou en mode mains-libres, appuyez pour rappeler le dernier numéro appelé.  
Appuyez pour pré-numéroter ou pour appeler un numéro de la liste des appels en mode mains-libres.
- P Mains-libres**  
Pour activer ou désactiver le mode mains-libres pendant un appel.
- Q #**  
Pour entrer #.

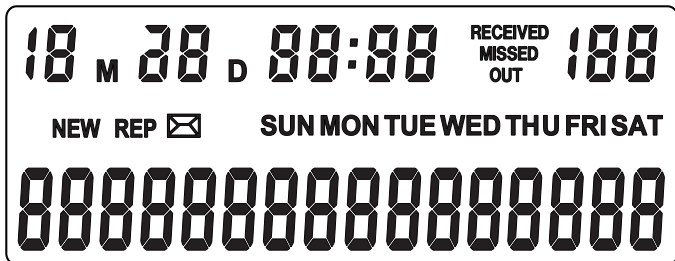

**MISSED** S'affiche lorsque vous consultez la liste des appels manqués.

**RECEIVED** S'affiche lorsque vous consultez la liste des appels reçus.

**OUT** S'affiche lorsque vous consultez la liste des appels émis.

**NEW** Clignote lorsque vous recevez un nouvel appel.

**REP** S'affiche lorsque vous avez manqué plusieurs appels du numéro affiché.

 S'affiche lorsque vous avez un message vocal en attente.



## 3. Utilisation du téléphone

### 3.1 Appels

#### 3.1.1 Appeler

Prenez le combiné en main et composez le numéro lorsque vous entendez la tonalité.

#### 3.1.2 Pré-numérotation

1. Composez le numéro (32 chiffres maximum). En cas d'erreur, appuyez sur **X**.
2. Appuyez sur  ou  pour appeler le numéro composé en mode mains-libres.
3. Prenez le combiné en main pour parler dans le combiné.

#### 3.1.3 Mettre fin à un appel



1. Posez le combiné sur la base.
2. Ou appuyez sur  pour mettre fin à un appel en mode mains-libres.

#### 3.1.4 Répondre à un appel

1. Prenez le combiné en main ou appuyez sur  pour répondre à l'appel en mode mains-libres.



### REMARQUE

*Pendant l'appel, vous pouvez régler le volume en appuyant simplement sur .*

*Si vous voulez passer en mode mains-libres pendant l'appel, appuyez sur  et raccrochez le combiné. Pour reprendre l'appel via le combiné, il vous suffit de décrocher ce dernier. Pour régler le volume pendant un appel en mode mains-libres, appuyez sur  ; vous avez le choix entre deux niveaux de volume.*

### 3.2 Mise en attente

Vous pouvez mettre votre correspondant en attente, et celui-ci et vous-même entendrez de la musique.

1. Pendant un appel, appuyez sur  et votre correspondant entendra la musique.
2. Appuyez de nouveau sur  pour reprendre la conversation.

### REMARQUE



*La mise en attente ne coupe pas le micro : si vous parlez assez fort, votre correspondant pourra vous entendre.*

*Si vous utilisez le combiné et mettez votre correspondant en attente, vous pouvez poser le combiné sur la base et l'appel restera en attente. Lorsque vous décrocherez de nouveau le combiné, l'appel reprendra automatiquement.*



### 3.3 Liste des appels émis

Le dernier numéro appelé (jusqu'à 32 chiffres) est mémorisé.



**Pour rappeler le dernier numéro appelé :**

1. Prenez le combiné en main et appuyez sur .
2. Ou appuyez sur  puis sur  pour appeler le numéro en mode mains-libres.



## 4. Mémoire

Vous pouvez enregistrer 10 numéros dans les mémoires accessibles en deux temps. Vous pouvez également enregistrer 2 numéros dans les mémoires à accès direct (touches  et ). Chaque numéro peut comporter jusqu'à 16 chiffres.





### 4.1 Enregistrer un numéro en mémoire

1. Composez le numéro à enregistrer.
2. Appuyez sur .
3. Appuyez sur l'une des touches de 0 à 9, ou sur  ou  pour enregistrer le numéro dans la mémoire.

### 4.2 Enregistrer en mémoire un numéro de la liste des appels manqués ou reçus

1. Appuyez sur ▲ ou ▼ pour afficher la liste des appels manqués ou reçus.
2. Appuyez sur ▲ ou ▼ jusqu'au numéro désiré.
3. Appuyez sur .
4. Appuyez sur l'une des touches de 0 à 9, ou sur  ou  pour enregistrer le numéro dans la mémoire.

### 4.3 Enregistrer en mémoire un numéro de la liste des appels émis

1. Appuyez sur  pour afficher la liste des appels émis.
2. Appuyez plusieurs fois sur  pour naviguer dans la liste.
3. Appuyez sur .
4. Appuyez sur l'une des touches de 0 à 9, ou sur  ou  pour enregistrer le numéro dans la mémoire.



### 4.4 Appeler un numéro d'une mémoire accessible en deux temps

1. Prenez le combiné en main.
2. Appuyez sur .
3. Appuyez sur l'une des touches de 0 à 9.
4. Le numéro en mémoire est automatiquement composé.

### 4.5 Appeler un numéro d'une mémoire accessible en deux temps en mode mains-libres

1. Appuyez sur .
2. Appuyez sur l'une des touches de 0 à 9.
3. Le numéro en mémoire est automatiquement composé.

#### 4.6 Appeler un numéro d'une mémoire à accès direct

1. Prenez le combiné en main.
2. Appuyez sur  ou .
3. Le numéro en mémoire est automatiquement composé.

#### 4.7 Appeler un numéro d'une mémoire à accès direct en mode mains-libres

1. Appuyez sur  ou .
2. Le numéro en mémoire est automatiquement composé.

#### **REMARQUE**

*N'oubliez pas de noter ou de mémoriser les numéros stockés dans les mémoires afin de pouvoir les retrouver facilement.*



## 5. Mélodie de la sonnerie

Votre CT330 dispose de 24 mélodies, de 4 niveaux de volume et de la sonnerie crescendo.

### 5.1 Choix de la mélodie de sonnerie

1. Appuyez sur . Vous entendez la mélodie actuellement utilisée.
2. Appuyez sur ▲ ou ▼ jusqu'à la mélodie désirée. Vous entendez un extrait de chaque mélodie.
3. Appuyez sur ✕ pour confirmer et revenir au mode veille.

### 5.2 Réglage du volume de la sonnerie



1. Lorsque le combiné est sur la base, appuyez sur  : VOL et le volume actuel 1 - 4 s'affiche, ou CrESC s'affiche si le mode crescendo est sélectionné.
2. Appuyez plusieurs fois sur  pour sélectionner le volume désiré.

## 6. Date et heure

Si vous êtes abonné à un service d'identification de l'appelant de type FSK, la date et l'heure se règlent automatiquement lorsque vous recevez votre premier appel.

Si vous n'êtes pas abonné un service FSK d'identification de l'appelant, vous pouvez régler la date et l'heure manuellement.



### 6.1 Réglage de la date et de l'heure

1. Appuyez sur  : **SEt 1 dAtE** s'affiche.
2. Appuyez sur  pour sélectionner.
3. L'année clignote ; appuyez sur ▲ ou ▼ jusqu'à l'année désirée, puis sur  pour confirmer.
4. Procédez de même pour le réglage du mois, du jour et de l'heure.
5. Appuyez sur **X** pour sortir.

## 7. Indicatif régional

Vous pouvez enregistrer votre indicatif régional local dans votre téléphone. Lorsque vous recevez un appel en provenance de la même région, seul le numéro de téléphone est affiché et enregistré.



### 7.1 Pour enregistrer l'indicatif régional

1. Appuyez sur  : SEt 1 dAtE s'affiche.
2. Appuyez sur ▲ ou ▼ jusqu'à SEt 2 C0dE.
3. Appuyez sur  : C0dE ----- s'affiche.
4. Le premier tiret - clignote ; appuyez sur ▲ ou ▼ jusqu'au chiffre désiré.
5. Appuyez sur  pour confirmer.
6. Répétez cette procédure jusqu'à ce que le code complet soit entré.

## 8. Code d'accès PABX

Si votre CT330 est relié à un standard téléphonique, vous devrez peut-être ajouter un code d'accès à un chiffre afin de pouvoir obtenir une ligne extérieure.

Le code d'accès s'affiche au début du numéro de téléphone.



1. Appuyez sur  : **SEt 1 dAtE** s'affiche.
2. Appuyez sur ▲ ou ▼ jusqu'à **SEt 3 PC0dE**.
3. Appuyez sur  : **PC0dE** - s'affiche.
4. Appuyez sur ▲ ou ▼ jusqu'au chiffre désiré (0 à 9).
5. Appuyez sur  pour confirmer.

## 9. Ecran



Vous pouvez régler le contraste de l'écran : 5 niveaux sont disponibles.

### 9.1 Réglage du contraste de l'écran

Soit :



1. Appuyez sur  : **SEt 1 dAtE** s'affiche.
2. Appuyez sur ▲ ou ▼ jusqu'à **SEt 4 LCd**.
1. Appuyez sur  : **LCd** et le niveau de contraste actuel s'affichent.
2. Appuyez sur ▲ ou ▼ jusqu'au niveau de contraste désiré.
3. Appuyez sur  pour confirmer.

Ou :

1. Appuyez sur  : **LCd** et le niveau de contraste actuel (**1-5**) s'affichent.
2. Appuyez plusieurs fois sur  jusqu'au niveau de contraste désiré.
3. Appuyez sur **X** pour sortir.

## 10. Alarme

Votre CT330 dispose d'une alarme qui, lorsqu'elle est réglée, se déclenche tous les jours sauf si elle est désactivée.

1. Appuyez sur  : **SEt 1 dAtE** s'affiche.
2. Appuyez sur ▲ ou ▼ jusqu'à **SEt 5 ALERt**.
3. Appuyez sur  : **00-00 OFF** s'affiche.
4. Appuyez sur ▲ ou ▼ pour régler le premier chiffre, puis sur  pour confirmer.
5. Répétez cette procédure pour les autres chiffres.
6. Appuyez sur ▲ ou ▼ jusqu'à **On**.
7. Appuyez sur **X** pour sortir.

### REMARQUE

*Pour arrêter l'alarme, appuyez sur n'importe quelle touche ou décrochez le combiné. Si vous n'appuyez sur aucune touche, l'alarme s'arrête automatiquement au bout d'une minute. Si le téléphone sonne, le combiné est décroché ou le téléphone est utilisé à l'heure de l'alarme, celle-ci est annulée.*

## 11. Délai flash et mode de numérotation

Le délai flash est utile pour accéder à certains services du réseau ou aux services d'un PABX ou d'un standard. Votre CT330 dispose de 2 touches de délai flash, **X** pour le délai flash court et **\*** pour le délai flash long.

Pour plus d'informations sur les services réseau, contactez votre opérateur de réseau.

Par défaut, votre téléphone utilise la numérotation à fréquences vocales. Modifiez ce réglage seulement si vous êtes relié à un standard / PABX utilisant la numérotation par impulsions.

### 11.1 Changement du mode de numérotation

1. Appuyez sur **SET** : **SEt 1 dAtE** s'affiche.
2. Appuyez sur **▲** ou **▼** jusqu'à **SEt 6 P\_t**.
3. Appuyez sur **SET** : le mode de numérotation actuel s'affiche.
4. Appuyez sur **▲** ou **▼** pour changer le mode de numérotation.
5. Appuyez sur **X** pour sortir.

## 12. Listes d'appels

Si vous êtes abonné au service d'identification de l'appelant et sous réserve que le numéro de l'appelant ne soit pas masqué, le numéro de votre correspondant s'affiche avec la date et l'heure de l'appel (si celles-ci sont fournies par le réseau). Lorsque la liste est pleine et que vous recevez un nouvel appel, l'appel le plus ancien est automatiquement supprimé.

La liste des appels manqués et la liste des appels reçus contiennent ensemble jusqu'à 34 numéros de 16 chiffres maximum chacun.

### Remarque

Si le numéro du correspondant est masqué, --P-- s'affiche.

Si l'appel provient d'une autre région, --O-- s'affiche.

Si l'appel est erroné, --E-- s'affiche.

### 12.1 Afficher la liste des appels manqués



1. Appuyez sur ▼ pour afficher la liste des appels manqués.
2. Appuyez sur ▲ ou ▼ pour naviguer dans la liste.
3. Si la liste est vide, --End-- s'affiche.

### 12.2 Afficher la liste des appels reçus



1. Appuyez sur ▲ pour afficher la liste des appels reçus.
2. Appuyez sur ▲ ou ▼ pour naviguer dans la liste.
3. Si la liste est vide, --End-- s'affiche.

### 12.3 Afficher la liste des appels émis

Les 10 dernier numéros appelés (jusqu'à 16 chiffres chacun) sont mémorisés.

1. Appuyez sur  pour afficher la liste des appels émis.
2. Appuyez plusieurs fois sur  pour naviguer dans la liste.
3. Si la liste est vide, --End-- s'affiche.

### 12.4 Appeler un numéro de la liste des appels manqués, des appels reçus ou des appels émis

1. Appuyez sur ▼ pour afficher la liste des appels manqués, sur ▲ pour afficher la liste des appels reçus ou sur  pour afficher la liste des appels émis.
2. Naviguez jusqu'au numéro que vous voulez appeler, puis prenez le combiné en main ou appuyez sur  /  pour appeler le numéro en mode mains-libres.

### 12.5 Supprimer un numéro de la liste des appels manqués, des appels reçus ou des appels émis

1. Appuyez sur ▼ pour afficher la liste des appels manqués, sur ▲ pour afficher la liste des appels reçus ou sur  pour afficher la liste des appels émis.
2. Naviguez jusqu'au numéro que vous voulez supprimer, puis appuyez sur ✕.

3. Le numéro est supprimé.



## 12.6 Supprimer tous les numéros de la liste des appels manqués, des appels reçus ou des appels émis

1. Appuyez sur ▼ pour afficher la liste des appels manqués, sur ▲ pour afficher la liste des appels reçus ou sur  pour afficher la liste des appels émis.
2. Maintenez la touche ✕ enfoncée pendant 3 secondes.
3. Tous les numéros sont supprimés.

## 13. Liste des numéros bloqués

Lorsque vous recevez un appel provenant d'un numéro enregistré dans la liste des numéros bloqués, le téléphone ne sonne pas ; vous devez enregistrer le numéro complet, y compris le code STD, dans la liste.

### 13.1 Enregistrer un numéro dans la liste des numéros bloqués

1. Maintenez la touche  enfoncée pendant 3 secondes.
2. 01 et NO COdE s'affichent.
3. Appuyez sur ▲ ou ▼ jusqu'à l'emplacement où vous voulez enregistrer le numéro à bloquer.
4. Composez le numéro que vous voulez bloquer, puis appuyez sur  pour confirmer.

### 13.2 Supprimer un numéro de la liste des numéros bloqués

1. Maintenez la touche  enfoncée pendant 3 secondes.
2. Naviguez jusqu'au numéro que vous voulez supprimer, puis appuyez sur **X**.
3. NO COdE s'affiche.

#### REMARQUE

*Si le code d'accès au PABX est activé et qu'un appel provenant d'un numéro de la liste des numéros bloqués est précédé du code d'accès, ce numéro sera traité comme un numéro bloqué.*

## 14. Aide

### Pas de tonalité

- Utilisez uniquement le cordon téléphonique fourni.
- Vérifiez les branchements du cordon téléphonique.

### Enregistrement de numéros

- Pas de bip de confirmation lorsque vous avez enregistré un numéro.
- Une fois enregistré, un numéro ne peut pas être supprimé, mais vous pouvez le remplacer par un autre numéro.

## 15. Informations générales

### IMPORTANT

Cet appareil est destiné à être utilisé sur des réseaux téléphoniques analogiques publics et des standards privés au Europe.

### Importantes instructions de sécurité

Lorsque vous utilisez votre téléphone, observez ces simples précautions de sécurité afin de prévenir tout risque d'incendie, d'électrocution, de blessure ou de dégâts matériels:

- Ne placez pas le téléphone sur une plaque chauffante ou sur un radiateur. Assurez-vous que l'endroit où est placé votre appareil est bien ventilé.
- N'utilisez pas l'appareil lorsque vous êtes mouillé ou dans l'eau.
- N'utilisez pas l'appareil à proximité d'une source d'eau (par exemple près d'une baignoire, d'un évier ou d'une piscine).
- Ne démontez jamais l'appareil. Si votre appareil nécessite un entretien ou une réparation, veuillez appeler le service après-vente dont le numéro se trouve dans ce mode d'emploi.
- Évitez d'utiliser l'appareil pendant un orage. Utilisez un protecteur de surtension pour protéger l'appareil.

### Instructions d'installation

- Lisez et comprenez toutes les instructions et conservez-les pour référence future.
- Observez tous les avertissements et toutes les instructions indiqués sur l'appareil.
- N'installez pas l'appareil près d'une baignoire, d'un évier ou d'une douche.
- Ne posez pas cet appareil sur un chariot, un support ou une table instable. L'appareil pourrait tomber et être sérieusement endommagé.
- Conformez vous strictement aux instruction de ce mode d'emploi. Un réglage incorrect pourrait endommager l'appareil et nécessiter une intervention pour remettre l'appareil en état de fonctionner.

## CONSERVEZ CES INSTRUCTIONS

### Nettoyage

- Nettoyez le combiné et la base (ou le chargeur) avec un chiffon humide ou un linge antistatique.
- N'utilisez jamais de produits de nettoyage domestiques: ceci pourrait abîmer l'appareil. N'utilisez jamais un chiffon sec, ceci pourrait provoquer une décharge d'électricité statique.

### Environnement

- N'exposez jamais le produit directement au soleil.
- Ne posez pas votre appareil sur un tapis ou toute autre surface pouvant libérer des fibres et assurez-vous que l'air circule librement sur toutes ses faces de l'appareil.
- N'immergez pas votre produit et ne l'utilisez pas dans des endroits humides tels que salles de bains.
- N'exposez pas votre produit au feu, aux substances explosives ou à tout autre environnement dangereux.

- Votre téléphone peut éventuellement être endommagé par la foudre. Nous vous recommandons de débrancher le cordon téléphonique pendant un orage.

## Instructions relatives à l'élimination des produits usagés

### **Instructions relatives à l'élimination des produits usagés pour les usagers domestiques**

Lorsque vous n'avez plus besoin de votre produit vous devez vous en débarrasser conformément à la réglementation locale. Pour plus d'informations, contactez les autorités locales ou votre détaillant.

### **Instructions relatives à l'élimination des produits usagés pour les usagers non domestiques**

Les commerces et industries doivent contacter leurs fournisseurs et vérifier les termes et conditions de leur contrat d'achat afin de s'assurer que ce produit n'est pas mélangé à d'autres déchets industriels.

## Garantie pour les produits grand public et les accessoires

Merci d'avoir acheté ce produit de marque Motorola fabriqué sous licence par Suncorp Technologies Limited, 2/F, Shui On Centre, 6-8 Harbour Road, Hong Kong. ("SUNCORP")

### **Que couvre cette garantie?**

Sous réserve des exclusions indiquées ci-dessous, la société SUNCORP garantit que ce produit ("produit") de marque Motorola ou cet accessoire certifié ("accessoire") vendu pour être utilisé avec ce produit, fabriqués par Suncorp, est exempt de défauts de matériaux et de fabrication, sous réserve d'une utilisation normale pendant la période indiquée ci-dessous. La présente garantie limitée est votre unique garantie et n'est pas transférable.

### **Qui bénéficie de cette garantie?**

Seul l'acheteur initial du Produit peut bénéficier de cette garantie, qui n'est pas transférable.

### **Que fera SUNCORP?**

SUNCORP ou son distributeur agréé, réparera ou remplacera gratuitement tout produit ou accessoire qui ne serait pas conforme à la présente garantie limitée, à sa discrétion et pendant une période commercialement raisonnable. Nous pourrions utiliser des produits ou accessoires remis à neuf, d'occasion ou neufs dont les fonctionnalités sont équivalentes.

### **Quelles sont les autres limites?**

TOUTE GARANTIE IMPLICITE, Y COMPRIS, SANS LIMITATION, LES GARANTIES IMPLICITES DE QUALITÉ MARCHANDE ET D'ADAPTATION À UN USAGE PARTICULIER, SERA LIMITÉE À LA DURÉE DE LA PRÉSENTE GARANTIE, SINON LA RÉPARATION OU LE REMPLACEMENT COUVERTS PAR CETTE GARANTIE LIMITÉE EXPLICITE CONSTITUERONT LE RECOURS EXCLUSIF DU CONSOMMATEUR ET SERONT FOURNIS EN LIEU ET PLACE DE TOUTES LES AUTRES GARANTIES, EXPLICITES OU IMPLICITES. EN AUCUN CAS MOTOROLA OU SUNCORP NE POURRONT ÊTRE TENUS RESPONSABLES, SOIT PAR CONTRAT OU PRÉJUDICE (Y COMPRIS NÉGLIGENCE) DE DOMMAGES OU COMPENSATIONS EXCÉDANT LE PRIX D'ACHAT DU PRODUIT

OU ACCESSOIRE, NI DE DÉGÂTS D'AUCUNE SORTE, INDIRECTS, FORTUITS, PARTICULIERS OU IMMATÉRIELS, NI DE PERTE DE REVENUS, DE BÉNÉFICES, D'ACTIVITÉS, DE DONNÉES OU DE TOUTE AUTRE PERTE FINANCIÈRE RÉSULTANT, OU EN RAPPORT AVEC, L'APTITUDE OU L'INAPTITUDE À UTILISER LES PRODUITS OU ACCESSOIRES DANS LA MESURE OÙ DE TELLES RÉCLAMATIONS POURRAIENT ÊTRE DÉCLINÉES PAR LA LOI.

Certaines juridictions n'autorisant pas l'exclusion ou la limitation des dommages fortuits ou consécutifs, ou la limitation de la durée d'une garantie implicite, les limitations ou exclusions susmentionnées peuvent ne pas vous concerner. La présente garantie vous accorde des droits légaux spécifiques et vous pouvez aussi avoir d'autres droits différents d'une juridiction à une autre.

Produits garantis	Durée de garantie
Produits grand public	Deux (2) ans à compter de la date d'achat du produit par l'acheteur initial.
Accessoires - câbles	Quatre-vingt-dix (90) jours à compter de la date d'achat des accessoires par l'acheteur initial.
Produits ou accessoires réparés ou remplacés	La durée la plus longue entre la période restante de la garantie originale et quatre-vingt-dix (90) jours à compter de la date de retour du produit au consommateur.

## Exclusions

**Usure normale.** L'entretien périodique, la réparation et le remplacement des pièces en raison de l'usure normale sont exclus de la présente garantie.

**Emploi abusif et mauvaise utilisation.** Tout défaut ou dégât résultant : (a) l'utilisation, la mise en œuvre et le stockage inappropriés, la mauvaise utilisation ou l'emploi abusif, les accidents ou la négligence tels que dégâts matériels (fissures, rayures, etc.) à la surface du produit résultant d'une mauvaise manipulation, (b) d'un contact avec des liquides, de l'eau, la pluie, une humidité élevée, une forte transpiration, le sable ou autres saletés, une température excessive ou la nourriture ; (c) de la soumission des produits ou accessoires à une utilisation ou à des conditions anormales, ou (d) d'autres actes ou omissions ne pouvant être imputés ni à Motorola ni à SUNCORP ne sont pas couverts par la présente garantie.

**Utilisation de Produits ou d'Accessoires d'autres marques que Motorola.** Les défauts ou dégâts résultant de l'utilisation de Produits, Accessoires ou périphériques d'autres marques que Motorola ou non approuvés par Motorola, ne sont pas couverts par cette garantie.

**Entretien ou modifications non autorisés.** Les défauts ou dégâts résultant de réparations, essais, réglages, installation, entretien, transformation ou modification, effectués par des tiers autres que Motorola, SUNCORP ou leurs centres de service après-vente agréés ne sont pas couverts par cette garantie.

**Produits détériorés.** Les Produits ou Accessoires dont (a) les étiquettes portant le numéro de série ou la date ont été retirées, modifiées ou effacées, (b) les bandes de garantie totalement ou partiellement rompues, (c) les numéros de série non correspondants et (d) les boîtiers ou pièces non

conformes ou de marques autres que Motorola ne sont pas couverts par cette garantie.

**Services de communications.** Les défauts, dégâts ou pannes des Produits ou Accessoires, provoqués par tout service ou signal auquel vous êtes abonné(e), ou que vous utilisez avec les Produits ou Accessoires ne sont pas couverts par cette garantie.

### ***Comment exercer la garantie ou obtenir d'autres renseignements?***

Pour toute assistance, veuillez appeler le: (+33) 0825 244 245.

Vous recevrez des instructions pour l'expédition, à vos frais, des produits ou accessoires à un dépositaire de SUNCORP.

Il est de la responsabilité de l'acheteur de contacter le service après-vente ou le distributeur agréé le plus proche et de faire parvenir, à ses propres risques, le produit concerné au dit service après-vente agréé.

### **Service après-vente agréé**

Pour faire réparer votre produit, vous devrez fournir : (a) le produit ou l'accessoire ; (b) la facture originale portant la date et le lieu de l'achat et le nom du fournisseur ; (c) si une carte de garantie se trouvait dans l'emballage, cette carte de garantie remplie portant le numéro de série du produit ; (d) une description écrite du problème et, le plus important, (e) votre adresse et votre numéro de téléphone.

## **Information technique**

### ***Combien des téléphones peut-on utiliser?***

Ce produit doit être connecté comme terminal unique. Si vous connectez plus d'un poste, l'installation peut ne pas fonctionner correctement.

## **Connexion à un standard**

Ce produit est conçu pour être connecté au réseau téléphonique public et aux standards compatibles au Europe.

## **Durée flash**

Vous devrez peut-être utiliser cette fonction si vous êtes relié à un standard. Renseignez-vous auprès du fournisseur de votre PABX.

<Cette page a été laissée blanche intentionnellement>

## Declaration of Conformity (DoC)

Suncorp declares that the following product:

Brandname: Motorola  
Type: CT330  
Descriptions: Corded telephone

to which this declaration related is in conformity with the essential requirements of the following directives of the Council of the European Communities:

- Low Voltage Directive (2014/35/EU)
- EMC Directive (2014/30/EU)

The product is compliant with the following standards:

Safety: EN60950-1: 2006+A11:2009+A1:2010+A12:2011+A2:2013  
EMC: EN55022:2010/AC:2011 and EN55024:2010

For and on behalf of Suncorp Technologies Limited,

Signature:



Printed name & Position: CW Cheung – Chief Technical Officer

Date: April 20, 2016

Place: 2/F, Shui On Centre, 6-8 Harbour Road, Hong Kong

TELCOM S.A.  
AVDA. DE LA INDUSTRIA 32, 28108  
ALCOBENDAS, MADRID, SPAIN.

Fabriqué, distribué ou vendu par Suncorp Technologies Ltd., détenteur officiel de la licence pour ce produit. MOTOROLA et le logo M stylisé sont des marques commerciales ou déposées de Motorola Trademark Holdings, LLC. et sont utilisés sous licence. Toutes les autres marques commerciales sont la propriété de leurs détenteurs respectifs. © 2017 Motorola Mobility LLC. Tous droits réservés.

Version 6 (FR.4)





## Telefone com Fio



Modelo: CT330



# Bem-vindo...

## *ao seu novo Telefone com Fio Motorola CT330!*

- Memorização de 10 números de toque duplo e 2 números de marcação direta para marcação fácil.
- Bloqueio de até 10 números na Lista de chamadas bloqueadas, quando estes números ligarem o telefone não tocará.
- Ecrã com iluminação de fundo.<sup>1</sup>
- Recall para funções de rede.
- Função de retenção para colocar chamada em espera com música.
- Remarcação do último número marcado com apenas um toque.
- Indicador de repetição de chamada para o alertar caso perca uma chamada do mesmo número mais de uma vez.
- Marcação por toque ou impulso.
- É possível seleccionar uma de 24 melodias.
- Altifalante mãos-livres
- Controlo de volume do toque e de sistema mãos-livres.
- Função data e hora.
- Função alarme,
- A Identificação de Chamadas indica quem está a ligar e permite guardar pelo menos os últimos 34 números numa Lista de chamadas.<sup>2,3</sup>

### **Necessita de ajuda?**

Se tiver algum problema ao configurar ou utilizar o seu CT330, contacte o Serviço de Apoio ao Cliente através do 00 351 707 50 20 52.

Em alternativa, pode encontrar a resposta na secção 'Ajuda' no final deste manual.

<sup>1</sup>Se não forem instaladas baterias, estas funções não irão funcionar.

<sup>2</sup>Para que estas opções funcionem, deve subscrever o serviço de Identificação de Chamadas ou de Chamada Em Espera do seu operador de rede. Pode ser necessário o pagamento de uma taxa pelo serviço.

<sup>3</sup>As entradas são dinamicamente atribuídas às listas de chamadas perdidas e recebidas.

O Manual do Utilizador fornece-lhe toda a informação que necessita para obter o melhor resultado do seu telefone.

Antes de efetuar a sua primeira chamada, terá de configurar o telefone. Siga as instruções simples em “Começar”, nas próximas páginas.

## IMPORTANTE

Utilize apenas o cabo de linha telefónica fornecido.

### Tem tudo?

- Auscultador telefónico com fio encaracolado e cabo encaracolado
- Base com fio
- Cabo de linha telefónica
- Manual do utilizador
- 3 pilhas alcalinas AAA



ECOMOTO: uma convergência de esforços a nível da comercialização, conceção, pesquisa, engenharia e gestão da cadeia de fornecimento que resulta em melhores produtos para todos. Uma visão holística focada tanto na responsabilidade social como ambiental.

Uma paixão e um ponto de vista compartilhado.

A coisa certa a fazer.

- Cumpre e/ou excede as exigências ambientais da EMEA.
- Embalagem ecológica com conteúdo mínimo de 20% de reciclagem pós-consumo.
- A estrutura do telefone é constituída com um mínimo de 25% de plástico reciclado pós-consumo.

1.	Começar.....	6
2.	Conhecer o telefone .....	8
3.	Usar o telefone .....	11
3.1	Chamadas.....	11
3.1.1	Fazer uma chamada .....	11
3.1.2	Pré-marcação.....	11
3.1.3	Terminar uma chamada .....	11
3.1.4	Receber uma chamada .....	11
3.2	Retenção.....	11
3.3	Remarcar.....	12
4.	Memória .....	13
4.1	Guardar um número na memória .....	13
4.2	Guardar um número na memória a partir da lista de chamadas.....	13
4.3	Guardar um número na memória a partir da lista de remarcação.....	13
4.4	Marcar um número da memória de toque duplo .....	13
4.5	Marcar um número memorizado de toque duplo pelo altifalante.....	13
4.6	Marcar um número memorizado de marcação direta .....	13
4.7	Marcar um número memorizado de marcação direta pelo altifalante .....	14
5.	Toque .....	15
5.1	Definir o tom de toque .....	15
5.2	Ajustar o volume do toque.....	15
6.	Data e hora.....	16
6.1	Definir a data e a hora.....	16
7.	Indicativo .....	17
7.1	Guardar o indicativo.....	17
8.	Código de Acesso PABX.....	18
9.	Ecrã.....	19
9.1	Alterar o contraste do visor.....	19
10.	Alarme.....	20
11.	Modo rechamar e marcar.....	21
11.1	Alterar o modo de marcação.....	21

12. Listas de chamadas .....	22
12.1 Entrar na Lista de chamadas perdidas .....	22
12.2 Entrar na lista de chamadas recebidas .....	22
12.3 Entrar na lista de remarcação .....	22
12.4 Marcar um número a partir da Lista de chamadas perdidas ou recebidas ou Lista de remarcação .....	22
12.5 Eliminar um número da Lista de chamadas perdidas ou recebidas ou Lista de remarcação .....	22
12.6 Eliminar todos os números da Lista de chamadas perdidas ou recebidas ou Lista de remarcação .....	23
13. Lista de chamadas bloqueadas .....	24
13.1 Guardar um número na Lista de chamadas bloqueadas .....	24
13.2 Eliminar um número guardado na Lista de chamadas bloqueadas .....	24
14. Ajuda .....	25
15. Informações gerais .....	26

# 1. Começar

## IMPORTANTE

Não coloque o seu CT330 na casa de banho ou em outros locais húmidos.

## Localização

Tem de colocar a base do seu CT330 num raio de 2 metros da tomada de telefone de parede de modo a que o cabo alcance. A tomada/saída deverá estar instalada próximo do equipamento e deverá ser facilmente acessível.

## Ligar o auscultador

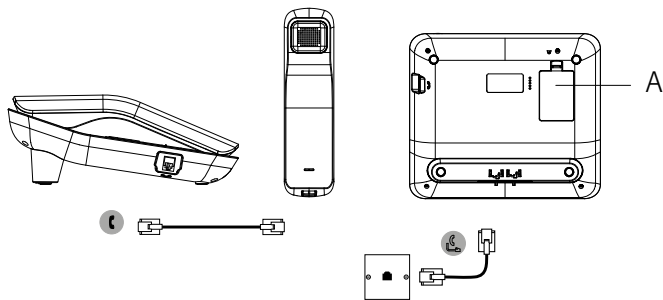

### A Compartimento de baterias

Equipado com 3 pilhas alcalinas AAA.

### B Ligação do cabo telefónico

Ligue o cabo telefónico à tomada com o símbolo ☎ na parte inferior da base.

### C Ligações do auscultador

Ligue uma extremidade do cabo encaracolado do auscultador na tomada lateral da base com o símbolo ☎ e a outra extremidade à entrada na parte inferior do auscultador.

## NOTA

As baterias são usadas para iluminação de fundo do LCD. Troque as pilhas regularmente ou quando a luz de fundo começar a falhar.

Este telefone irá funcionar mesmo sem instalar as baterias.

## Apresentação geral do auscultador

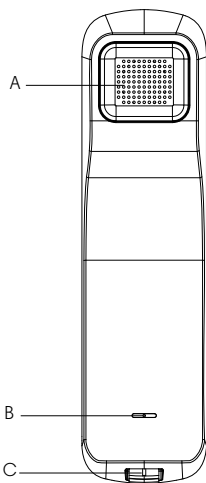

### A Auricular

Para ouvir o interlocutor.

### B Microfone

Para falar com o interlocutor.

### C Tomada do cabo encaracolado

Onde se liga o cabo encaracolado.

## Data e hora

Se subscreveu um Serviço de Identificação de Chamadas do tipo FSK, a data e a hora são definidas automaticamente quando receber a sua primeira chamada.

Se não dispuser de serviço de Identificação de Chamadas do tipo FSK, pode definir a data e a hora manualmente.

1. Prima , o ecrã apresenta SEt 1 dAtE.
2. Pressione para seleccionar.
3. O ano irá piscar; use os botões ▲ ou ▼ para seleccionar o ano correto e prima para confirmar.
4. Repita este procedimento para as definições do mês, dia e hora.
5. Pressione para sair.

## 2. Conhecer o telefone

### Apresentação geral da base

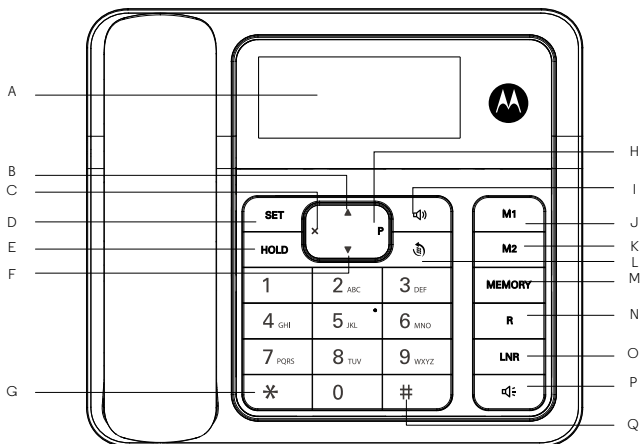

#### A Visor

Consulte a próxima secção para uma apresentação geral dos ícones do visor.

#### B Lista de chamadas recebidas / Puxar para cima

Pressione para entrar na Lista de chamadas recebidas.

Percorra para cima para ver tons de toque e entradas de listas de chamadas.

#### C Eliminar / Recall curto

Prima para eliminar um número incorreto.

A utilizar com determinados serviços de rede.

#### D Definição / Gravar

Entrar no menu de definições.

Prima para guardar um número na memória de toque duplo.

#### E Definições de toque / Espera

Pressione para entrar nas definições de toque.

Pressione durante uma chamada para colocar o interlocutor em espera.

#### F Lista de chamadas perdidas / Puxar para baixo

Pressione para entrar na Lista de chamadas perdidas.

Percorra para baixo para ver tons de toque e entradas de listas de chamadas.

## **G \***

Marque um \*.

## **H Pausa**

Ao marcar ou guardar um número, premir e manter premido para introduzir uma pausa (P).

## **I Aumentar / reduzir volume**

Prima para mudar o volume de toque em modo standby.

Pressione para alterar o volume em modo mãos-livres.

## **J M1**

Prima ao guardar e marcar números memorizados.

## **K M2**

Prima ao guardar e marcar números memorizados.

## **L Lista de chamadas de remarcação / Lista de chamadas bloqueadas**

Prima para entrar na lista de remarcações.

Pressione e mantenha premido para aceder à lista de chamadas bloqueadas.

## **M Memória**

Prima para aceder aos números de toque duplo memorizados.

## **N Recall longo / Contraste LCD**

Use a função recall se estiver ligado a um comutador. Contacte o seu fornecedor de PBX para informações adicionais.

Use para alterar o contraste do visor.

## **O Remarcação**

Com o auscultador levantado ou em mãos-livres pressione para marcar o último número marcado.

Prima para marcar um número pré-marcado ou da lista de chamadas em modo mãos-livres.

## **P Mãos livres**

Ativar e desativar a função mãos livres durante / ao efetuar uma chamada.

## **Q #**

Marque um #.

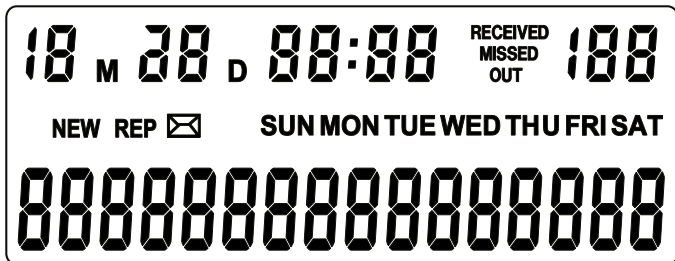

**MISSED** Indica quando está a ver a lista de chamadas perdidas.

**RECEIVED** Indica quando está a ver a lista de chamadas recebidas.

**OUT** Indica quando está a ver a lista de remarcação.

**NEW** Pisca quando recebe uma nova chamada.

**REP** Indica que tem mais de 1 chamada perdida do número visualizado.

 Indica que tem uma mensagem de voz à espera.



## 3. Usar o telefone

### 3.1 Chamadas

#### 3.1.1 Fazer uma chamada

Levante o auscultador e quando ouvir o tom de marcação, marque o número.

#### 3.1.2 Pré-marcação

1. Introduza o número de telefone (máximo de 32 dígitos). Se cometer um erro, prima **X**.
2. Prima  ou  para marcar o número de telefone inserido em modo mãos-livres.
3. Levante o auscultador para falar através do mesmo.

#### 3.1.3 Terminar uma chamada



1. Coloque o telefone novamente na base.
2. Ou prima  para terminar uma chamada em mãos-livres.

#### 3.1.4 Receber uma chamada

1. Levante o auscultador ou prima  para atender a chamada.



### NOTA

*Pode ajustar o volume entre alto e baixo; durante a chamada simplesmente prima  para alterar a definição.*

*Se durante uma chamada quiser ativar o modo mãos-livres, prima  e pouse o auscultador. Para voltar a usar o auscultador, simplesmente levante-o. Pode alterar o volume do modo mãos livres durante a chamada; pressione , há 2 níveis por onde escolher.*

### 3.2 Retenção

Pode reter a chamada e tanto você como o seu interlocutor irão ouvir música de modo espera.

1. Durante uma chamada, pressione  e tanto você como o seu interlocutor irão ouvir música de modo espera.
2. Prima novamente  para retomar a sua chamada.

### NOTA



*A função retenção não retira o som da chamada, se falar muito alto ainda poderá ser ouvido.*

*Se estiver a usar o auscultador e colocar a chamada em espera, pode colocar o auscultador na base e a chamada continua em espera. Quando o levantar novamente, a chamada será automaticamente retomada.*



### 3.3 Remarcar

O último número marcado é guardado no telefone; este pode conter até 32 dígitos.



**Para remarcar a última entrada marcada:**

1. Levante o auscultador e prima o botão .
2. Ou prima  e depois  para marcar o número de telefone introduzido em modo mãos-livres.



## 4. Memória

Pode guardar na memória 10 números de toque duplo. Pode ainda guardar na memória 2 números de marcação dupla nos botões  e . Os números podem ter até 16 dígitos de comprimento.





### 4.1 Guardar um número na memória

1. Marque o número a guardar.
2. Prima .
3. Prima um dos números de 0-9 no teclado,  ou  e o número é gravado.

### 4.2 Guardar um número na memória a partir da lista de chamadas

1. Pressione ▲ ou ▼ para aceder à lista de chamadas perdidas ou recebidas.
2. Navegue ▲ ou ▼ até ao número pretendido.
3. Prima .
4. Prima um dos números de 0-9 no teclado,  ou  e o número é gravado.

### 4.3 Guardar um número na memória a partir da lista de remarcação

1. Prima  para aceder à lista de remarcação.
2. Continue a pressionar  para percorrer as entradas da lista.
3. Prima .
4. Prima um dos números de 0-9 no teclado,  ou  e o número é gravado.



### 4.4 Marcar um número da memória de toque duplo

1. Levante o auscultador.
2. Prima .
3. Pressione um dos botões do teclado de 0-9.
4. O número guardado em memória será marcado.



### 4.5 Marcar um número memorizado de toque duplo pelo altifalante

1. Prima .
2. Pressione um dos botões do teclado de 0-9.
3. O número guardado em memória será marcado.

### 4.6 Marcar um número memorizado de marcação direta

1. Levante o auscultador.
2. Prima  ou .
3. O número guardado em memória será marcado.

#### 4.7 Marcar um número memorizado de marcação direta pelo altifalante

1. Prima  ou .
2. O número guardado em memória será marcado.

#### **NOTA**

*Lembre-se de tomar nota dos números memorizados para uma fácil referência.*



## 5. Toque

O seu CT330 tem uma escolha de 24 tons de toque e 4 níveis de volume e som crescente.

### 5.1 Definir o tom de toque

1. Prima . É reproduzido o tom de toque atual.
2. Pressione ▲ ou ▼ para navegar até ao tom de toque desejado. É reproduzida uma amostra do toque.
3. Pressione ✕ para confirmar e regressar ao modo standby.

### 5.2 Ajustar o volume do toque



1. Quando o auscultador está na base prima , o ecrã mostrará VOL e o volume actual 1 - 4 ou CrESC se for seleccionado o som crescente.
2. Continue a pressionar  para seleccionar o volume desejado.

## 6. Data e hora

Se subscreveu um Serviço de Identificação de Chamadas do tipo FSK, a data e a hora são definidas automaticamente quando receber a sua primeira chamada.

Se não dispuser de Serviço de Identificação de Chamadas do tipo FSK, pode definir a data e a hora manualmente.



### 6.1 Definir a data e a hora

1. Prima , o ecrã apresenta SEt 1 dAtE.
2. Pressione  para seleccionar.
3. O ano irá piscar; use os botões ▲ ou ▼ para seleccionar o ano correto e prima  para confirmar.
4. Repita este procedimento para as definições do mês, dia e hora.
5. Pressione ✕ para sair.

## 7. Indicativo

Pode definir o seu indicativo no telefone. Quando um número daquele indicativo ligar, apenas o número local será exibido e guardado.



### 7.1 Guardar o indicativo

1. Prima , o ecrã apresenta SEt 1 dAtE.
2. Navegue ▲ ou ▼ para SEt 2 C0dE.
3. Prima , o visor apresentará C0dE-----.
4. O primeiro - está a piscar, pressione ▲ ou ▼ para seleccionar o dígito correto.
5. Prima  para confirmar.
6. Repita este procedimento até digitar o indicativo completo.

## 8. Código de Acesso PABX

Se o CT330 estiver ligado a uma central telefónica, pode ser necessário introduzir um código de acesso de um dígito na sequência da marcação para ser possível ligar a uma linha exterior.

O código de acesso será apresentado no início de um número no ecrã.



1. Prima , o ecrã apresenta SEt 1 dAtE.
2. Navegue ▲ ou ▼ para SEt 3 PC0dE.
3. Prima , o ecrã apresentará PC0dE -.
4. Prima ▲ ou ▼ para navegar até ao dígito correcto de 0 - 9.
5. Prima  para confirmar.

## 9. Ecrã



Pode alterar o contraste do visor; existem 5 níveis por onde escolher.

### 9.1 Alterar o contraste do visor

Pode ou:



1. Prima , o ecrã apresenta SET 1 dAtE.
2. Navegar ▲ ou ▼ para SET 4 LCd.
1. Pressionar , o visor apresentará LCd e o nível atual de contraste.
2. Navegar ▲ ou ▼ até visualizar o nível de contraste desejado.
3. Prima  para confirmar.

Ou:

1. Pressione  o visor apresentará LCd e o nível atual de contraste (1-5).
2. Continue a pressionar  até visualizar o nível de contraste desejado.
3. Pressione  para sair.

## 10. Alarme

O seu CT330 tem um alarme que uma vez definido irá ser disparar todos os dias a não ser que seja desligado.

1. Prima , o ecrã apresenta SEt 1 dAtE.
2. Navegue ▲ ou ▼ para SEt 5 ALERt.
3. Prima  e o visor apresentará 00-00 OFF.
4. Navegue ▲ ou ▼ para selecionar o primeiro dígito e  para confirmar.
5. Repita este procedimento até definir todos os dígitos.
6. Navegue ▲ ou ▼ para On.
7. Pressione ✕ para sair.

### NOTA

*Para parar o despertador, pressione qualquer tecla ou levante o auscultador. O alarme irá parar automaticamente ao fim de 1 minuto se nenhum botão for pressionado. Se na hora definida para o alarme o telefone tocar, o auscultador for levantado ou o telefone estiver a ser utilizado, o despertador será cancelado.*

## 11. Modo rechamar e marcar

A função Recall é útil para aceder a determinados serviços de rede e serviços de central telefónica /PABX. O seu CT330 tem 2 botões de recall **X** é para intermitência curta e **\*** é para intermitência longa.

Para mais informação sobre os serviços de rede, contacte o seu operador de rede.

O seu telefone está definido para a marcação por tons. Apenas poderá necessitar de alterar esta definição se estiver ligado a um tipo de PABX/central telefónica mais antigo que exija marcação por impulsos.

### 11.1 Alterar o modo de marcação

1. Prima **SET**, o ecrã apresenta SEt 1 dAtE.
2. Navegue **▲** ou **▼** para SEt 6 P\_t.
3. Prima **SET** e o visor apresentará a configuração atual.
4. Navegue **▲** ou **▼** para alterar a configuração.
5. Pressione **X** para sair.

## 12. Listas de chamadas

Se tiver subscrito o serviço de Identificação de Chamada, e desde que a identificação da chamada não seja privada, o número será visualizado ao mesmo tempo que a data e a hora da chamada (se fornecido pela rede). Quando a lista está cheia, e é recebida uma chamada nova, a entrada VIP mais antiga é apagada automaticamente.

Pode guardar até 34 números de telefone entre as listas de chamadas perdidas e chamadas recebidas e cada número pode conter até 16 dígitos.

### Nota

*Se receber uma chamada privada --P-- irá aparecer no visor.*

*Se receber uma chamada fora do seu indicativo --O-- irá aparecer no visor.*

*Se receber uma chamada inválida --E-- irá aparecer no visor.*

### 12.1 Entrar na Lista de chamadas perdidas



1. Prima ▼ para entrar na Lista de chamadas perdidas.
2. Prima os botões ▲ ou ▼ para percorrer as entradas da lista.
3. Se não houver números gravados, o ecrã apresentará --End--.

### 12.2 Entrar na lista de chamadas recebidas



1. Prima ▲ para entrar na Lista de chamadas recebidas.
2. Prima os botões ▲ ou ▼ para percorrer as entradas da lista.
3. Se não houver números gravados, o ecrã apresentará --End--.

### 12.3 Entrar na lista de remarcação

Os últimos 10 números marcados são guardados no telefone; estes podem conter até 16 dígitos.

1. Pressione  para entrar na Lista de remarcação.
2. Continue a pressionar  para percorrer as entradas da lista.
3. Se não houver números gravados, o ecrã apresentará --End--.

### 12.4 Marcar um número a partir da Lista de chamadas perdidas ou recebidas ou Lista de remarcação

1. Prima ▼ para aceder à Lista de chamadas perdidas, ▲ para aceder à Lista de chamadas recebidas ou  para entrar na Lista de Remarcação.
2. Percorra as opções até ao número que pretende marcar e levante o auscultador ou prima  /  para marcar pelo altifalante.

### 12.5 Eliminar um número da Lista de chamadas perdidas ou recebidas ou Lista de remarcação

1. Prima ▼ para aceder à Lista de chamadas perdidas, ▲ para aceder à Lista de chamadas recebidas ou  para entrar na Lista de Remarcação.

2. Percorra as opções até à entrada que pretende apagar e prima **X**.
3. O número é eliminado.



## **12.6 Eliminar todos os números da Lista de chamadas perdidas ou recebidas ou Lista de remarcação**

1. Prima **▼** para aceder à Lista de chamadas perdidas, **▲** para aceder à Lista de chamadas recebidas ou **☎** para entrar na Lista de Remarcação.
2. Pressione e mantenha pressionado **X** durante 3 segundos.
3. Todos os números são eliminados.

## 13. Lista de chamadas bloqueadas

Quando receber uma chamada de um número guardado na Lista de chamadas bloqueadas, o telefone não tocará; deve guardar o número completo incluindo o código STD.

### 13.1 Guardar um número na Lista de chamadas bloqueadas

1. Pressione e mantenha pressionado  durante 3 segundos.
2. O ecrã mostrará 01 e nO COdE.
3. Prima ▲ ou ▼ para percorrer até à posição em que quer gravar o número.
4. Marque o número que quer bloquear e prima  para confirmar.

### 13.2 Eliminar um número guardado na Lista de chamadas bloqueadas

1. Pressione e mantenha pressionado  durante 3 segundos.
2. Percorra as opções até à entrada que pretende apagar e prima ✕.
3. O ecrã mostrará nO COdE.

#### NOTA

*Se o código de acesso PABX estiver ativado e um número da Lista de chamadas bloqueadas com o código de acesso no início do número ligar, será tratado como um número listado nas Chamadas bloqueadas.*

## 14. Ajuda

### Nenhum sinal de marcação

- Utilize apenas o cabo de linha telefónica fornecido.
- Verifique se o cabo da linha telefónica está ligado corretamente.

### Guardar números

- Quando tiver guardado um número não há tom de confirmação.
- Um número não pode ser apagado depois de guardado, pode apenas substituí-lo por outro número.

## 15. Informações gerais

### IMPORTANTE

*Este produto destina-se à ligação com a rede telefónica pública comutada analógica e quadros de comutação privados em Portugal.*

### Importantes instruções de segurança

Cumpra estas precauções de segurança quando utilizar o seu telefone para reduzir o risco de incêndio, choque eléctrico e ferimentos pessoais ou danos de propriedade:

- Não coloque o telefone sobre bocas de ar quente ou sobre radiadores. Certifique-se de que existe uma ventilação adequada no local de instalação.
- Não utilize o aparelho enquanto este estiver molhado ou dentro de água.
- Não utilize este produto próximo de água (por exemplo, perto de uma banheira, lava-loiça ou piscina).
- Não desmonte este produto. Caso seja necessária assistência técnica ou reparação do produto, contacte a linha de ajuda do apoio ao cliente indicada neste Manual do utilizador.
- Evite utilizar durante uma trovoadas. Utilize um protector contra picos de corrente para proteger o equipamento.

### Directrizes de instalação

- Leia e compreenda todas as instruções e guarde-as para referência futura.
- Obedeça a todas as advertências e instruções assinaladas no produto.
- Não instale este produto próximo de uma banheira, lava-loiça ou chuveiro.
- Não coloque este produto em cima de um carrinho, suporte ou mesa instável. Este produto pode cair, causando danos graves no mesmo.
- Regule apenas os controlos abrangidos por estas instruções de funcionamento. A regulação incorrecta de outros controlos pode resultar em danos e irá frequentemente exigir trabalho considerável para repor o produto novamente à condição de funcionamento normal.

### Limpeza

- Limpe o microtelefone e a base (ou carregador) com um pano humedecido (não molhado) ou um pano antiestático.
- Nunca utilize produtos para polir de utilização doméstica, uma vez que pode danificar o produto. Nunca utilize um pano seco, uma vez que pode provocar um choque estático.

### Ambiente

- Não exponha o produto a luz solar directa.
- Não coloque o produto sobre tapetes ou outras superfícies que gerem fibras, nem locais que impeçam o livre fluxo de ar à superfície.
- Não mergulhe qualquer parte do produto em água e não o utilize em condições de humidade, tais como casas de banho.
- Não exponha o produto a fogo, explosivos ou outras condições perigosas.

- Existe uma leve possibilidade de o telefone poder ser danificado por uma tempestade eléctrica. É recomendável desligar o fio telefónico durante uma tempestade eléctrica.

## **Instruções relativas à eliminação do produto**

### ***Instruções de eliminação do produto para utilizadores domésticos***

Quando deixar de utilizar o produto, elimine o produto de acordo com os processos de reciclagem indicados pelas autoridades locais. Para obter mais informações, contacte as autoridades locais ou o revendedor onde o produto foi adquirido.

### ***Instruções de eliminação do produto para utilizadores comerciais***

Os utilizadores comerciais devem contactar os respectivos fornecedores e verificar os termos e condições do contrato de compra, de modo a assegurar que este produto não seja misturado com outros resíduos comerciais para eliminação.

## **Garantia de produtos de consumo e acessórios**

Obrigado por adquirir este produto da marca Motorola fabricado ao abrigo da licença concedida pela Suncorp Technologies Limited, 2/F, Shui On Centre, 6-8 Harbour Road, Hong Kong. (“SUNCORP”)

### ***O que é abrangido por esta garantia?***

Sujeito às exclusões previstas na presente, a SUNCORP garante que este produto (“Produto”) ou acessório certificado (“Acessório”) da marca Motorola vendido para uso com este produto foi fabricado de modo a estar isento de defeitos de materiais e de mão de obra no âmbito de uso normal de consumo pelo período indicado a seguir. Esta garantia limitada é a sua garantia exclusiva e não é transferível.

### ***Quem abrange?***

Esta garantia abrange apenas o comprador original, não podendo ser transferida.

### ***Qual será a acção realizada pela SUNCORP?***

A SUNCORP ou seu distribuidor autorizado, consoante a sua descrição e no espaço de um tempo razoável, irá reparar ou substituir, sem qualquer encargo para o cliente, quaisquer Produtos ou Acessórios que não se encontrem em conformidade com esta garantia limitada. Podemos utilizar Produtos, Acessórios ou peças recondicionadas / reutilizadas / pré-usadas equivalentes funcionalmente.

### ***Que outras limitações existem?***

QUAISQUER GARANTIAS INCLUINDO, EMBORA SEM CARÁCTER LIMITATIVO, AS GARANTIAS IMPLÍCITAS DE COMERCIALIZIDADE E ADEQUAÇÃO A UM PROPÓSITO ESPECÍFICO, SERÃO LIMITADAS À DURAÇÃO DESTA GARANTIA LIMITADA, CASO CONTRÁRIO A REPARAÇÃO OU SUBSTITUIÇÃO FORNECIDA AO ABRIGO DESTA GARANTIA LIMITADA EXPRESSA É O ÚNICO RECURSO DO CONSUMIDOR, E É FORNECIDA EM DETRIMENTO DE TODAS AS RESTANTES GARANTIAS, EXPRESSAS OU IMPLÍCITAS. EM CIRCUNSTÂNCIA ALGUMA A MOTOROLA OU A SUNCORP SERÁ RESPONSÁVEL, POR CONTRATO OU DOLO (INCLUINDO NEGLIGÊNCIA), POR QUAISQUER DANOS PARA ALÉM DO VALOR DE COMPRA DO PRODUTO OU ACESSÓRIO, OU POR QUAISQUER DANOS INDIRECTOS, ACIDENTAIS OU ESPECIAIS

DE QUALQUER TIPO, OU POR PERDA DE RENDIMENTOS OU LUCROS, PERDA DE NEGÓCIO, PERDA DE INFORMAÇÃO OU QUALQUER OUTRA PERDA FINANCEIRA RESULTANTE OU ASSOCIADA À CAPACIDADE OU INCAPACIDADE DE UTILIZAR OS PRODUTOS OU ACESSÓRIOS NO ÂMBITO DA MÁXIMA EXTENSÃO QUE É POSSÍVEL RENUNCIAR POR LEI A ESTES DANOS.

Algumas jurisdições não permitem a limitação ou exclusão de danos indirectos ou consequentes, ou a limitação relativamente à duração de uma garantia implícita, pelo que as limitações ou exclusões anteriores podem não se aplicar a si. Esta garantia disponibiliza-lhe direitos jurídicos específicos, e pode igualmente ter outros direitos que diferem consoante a jurisdição.

Produtos abrangidos	Duração da cobertura
Produtos de consumo	Dois (2) anos a contar da data de compra original do produto pelo primeiro comprador do produto de consumo.
Acessórios de consumo (cabo de linha telefónica)	Noventa (90) dias a contar da data de compra original do produto pelo primeiro comprador do produto de consumo.
Produtos e Acessórios que são reparados ou substituídos	O restante período da garantia original ou noventa (90) dias a partir da data da devolução ao comprador, o que for maior.

## Exclusões

**Desgaste normal.** A manutenção periódica, reparação e substituição das peças devido a desgaste normal não são abrangidas pela garantia.

**Abuso e utilização incorrecta.** Defeitos ou danos resultantes de: (a) utilização ou armazenamento incorrecto, abuso, acidente ou negligência como, por exemplo, dano físico (fissuras, riscos, etc.) da superfície do produto resultantes de utilização incorrecta; (b) contacto com líquidos, água, chuva, humidade extrema ou elevada transpiração, areia, sujidade ou elementos idênticos, calor extremo ou comida; (c) utilização dos Produtos ou Acessórios para fins comerciais ou sujeitar o Produto ou Acessório a utilização ou condições invulgares; ou (d) outros actos que não sejam culpa da Motorola ou da SUNCORP, estão excluídos da cobertura.

**Utilização de Produtos e Acessórios de outra marca que não Motorola.** Defeitos ou danos resultantes da utilização de Produtos ou Acessórios ou outro equipamento periférico de outra marca que não Motorola são excluídos da garantia.

**Reparações ou modificações não autorizadas.** Defeitos ou danos resultantes de reparação, testes, ajustes, instalação, manutenção, alteração ou modificação de alguma forma por qualquer entidade que não a Motorola, a SUNCORP ou os respectivos centros de assistência autorizados são excluídos da garantia.

**Produtos alterados.** Produtos ou Acessórios cujos (a) números de série ou etiquetas de data tenham sido removidos, alterados ou apagados; (b) selos foram partidos ou que apresentem sinais de terem sido alterados; (c) número de série dos quadros não correspondem; ou (d) caixas ou peças não sejam da marca Motorola ou não estejam em conformidade com a mesma são excluídos da garantia.

**Serviços de comunicação.** Os defeitos, danos ou a falha de Produtos ou Acessórios resultantes de qualquer serviço ou sinal de comunicação que tenha subscrito ou utilize com os Produtos ou Acessórios são excluídos da garantia.

### **Como obter assistência ao abrigo da garantia ou outras informações?**

Para obter assistência ou informações, por favor, contacte: **00 351 707 50 20 52.**

Irá receber instruções sobre como enviar os Produtos ou Acessórios, suportando por si próprio os encargos, para a SUNCORP. É da responsabilidade do comprador contactar o centro de assistência técnica autorizado/distribuidor mais próximo e levar o produto mediante o seu próprio risco a esse centro de assistência técnica autorizado.

**Centro de Reparação Autorizado.** Para obter assistência técnica, tem de incluir: (a) o Produto ou Acessório; (b) a prova de compra original (factura) que inclua a data, local e vendedor do Produto; (c) caso estivesse incluído um cartão de garantia na sua embalagem, então este deve ser fornecido preenchido indicando o número de série do Produto; (d) uma breve descrição por escrito do problema; e, mais importante, (e) o seu endereço e número de telefone.

## **Informação técnica**

### **Quantos telefones posso utilizar?**

Este telefone deve conectar-se à rede telefónica como único terminal, se for conectada mais de uma unidade pode não funcionar correctamente.

## **R&TTE**

Este equipamento encontra-se em conformidade com os requisitos essenciais da directiva 1999/5/CE relativa aos equipamentos de rádio e equipamentos terminais de telecomunicações.

## **Declaração de Conformidade**

A SUNCORP declara pela presente que o produto cumpre os requisitos essenciais e quaisquer outras disposições aplicáveis ou exigíveis da Directiva 1999/5/EC citada no apartado anterior. A declaração de conformidade em língua portuguesa encontra-se publicada no sítio na Internet: [www.telcomsa.es/mdect](http://www.telcomsa.es/mdect)

## **Ligação a um quadro de comutação**

Este produto destina-se a utilização em Portugal para ligação à rede telefónica pública.

## **Resposta**

Pode ter de utilizar a função de resposta se estiver ligado a um comutador. Contacte o seu fornecedor de PBX para informações adicionais.

\*A Legislação Nacional aplicável ao material de consumo prevalecerá sobre qualquer das

disposições do presente Manual se este último for mais restritivo.

## Declaration of Conformity (DoC)

Suncorp declares that the following product:

Brandname: Motorola  
Type: CT330  
Descriptions: Corded telephone

to which this declaration related is in conformity with the essential requirements of the following directives of the Council of the European Communities:

- Low Voltage Directive (2014/35/EU)
- EMC Directive (2014/30/EU)

The product is compliant with the following standards:

Safety: EN60950-1: 2006+A11:2009+A1:2010+A12:2011+A2:2013  
EMC: EN55022:2010/AC:2011 and EN55024:2010

For and on behalf of Suncorp Technologies Limited,

Signature:



Printed name & Position:

CW Cheung – Chief Technical Officer

Date:

April 20, 2016

Place:

2/F, Shui On Centre, 6-8 Harbour Road, Hong Kong

TELCOM S.A.  
AVDA. DE LA INDUSTRIA 32, 28108  
ALCOBENDAS, MADRID, SPAIN.

Fabricado, distribuído ou vendido pela Suncorp Technologies Ltd., empresa oficial licenciada para este produto. MOTOROLA e Stylized M Logo são marcas comerciais ou marcas comerciais registadas da Motorola Trademark Holdings, LLC e são utilizadas mediante licença. Todas as outras marcas comerciais são propriedade dos seus respetivos proprietários. © 2017 Motorola Mobility LLC. Todos os direitos reservados.

Versão 6 (PT)

