



motorola

Telefono a filo



Modello: CT1



Benvenuto...

nel tuo nuovo Telefono a filo Motorola CT1!

- 3 chiavi di memoria a digitazione diretta per una semplice digitazione one-touch.
- 10 chiavi di memoria two-touch per una semplice digitazione.
- Ridigita facilmente l'ultimo numero chiamato.
- Composizione del numero a toni.
- Imposta il chiamante su "Mute" in modo da tenere una conversazione privata con chi ti sta accanto.
- L'indicatore a LED mostra quando il dispositivo è impostato su "mute".
- Cambia il volume della suoneria verso l'altro e verso il basso.
- Richiama per funzioni di rete.
- Montabile su parete per risparmiare spazio.

Hai bisogno di aiuto?

In caso di problemi nella preparazione o nell'uso del CT1, contattare il Servizio Consumatori al numero 800 910 428 Gratuito solo dall'Italia. Alternativamente, è possibile trovare le risposte alle proprie domande nella sezione "Supporto" sul retro della presente guida.

Il presente manuale offre tutte le informazioni necessarie per approfittare al massimo delle funzionalità del tuo cellulare.

Per impostare il tuo telefono, segui le semplici indicazioni in “*Per iniziare*”.

IMPORTANTE

Usare esclusivamente il cavo telefonico in dotazione.

Contenuto della confezione

- Cornetta con filo a riccio
- Base con filo
- Cavo telefonico
- Manuale utente



ECOMOTO: una convergenza di sforzi in termini di marketing, design, ricerca, ingegneria e gestione della supply chain che porti a migliori prodotti per tutti. Una visione olistica che presta attenzione alla responsabilità sociale e ambientale. Una passione e un punto di vista condivisi.

La cosa giusta da fare.

- Si conforma e/o supera i requisiti ambientali obbligatori EMEA.
- Confezionamento eco compatibile con un minimo del 20% di contenuto riciclato da raccolta differenziata.
- Custodia del telefono realizzata con un minimo del 25% di plastica riciclata da raccolta differenziata.

1.	Per iniziare.....	5
2.	Conoscere il proprio telefono.....	6
3.	Utilizzo del telefono	9
3.1	Chiamate	9
3.1.1	Effettuare una chiamata	9
3.1.2	Terminare una chiamata	9
3.1.3	Ricevere una chiamata	9
3.2	Mute.....	9
3.3	Ricomporre il numero	9
4.	Memoria	10
4.1	Memorizzare un numero a digitazione diretta.....	10
4.2	Comporre un numero a digitazione diretta.....	10
4.3	Memorizzare un numero two-touch.....	10
4.4	Comporre un numero two-touch.....	10
5.	Modalità Flash.....	11
6.	Aiuto.....	12
7.	Informazioni generali.....	13
8.	Montaggio a parete.....	18

1. Per iniziare

IMPORTANTE

Non posizionare il CT1 nel bagno o in altre aree umide.



Collocazione del telefono

È necessario posizionare la base CT1 entro 2 metri dall'alimentazione di corrente e dalle prese telefoniche a muro, in modo tale che i cavi possano raggiungerle. La presa di corrente deve essere installata vicino all'apparecchio e deve essere facilmente accessibile.

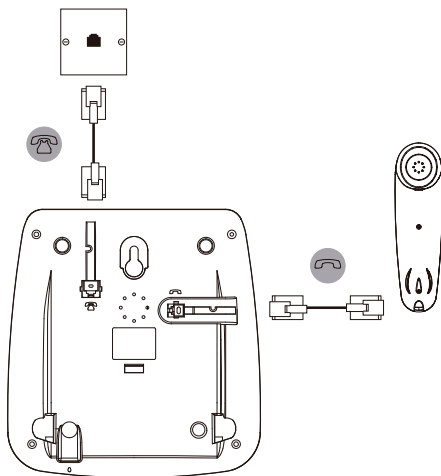
Se intendi montare il telefono a parete, fai riferimento al paragrafo per il montaggio a parete a pagina 17.



Collegamento del ricevitore e della base

1. Inserisci l'estremità del cavo a riccio della cornetta all'interno della presa identificata  nella parte inferiore della base e l'altra estremità all'interno della presa al fondo della cornetta.
2. Inserisci l'estremità del cavo a riccio della cornetta all'interno della presa identificata .

2. Conoscere il proprio telefono

Panoramica della base

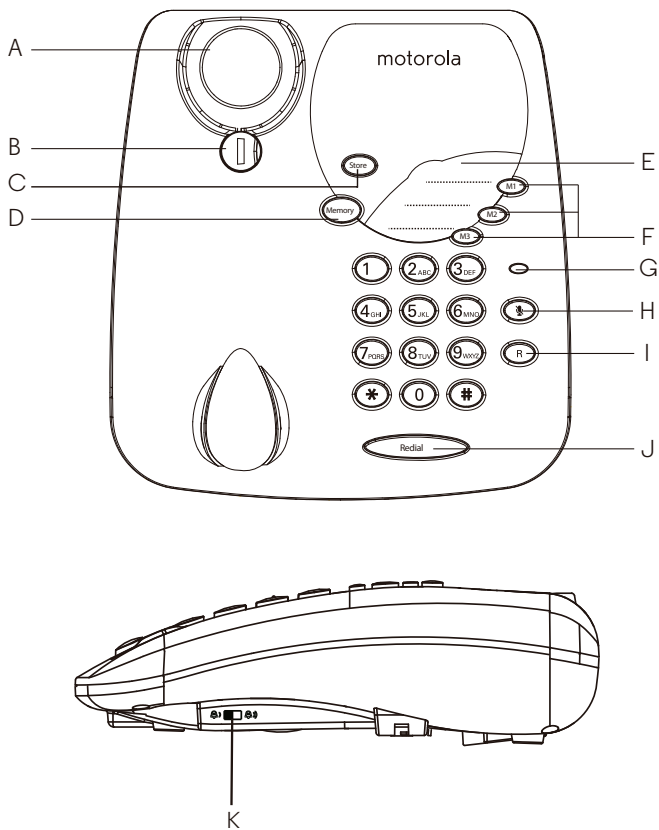

- A Commutatore**
Riaggancia una chiamata quando si preme questo tasto o quando metti a posto la cornetta.
- B Gancio cornetta**
Ruotare per assicurare la cornetta nella modalità di montaggio a parete.
- C Memorizzazione**
Per memorizzare numeri a digitazione diretta o numeri two-touch.
- D Memoria**
Per comporre numeri dalla memoria two-touch.
- E Etichetta memoria**
Memorizza i tuoi 3 numeri a digitazione diretta; rimuovi la copertura in plastica prima di procedere alla registrazione del numero.
- F Digitazione diretta (M1, M2, M3)**
Premi per memorizzare o comporre un numero a digitazione diretta.
- G LED**
Le luci si accendono quando è attivata la modalità "mute".
- H Mute**
Parla con qualcuno che ti sta vicino senza che chi ti chiama possa ascoltare la conversazione.
- I R**
Richiamata tramite centralino / PABX.
- J Ridigita**
Premi per digitare nuovamente l'ultimo numero chiamato.
- K Interruttore suoneria**
Cambia il volume della suoneria da alto (🔊) a basso (🔇).

Panoramica della cornetta

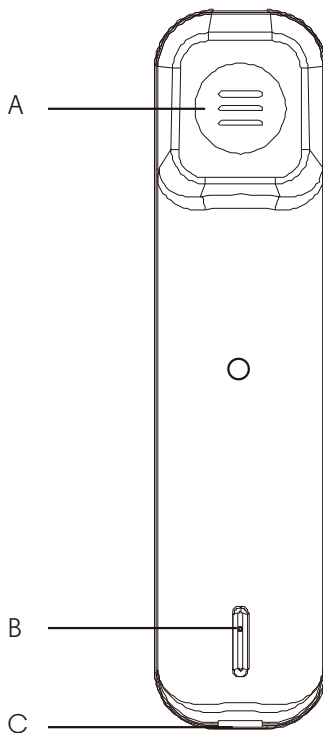

A Auricolare

Per ascoltare chi ti chiama.

B Microfono

Per parlare a chi ti chiama.

C Presa del cavo a riccio

Dove inserisci il cavo a riccio.

3. Utilizzo del telefono

3.1 Chiamate

3.1.1 Effettuare una chiamata

Alzare la cornetta, quando si ascolta il tono di linea libera, comporre il numero.

3.1.2 Terminare una chiamata

Regolare leggermente il ricevitore sulla base.

3.1.3 Ricevere una chiamata

Alzare la cornetta per rispondere alla chiamata.

3.2 Mute

È possibile passare il ricevitore nella condizione di muto in modo da poter conversare con qualcuno vicino senza che il chiamante possa ascoltare.

1. Durante una chiamata, premere . Si accenderà il LED.
2. Premere  di nuovo n per riprendere la chiamata. Si spegnerà il LED.

3.3 Ricomporre il numero

L'ultimo numero digitato è memorizzato all'interno del telefono; il numero può essere lungo fino a 48 cifre.

Per digitare nuovamente l'ultimo numero chiamato, afferrare la cornetta e premere





4. Memoria

È possibile memorizzare uno dei numeri di telefono utilizzati più di frequente in ciascuna delle memorie di digitazione diretta (M1, M2 o M3); il numero può essere lungo fino a 20 cifre.

È possibile memorizzare, inoltre, dieci numeri di telefono nella memoria two touch; i numeri possono essere lunghi fino a 20 cifre.

4.1 Memorizzare un numero a digitazione diretta

1. Sollevare la cornetta e premere il tasto .
2. Digitare il numero che deve essere memorizzato.
3. Premere il tasto .
4. Premere uno dei tasti memoria M1, M2 o M3.
5. Posizionare la cornetta sulla base.



NOTA

Ricorda di registrare i nomi della memoria a digitazione diretta sull'etichetta fornita.

4.2 Comporre un numero a digitazione diretta

1. Sollevare la cornetta.
2. Premere uno dei tasti memoria M1, M2 o M3.
3. Il numero in memoria verrà composto automaticamente.

4.3 Memorizzare un numero two-touch

1. Sollevare la cornetta e premere il tasto .
2. Digitare il numero che deve essere memorizzato.
3. Premere il tasto .
4. Premere uno dei tasti 0-9.
5. Posizionare la cornetta sulla base.

NOTA

Ricorda di prendere nota dei numeri che sono memorizzati sotto ciascun numero di tastiera.

4.4 Comporre un numero two-touch

1. Sollevare la cornetta.
2. Premere il tasto .
3. Premere uno dei tasti 0-9.
4. Verrà composto il numero in memoria.

5. *Modalità Flash*

La funzione di richiamata è utile per accedere ad alcuni servizi di rete e PABX /servizi centralino.

Per maggiori informazioni sui servizi di rete contattare il proprio operatore di rete.

La modalità di richiamata preimpostata in CT1 è adatta alla rete del proprio paese.

6. Aiuto

Segnale di linea assente

- Usare esclusivamente il cavo telefonico in dotazione.
- Controllare che il cavo telefonico si collegato correttamente.

Memorizzazione numeri

- Una volta memorizzato un numero, non vi è alcun suono di conferma, basta mettere a posto la cornetta.
- Un numero non può essere cancellato una volta memorizzato, è possibile però sovrascriverlo con un nuovo numero.

Se non riesci a sentire chi ti chiama

- Accertati che non sia attivata l'impostazione mute. Se è acceso il LED premere  per disattivare il mute.

7. Informazioni generali

IMPORTANTE

Questo prodotto è progettato per la connessione a reti telefoniche commutate analogiche pubbliche e centralini privati in Italia.

Importanti istruzioni di sicurezza

Seguire le presenti precauzioni di sicurezza nell'utilizzare il telefono in modo da ridurre il rischio d'incendio, scosse elettriche e lesioni alle persone o danni alla proprietà.

- Non posizionare il telefono su un dispositivo di riscaldamento o su un termosifone. Accertarsi che nel luogo d'installazione sia presente un'adeguata ventilazione.
- Non utilizzare l'apparecchio in condizioni di bagnato o in acqua.
- Non utilizzare questo prodotto vicino all'acqua (ad esempio, vicino ad una vasca da bagno, ad un lavandino, in cucina o ad una piscina)
- Non smontare questo prodotto. Se è necessario procedere alla manutenzione o a riparazioni, contattare l'assistenza telefonica ai clienti in questa Guida d'uso.
- Non utilizzare l'apparecchio durante un temporale. Per proteggere l'apparecchiatura, utilizzare un dispositivo di protezioni contro la sovratensione.

Linee guida per l'installazione

- Leggere e comprendere tutte le istruzioni, quindi conservarle per riferimenti futuri.
- Seguire tutte le avvertenze e le istruzioni marcate sul prodotto.
- Non installare questo prodotto vicino ad una vasca da bagno, un lavandino o una doccia.
- Non posizionare questo prodotto su un carrello, un supporto o un tavolo. Questo prodotto potrebbe cadere, causando gravi danno al prodotto.
- Regolare solamente quei comandi coperti dalle istruzioni operative. Un'impropria regolazione dei comandi può comportare dei danni e spesso è necessario procedere ad un lungo lavoro per ripristinare il prodotto al suo normale funzionamento.

Pulizia

- Pulire il ricevitore e la base (o caricatore) con un panno umido (non bagnato) o un panno ad azione antistatica.
- Non usare mai sostanze pulenti lucidanti per la casa in quanto danneggiano il prodotto. Non usare mai panni asciutti poiché potrebbero provocare una scossa.

Protezione ambientale

- Non esporre il prodotto alla luce solare diretta.
- Non appoggiare il prodotto su tappeti o altre superfici che generano fibre, o in luoghi che impediscano il libero flusso dell'aria verso le sue superfici.
- Non sommergere alcuna parte del prodotto in acqua e non usarlo in condizioni umide o di bagnato - per es. in bagno.
- Non esporre il prodotto a fiamme, esplosivi od altre condizioni pericolose..
- Vi è una piccola possibilità che il telefono possa essere danneggiato da temporali elettrici. In caso di temporale di questo tipo, si raccomanda di scollegare e la linea telefonica.

Istruzioni per lo smaltimento del prodotto

Istruzioni per lo smaltimento del prodotto per utenti residenziali

Al termine del ciclo utile, smaltire il prodotto osservando le procedure di riciclaggio della propria autorità locale. Per maggiori informazioni, contattare la propria autorità locale o il rivenditore presso cui è stato acquistato il prodotto.

Istruzioni per lo smaltimento del prodotto per utenti commerciali

Gli utenti commerciali devono contattare i propri fornitori e controllare i termini e le condizioni del contratto di acquisto; devono altresì assicurarsi che questo prodotto non sia mischiato con altri rifiuti commerciali destinati allo smaltimento.

Garanzia dei prodotti di consumo e degli accessori

La ringraziamo per aver acquistato un prodotto marcato Motorola e fabbricato su licenza concessa da Suncorp Technologies Limited, 2/F, Shui On Centre, 6-8 Harbour Road, Hong Kong. ("SUNCORP")

Che cosa copre la presente garanzia?

Salvo le esclusioni sotto riportate, SUNCORP garantisce che il presente prodotto marcato Motorola ("Prodotto") o l'accessorio certificato ("Accessorio") venduto per essere utilizzato con tale prodotto è stato fabbricato in modo tale che non presenti difetti di materiale e di manodopera durante il normale uso da parte dell'acquirente per il periodo di seguito delineato. Questa Garanzia Limitata ha carattere esclusivo e non è trasferibile.

Chi è coperto dalla garanzia?

Questa garanzia copre esclusivamente il consumatore che ha acquistato per primo il prodotto e non è trasferibile.

Come dovrà agire SUNCORP?

SUNCORP o il suo distributore autorizzato, a propria discrezione ed entro un periodo commercialmente accettabile, provvederà, senza alcun addebito, alla riparazione o alla sostituzione dei Prodotti o degli Accessori non conformi alla presente garanzia limitata. L'azienda potrà utilizzare Prodotti, Accessori o Parti di ricambio nuovi o ricondizionati / rigenerati / di seconda mano con funzionalità equivalente.

Esistono altre limitazioni?

TUTTE LE GARANZIE IMPLICITE, COMPRESA, A TITOLO ESEMPLIFICATIVO MA NON ESAUSTIVO, LE GARANZIE IMPLICITE DI COMMERCIALIZZABILITÀ E IDONEITÀ PER UN PARTICOLARE SCOPO, SONO LIMITATE ALLA DURATA DELLA PRESENTE GARANZIA LIMITATA, IN CASO CONTRARIO LE RIPARAZIONI O LE SOSTITUZIONI PRESTATE IN ADEMPIMENTO A QUESTA ESPRESSA GARANZIA LIMITATA COSTITUISCONO IL RISARCIMENTO ESCLUSIVO DEL CONSUMATORE E SONO FORNITE IN SOSTITUZIONE DI TUTTE LE ALTRE GARANZIE, ESPRESSE O IMPLICITE. IN NESSUNA CIRCOSTANZA MOTOROLA O SUNCORP SARÀ RESPONSABILE, SIA DA CONTRATTO O DA INADEMPIENZA (COMPRESA LA COLPA), PER I DANNI CHE SUPERANO IL PREZZO DI ACQUISTO DEL PRODOTTO O ACCESSORIO, O PER TUTTI I DANNI INDIRETTI, INCIDENTALI, SPECIALI O CONSEGUENZIALI DI QUALSIASI TIPO, O PERDITA DI UTILI O PROFITTI, PERDITA DI AFFARI, PERDITA DI INFORMAZIONI O ALTRE PERDITE FINANZIARIE DERIVANTI O COLLEGATE ALLA CAPACITÀ O

INCAPACITÀ DI USARE I PRODOTTI O ACCESSORI IN MISURA TALE CHE TALII DANNI POSSANO ESSERE NEGATI DALLA LEGGE.

Alcune giurisdizioni non consentono la limitazione o l'esclusione di danni incidentali o consequenziali o la limitazione sulla durata di una garanzia implicita, in modo tale che le precedenti limitazioni o esclusioni non sono valide per l'acquirente. La presente garanzia riconosce all'acquirente specifici diritti legali ai quali possono anche aggiungersi altri diritti che variano da giurisdizione a giurisdizione.

Prodotti coperti da garanzia	Durata della copertura
Prodotti di consumo	Due (2) anni dalla data di acquisto iniziale dei prodotti da parte del primo acquirente consumatore del prodotto.
Accessori di consumo (linea telefonica)	Novanta (90) giorni dalla data di acquisto iniziale degli accessori da parte del primo acquirente consumatore del prodotto.
Prodotti e Accessori di consumo riparati o sostituiti	La garanzia originale residua o per novanta (90) giorni dalla data di ritorno al consumatore, a seconda di quale sia l'opzione con il tempo più lungo.

Esclusioni

Normale deterioramento. Sono escluse dalla copertura della garanzia la manutenzione periodica, le riparazioni e le sostituzioni dovute al normale deterioramento.

Utilizzo illecito e improprio. Difetti o danni derivanti da: (a) funzionamento, conservazione, utilizzo improprio, utilizzo illecito, evento accidentale o negligenza come danni fisici (incrinature, sgraffi, ecc.) sulla superficie del prodotto causati da uso improprio; (b) contatto con liquidi, acqua, pioggia, umidità estrema o elevata sudorazione, sabbia, sporco o simili, calore estremo o cibo; (c) uso dei Prodotti o degli Accessori a scopi commerciali o l'esposizione del prodotto o dell'accessorio ad un uso o a delle condizioni anomale; o (d) altri atti non imputabili a Motorola o SUNCORP, sono esclusi dalla copertura.

Uso di prodotti ed accessori non di marca Motorola. Difetti o danni che derivano dall'uso di prodotti o accessori o altre periferiche non marchate Motorola o senza autorizzazione della stessa sono esclusi dalla copertura della garanzia.

Servizio di assistenza o modifiche non autorizzate. I difetti o i danni che derivano da assistenza, prove, regolazione, installazione, manutenzione, alterazione, qualunque esse siano, da parte di qualcuno che non sia Motorola, SUNCORP o uno dei centri di assistenza autorizzati, sono esclusi dalla copertura della garanzia.

Prodotti alterati. Prodotti o accessori con (a) numeri seriali o targhette con data rimossi, alterati o cancellati; (b) sigilli rotti o che mostrano una evidente manomissione; (c) numeri seriali sulla scheda non corrispondenti; o (d) alloggiamenti o parti non conformi o che non sono marchate Motorola sono esclusi dalla copertura della garanzia.

Servizi di comunicazione. I difetti, i danni o il guasto di prodotti o accessori a causa di qualsiasi servizio o avviso di comunicazione a cui si può essere abbonati o che si potrebbe utilizzare con i prodotti o accessori sono esclusi dalla copertura della garanzia.

Come ottenere il servizio di garanzia e altre informazioni?

Per ottenere il servizio o informazioni, chiamare i seguenti numeri:

800 910 428 Gratuito solo dall'Italia

L'acquirente riceverà istruzioni su come spedire i Prodotti o Accessori, a proprie spese, a SUNCORP. Spetta all'acquirente contattare il centro di servizi/distributore autorizzato più vicino presso il quale dovrà portare il prodotto a proprio rischio.

Centro di riparazioni autorizzato

Per ricevere l'assistenza, l'acquirente deve includere: (a) il Prodotto o Accessorio; (b) la prova di acquisto originale (ricevuta di acquisto) che riporta la data, il luogo e il rivenditore del Prodotto; (c) se la confezione conteneva una scheda di garanzia, una scheda di garanzia compilata e contenente il numero di serie del Prodotto; (d) una descrizione scritta del problema; e, soprattutto; (e) l'indirizzo e il numero di telefono dell'acquirente.

Informazioni tecniche

Quanti telefoni posso avere?

Tutti i componenti dell'apparecchiatura telefonica hanno un Ringer Equivalence Number (REN), che viene utilizzato per calcolare il numero di dispositivi che si possono collegare ad una linea telefonica. Il CT1 ha un REN di 1. Sono ammessi in totale 4 REN. Se si supera il totale di 4 REN, i telefoni potrebbero non squillare. In presenza di differenti tipi di telefono, non c'è garanzia che l'apparecchio squilli, anche quando il REN è inferiore a 4.

Qualsiasi ricevitore o caricatore supplementare che si registri ha un REN di 0.

Collegamento ad una centralina telefonica

Questo prodotto è destinato all'uso in Italia per collegamenti alla rete di telefonia pubblica.

Flash

Si potrebbe aver bisogno di usare la funzione di flash se si è collegati ad un centralino. Contattare il fornitore del centralino per ulteriori informazioni.

INFORMAZIONI ALL'UTILIZZATORE

Smaltimento degli apparati a fine vita

N° iscrizione al registro A.E.E.: IT1410000008606

Eco-Contributo RAEE assolto ove dovuto

Ai sensi dell'art 13 del Decreto Legislativo 25 luglio 2005, n. 151 "Attuazione delle Direttive 2002/95/CE, 2002/96/CE e 2003/108/CE, relative alla riduzione dell'uso di sostanze



pericolose nelle apparecchiature elettriche ed elettroniche, nonché allo smaltimento dei rifiuti"

Il simbolo del cassonetto barrato riportato sull'apparecchiatura indica che il prodotto alla fine della propria vita utile deve essere raccolto separatamente dagli altri rifiuti. Per l'adeguato trattamento, recupero e riciclaggio dell'apparecchiatura giunta a fine vita consegnarla agli appositi centri di raccolta secondo la legislazione vigente nel vostro Paese, oppure riconsegnarla al rivenditore al momento dell'acquisto di una nuova apparecchiatura di tipo equivalente, in ragione di uno a uno.

L'adeguata raccolta differenziata per l'avvio successivo dell'apparecchiatura dismessa al riciclaggio, al trattamento e allo smaltimento ambientale compatibile contribuisce ad evitare possibili effetti negativi sull'ambiente e sulla salute e favorisce il riciclo dei materiali di cui è composta l'apparecchiatura.

Smaltimento delle batterie a fine vita

N° iscrizione al registro Pile: IT14100P00003604

Ai sensi del D.L. 20/11/2008 n°188 "Attuazione della direttiva 2006/66/CE concernente pile ed accumulatori e relativi rifiuti"

Contributo Pile e Accumulatori assolto ove dovuto

Le batterie in uso in questo apparecchio rispettano l'art. 4 della Direttiva 2006/66/CE indicante le sostanze proibite a tutela della salute.

Il presente manuale riporta informazioni dettagliate sulla tipologia di batterie da utilizzare, su come caricarle, come farle durare il più a lungo possibile, come smaltirle correttamente a fine vita.



Il simbolo del cassonetto barrato riportato su accumulatori e batterie indica che, alla fine della loro vita utile, essi non devono essere smaltiti insieme ai rifiuti domestici generici. Per l'adeguato trattamento, recupero e riciclaggio consegnarli agli appositi centri di raccolta secondo la legislazione vigente nel vostro Paese.

L'adeguata raccolta differenziata delle pile e degli accumulatori dismessi contribuisce ad evitare possibili effetti negativi sull'ambiente e sulla salute, e favorisce il riempimento/riciclo dei materiali di cui essi sono composti.

8. Montaggio a parete

IMPORTANTE

Prima di provvedere al montaggio a parete del tuo CT1, controlla che non vi sia alcun circuito elettrico o tubo che possa essere forato. Prima di forare la parete, assicurati che il cavo della linea telefonica sia abbastanza lungo da raggiungere la presa.

1. Effettuare due fori nella parete da 9.2cm in senso verticale utilizzando una punta da 8mm.

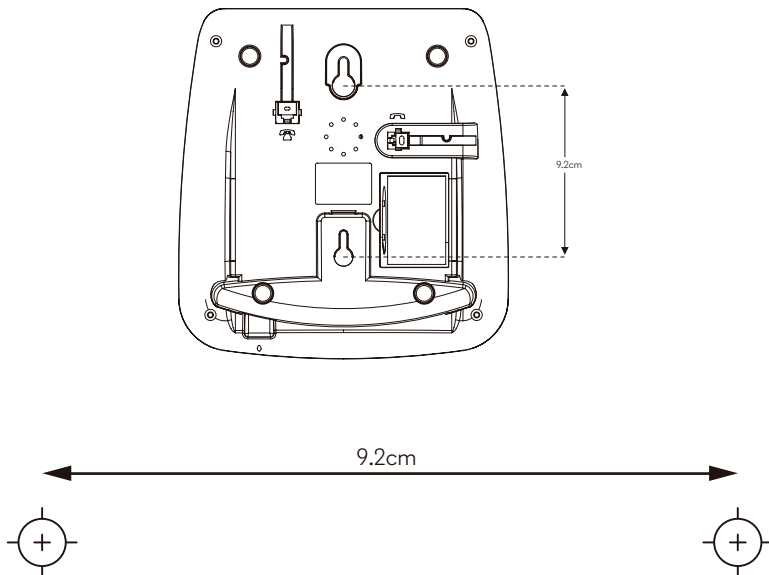

Declaration of Conformity (DoC)

Suncorp declares that the following product:

Brandname: Motorola
Type: CT1
Descriptions: Corded telephone

to which this declaration related is in conformity with the essential requirements of the following directives of the Council of the European Communities:

- Low Voltage Directive (2014/35/EU)
- EMC Directive (2014/30/EU)

The product is compliant with the following standards:

Safety: EN60950-1: 2006+A11:2009+A1:2010+A12:2011+A2:2013
EMC: EN55022:2010 and EN55024:2010

For and on behalf of Suncorp Technologies Limited,

Signature:



Printed name & Position: CW Cheung – Chief Technical Officer

Date: April 20, 2016

Place: 2/F, Shui On Centre, 6-8 Harbour Road, Hong Kong

Importato da:
SMART SALES SRL
12 VIA TINTORETTO - 21012 CASSANO
MAGNAGO (VA) ITALY

Prodotto, distribuito o venduto da Suncorp Technologies Ltd., licenziatario ufficiale di questo prodotto. MOTOROLA e il logo con la M stilizzata sono marchi commerciali o marchi registrati di Motorola Trademark Holdings, LLC. e sono usati su licenza. Tutti gli altri marchi commerciali appartengono ai rispettivi proprietari. © 2016 Motorola Mobility LLC. Tutti i diritti riservati.

Version 6 (IT)

